

ხათუნა იოსელიანი  
გიორგი მამარდაშვილი

ტრადიციული კულტურის და მენტალობის როლი  
აფხაზეთის ტერიტორიაზე არსებული  
კონფლიქტის მოგვარებაში

აფხაზეთის ტერიტორიაზე მიმდინარე კონფლიქტის მრავალმხრივი შესწავლაა საჭირო, ამ კონფლიქტის არაორდინალურობის გამო. განსაკუთრებით მნიშვნელოვანია ამ პრობლემის ანთროპოლოგიური კუთხით კვლევა; მართებულადაა აღნიშნული „ტრადიციული მედიაციისა“ და კულტურის როლი ამ დაპირისპირების მოგვარებაში, რაც სწორედ ანთროპოლოგების მიერ უნდა იქნას გამოკვლეული, შეფასებული და მოვლენების წარმმართველი ჯგუფის – პოლიტიკოსებისთვის მიწოდებული.

ჩვენს ხელთ არსებული ეთნოგრაფიული, ბეჭდვითი და ელექტრონული პრესის მასალებზე დაყრდნობით, შეგვიძლია თამამად ვთქვათ, რომ ამ ლოკალური კონფლიქტის მოგვარებაში ერთ-ერთი უმთავრესი როლი სწორედ რომ ტრადიციული ურთიერთობების ჯერ კიდევ არსებული ნაშთების, კულტურის და მენტალიტეტის ერთიანობის გააზრებულმა და მართებულმა გამოყენებამ უნდა ითამაშოს.

საკითხი მეტად რთულია და ამავე დროს განსაკუთრებით ფაქიზი, ვინაიდან განხილვის საგანია საომარ კონფლიქტში მონაწილე, ორი, თავის დროზე ინტენსიური და ორგანული კავშირების მქონე, ხოლო კონფლიქტის დროს და შემდეგ, ერთმანეთის მოპირისპირე მხარეს მდგომი ხალხის ურთიერთობა; ამ ურთიერთობების პოზიტიური და ნეგატიური ასპექტების წარმოჩენა; (რისი მაგალითებიც უხვად მოგვეპოვება). ერთადერთი, რამაც შეიძლება ეს მტკივნეული თემა ორივე მხარისთვის მისა-

ღები გახადოს, არის აბსოლუტური ობიექტურობა და მიუკერძოებლობა, რითიც ვიხელმძღვანელებთ ჩვენი კვლევის პროცესში.

წინასწარ შეიძლება ითქვას, რომ ჯერ კიდევ არსებული და ორივე მხარის მიერ შენარჩუნებულ-შემონახული ურთიერთობები, გარკვეულწილად, საერთო ტრადიციული კულტურა და მენტალობა, აშკარად იძლევა იმის საფუძველს, რომ გარკვეული დროის მანძილზე, კიდევ შეიძლება ამ კონფლიქტის მოგვარება, თუ ყველა ბერკეტი სწორედ და მიზანმიმართულად იქნება გამოყენებული.

აფხაზეთის ტერიტორიაზე მიმდინარე კონფლიქტი არ არის მოკლე პერიოდში წარმოშობილი. მიუხედავად იმისა, რომ მისი გაჩაღება ძირითადად გარეშე ძალების ინსპირაციით მოხდა, გარკვეული საფუძვლები ადგილზეც არსებობდა და სწორედ მათზე მიზანმიმართულმა ქმედებებმა გახადა შესაძლებელი ამ კონფლიქტის ასეთი სახითა და მასშტაბებით გაღვივება. ამ კუთხით მოკლე ისტორიული ექსკურსის შედეგად ასეთი სურათი იქმნება: აფხაზეთი, მის ტერიტორიაზე მცხოვრები მოსახლეობა, ერთიანი ქართული სახელმწიფოებრიობის ადრეული ეტაპიდანვე ქვეყნის ორგანული ნაწილი იყო; გარკვეული პრობლემები, ცხადია, არსებობდა, რასაც ძირითადად განაპირობებდა რეგიონალური სეპარატიზმი და განსაკუთრებით აფხაზეთის მდებარეობა – ის საქართველოს უკიდურესი ჩრდილოდასავლეთი მხარე იყო. თუმცა, უნდა აღინიშნოს, რომ ის დაბრკოლებები, რაც ახლდა ერთიანი სახელმწიფოს ჩამოყალიბებას, თითქმის იდენტური იყო აფხაზეთთან მიმართებაში, როგორც საქართველოს დანარჩენ კუთხეებთან. შემდგომ პერიოდში, აფხაზეთი და აფხაზური ელემენტი, ფაქტობრივად, ქვეყნის გამაერთიანებელ, დომინანტ ფაქტორად გვევლინება, რაც ისევ ცალსახად ადასტურებს, რომ ეს ეთნოგრაფიული კუთხე ქართული სა-

ხელმწიფოს, ქართველური ჯგუფების ორგანული და განუყოფელი ნაწილი იყო.

გვიანშუასაუკუნეებში, ერთიანი სახელმწიფოს დაშლის შემდეგ, მორღვეული ცენტრალური ხელისუფლებისა და შესუსტებული კულტურულ-ეკონომიკური კავშირების შედეგად, ამ კუთხეში, ისევე როგორც დასავლეთ საქართველოს სხვა რეგიონებში, სეპარატისტული მისწრაფებები გაღვივდა, რასაც განსაკუთრებით შეუწყო ხელი აფხაზეთში – სახელმწიფოსგან ფაქტობრივად დაუცველ კუთხეში, XV-XVIII საუკუნეებში ჩრდილოკავკასიელი ტომების აქტიურმა ჩამოსახლებამ.

მიუხედავად სირთულეებისა, მსგავსი, საერთო კავკასიური მენტალიტეტის გამო, ეს პროცესები ნელ-ნელა რეგულირდება და ურთიერთობაც ლაგდება; ადგილზე არსებული უფრო მაღალი კულტურა, ცხოვრების წესი, ბუნებრივი პირობები, ხელს უწყობს ადაპტაციის პროცესს. იქმნება შერეული ოჯახები, ყალიბდება მჭიდრო ურთიერთობები, დიდ როლს თამაშობს ტრადიციული ხელოვნური დანათესავების ფორმები (ნათელმირონი, ძიძა-მორღუა, მეგობრობა-ძმაკაცობა, მეზობლობა, სტუმარ-მასპინძლობა). ჩამოთვლილი ურთიერთობის ფორმები სწორედ ის საფუძვლებია, რომელთა შედეგები ჯერ კიდევ არსებობს, მიუხედავად საომარი ვითარებისა.

ამის შემდეგ მიმდინარეობს აქტიური და ნეგატიური ჩარევა გარეშე ძალების მიერ, რაც არ იძლევა პროცესის ბუნებრივად და ლოგიკურად განვითარების საშუალებას. კავკასიაში “დიდი” სახელმწიფოების პოლიტიკური ინტერესების შეჯახების გამო ჩნდება ხანმოკლე და მცირე კონფლიქტები, რომლის დარეგულირებაც შესაძლებელი იყო. თუმცა, ეს ყველაფერი დაილექა ხალხის სოციალურ მეხსიერებაში, რაც შემდეგ ასევე ნეგატიურად იქნა გამოყენებული პოლიტიკური მიზნებისთვის.

ჩვენს ხელთ არსებული მასალა, რაც აფხაზეთის ტერიტორიაზე ომის და ომის შემდგომი პერიოდის ურთიერთობებს შეეხება, მეტად მრავალფეროვანია, შეიძლება ითქვას მკვეთრად განსხვავებული და რადიკალურად საპირისპირო – ჩანს, როგორც დაუნდობელი, მტრული, ასევე მოყვრული და პუმანური დამოკიდებულება ორივე მხარის მიერ. ჩვენ ყურადღებას გავამახვილებთ ურთიერთობის პოზიტიურ ასპექტებზე.

საომარი მოქმედებების მიმდინარეობისას, ხშირი იყო აფხაზების მიერ ქართველების მოსალოდნელი საფრთხის შესახებ წინასწარ გაფრთხილების, ქართველების შეფარების და გადარჩენის ფაქტები. ანალოგიურ ქმედებებს ჰქონდა ადგილი ქართველების მხრიდან. აქვე უნდა აღინიშნოს, რომ განსაკუთრებული სისასტიკით და დაუნდობლობით გამოირჩეოდნენ სხვა ეთნოსების წარმომადგენლები, რომელთაც ნაკლები კულტურულ-ტრადიციული ურთიერთობები გააჩნდათ როგორც ქართველებთან, ისე აფხაზებთან.

ომმა, რომელიც ფატალური შედეგით დასრულდა ქართველებისთვის და არც აფხაზებისთვის აღმოჩნდა მომგებიანი, საბოლოოდ ვერ გააწყვიტა ურთიერთობა ქართველებსა და აფხაზებს შორის. ომის შემდგომი პერიოდი ამის ნათელი დადასტურებაა. სხვადასხვა რესპოდენტებთან მოძიებული მასალით დგინდება, რომ ეს ურთიერთობები დღემდე გრძელდება. არსებობს სატელეფონო კავშირები, ფარული მისვლა-მოსვლა. აფხაზები დღემდე უფრთხილდებიან თავიანთი ნათესავი-მეგობარი თუ მეზობელი ქართველების სახლებს. აწვდიან ინფორმაციას ქართველებს, თუ რა მდგომარეობაშია მათი საცხოვრებელი და ა.შ.

**“მახსოვს, სუსლოვი რომ მოკვდა მაშინ ძალიან შეწუხებულები იყვნენ აფხაზები: „მფარველი მოგვიკვდაო“. რუსების გავლენის ქვეშ იყვნენ, თორემ ჩვენ და აფხაზებს გასაყოფი არაფერი გვქონდა, ძმებივით**

ვიყავით ყოველთვის, მეზობლები ყველანი აფხაზები მყავდა და არაჩვეულებრივი ურთიერთობა გვქონდა [2, 115-116] – ასე იგონებს ომამდელ სიტუაციას ერთ-ერთი რესპოდენტი. ამ მოკლე შეფასებაში ნიშანდობლივია, რომ ომგამოვლილი და თავადაც ნაომარი კაცი კონფლიქტის მოთავეებად არა აფხაზებს, არამედ რუსებს მიიჩნევს და არავითარი გაღიზიანება არ აქვს აფხაზების მიმართ. ამავე რესპოდენტის შეხედულებით რუსეთის მიერ ინსპირირებულ კონფლიქტს არც თუ ისე დიდი ხნის წარსული აქვს: „ოქროს მთებს შეჰპირდნენ რუსები აფხაზებს და მოტყუებდნენ... კარგის მეტი სათქმელი იმათზე (აფხაზებზე) არაფერი მაქვს, მაგრამ არძინბა რომ მეთაურად დაჯდა აფხაზეთში, იმის მერე ძალიან აირია ცხოვრება. ბოლო წლებში, ხუთი-ექვსი წლის განმავლობაში, ბავშვების სახელმძღვანელოშიც კი ეწერა, რომ ქართველი არის აგრესორი, ცუდის მკეთებელი, აფხაზების მტერი და მაშინ აირია ყველაფერი“ [2, 117]. აქ ჩანს, რომ რესპოდენტის მესხიერება სრულიად თავისუფალია და „დაუბინძურებელი“ ისტორიული გარჩევებისგან, მისი მესხიერება არ ინახავს გასული საუკუნეების დაპირისპირებას, რაც, დამახასიათებელი იყო საქართველოს სხვა რეგიონებისთვისაც და რაც შეიძლება არასწორი და მიზანმიმართული ინტერპრეტაციის შედეგად მე-20-ე საუკუნეში არსებული კონფლიქტის ერთ-ერთ საფუძვლად იყოს მიჩნეული. რესპოდენტი, მარტივი და მისთვის მისაღები არგუმენტებით ასაბუთებს აფხაზეთის გაუცხოებას.

საინტერესოა სხვა მთხრობლის, აქტიურად ნაბრძოლი კაცის ნააზრევი: „კარგი ურთიერთობა იყო, კარგი ვითარება იყო ქვეყანაში, არც ომი იყო და არც არაფერი საშიში, მაგრამ დამთარდა ჩვენი ბედნიერება! ხუთი წელი ვიმუშავე და აირია ქვეყანა, მერე ავტომატურად ჩავებით ყველანი ომში. მაშინდელი პოლიტიკა

ასეთი იყო მთავრობისაგან და კურსიც, რომ გული ვისაც ექნებოდა და „ქართველი ვარო“ იტყოდა, ის აუცილებლად იარაღს აიღებდა ხელში. დღევანდელივით გარკვეული რომ ვყოფილიყავით პოლიტიკაში, მაშინ შეიძლება არც აელო იარაღი კაცს. ამიტომაც ბევრი ცუდი მოხდა მაშინ“ [2, 212]. ეს სიტყვები იმ კაცს ეკუთვნის ვისაც უამრავი მეგობარი, ნათესავი, ოჯახის წევრი ომში დაეღუპა, იბრძოდა ომის ბოლომდე, მეთაურობდა კოდორის ხეობის დაცვას და ერთ-ერთმა ბოლომ დატოვა აფხაზეთის ტერიტორია. აქაც იგივე აზრი ჩანს, რაც წინა რესპოდენტის ფრაზაში. პოლიტიკური კურსი და მაშინდელი, 90-იანი წლების საერთო ფონი – ესაა მიზეზი იმისა, რომ ომში ასე მყისიერად და მასობრივად ჩაერთო აფხაზეთის ტერიტორიის მოსახლეობა. მიუხედავად დიდი რწმენისა, რომ ის მართალ საქმეს აკეთებდა ომში, მას დღევანდელივით გადმოსახელიდან, საკუთარი და მისი თანამოაზრეების ქმედების ჭეშმარიტებაში ეჭვი ეპარება. ესაა მგონი პირველი ნაბიჯი, რაც კონფლიქტში მონაწილეების ფსიქიკაში ურთიერთშერიგების და ძველი წყენის დავიწყების საფუძველს შეამზადებს. დაპირისპირებულებში, პირობითად „დამარცხებულებში“ და „გამარჯვებულებში“ საომარ ქმედებებში მონაწილეობა, თუნდაც ომის შედეგები არ უნდა იყოს საამაყო. „ნაროდ პობედიტელ“ ასე უწოდებს თავს აფხაზების ნაწილი; ახალგაპრეზიდენტებულმა ანქვამმა პირველი რაც გააკეთა ის იყო, რომ საკუთარი გამარჯვება საპრეზიდენტო არჩევნებში, აფხაზეთის ტერიტორიაზე მიმდინარე საომარი ქმედებების „გმირებს“ მიულოცა. რა თქმა უნდა, ეს, რაღაც დოზით პოლიტიკოსის პიარისთვის გაკეთებული სვლა იყო. თუმცა კარგად ასახავს დღევანდელი აფხაზეთის დე ფაქტო სახელმწიფოს შიდა განწყობასა და კურსს. სამწუხაროდ, არ მიგვიწვდება

ხელი აფხაზეთში მცხოვრებ რესპოდენტებზე და არ ვიცით უშუალოდ მათი დამოკიდებულება ამ ომისადმი.

მეტად საინტერესო გვეჩვენება სოხუმიდან დევნილი მორიგი რესპოდენტის დამოკიდებულება ამ ყველაფრისადმი. ის სამართალდამცავ სტრუქტურაში წლების მანძილზე მუშაობდა ომამდე და ომის პერიოდში. განსაკუთრებით საინტერესოა მისი არააგრესიული პოზიცია აფხაზების მიმართ, რომელთა გამო მან ომში მეუღლე და მცირეწლოვანი შვილი დაკარგა. „აგრესია თავიდან მქონდა. ომის შემდეგ ხარკოვში წავიდი სამუშაოდ. ქარხანაში მოვეწყვე. იქ ჩემდა გასაკვირად სოხუმელმა ნაცნობმა აფხაზებმა მომაკითხეს. უკრაინის ტელევიზიამ ჩემს შესახებ გადაცემა გააკეთა და ამ გადაცემის მეშვეობით გაუგიათ ჩემი ადგილსამყოფელი. დანახვისას პირველად გავიფიქრე, რომ დავხოცავ, მაგრამ ნელ-ნელა გადამიარა. მათი პირველი სიტყვა იყო „მი შე ბრატია?“ სწორედ ამიტომ მოგაკითხეთო. ამის შემდეგ ნელ-ნელა დაეწინარდი. ვისაუბრეთ. ცოტა ჩვენებურადაც წავუქეიფეთ. თუმცა ამ აფხაზს ნაცნობები და მეგობრები არ ურჩევდნენ ჩემთან ურთიერთობას. გამწარებული კაცია და რაიმე არ დაგიშავოსო. აფხაზს უთქვამს: „თუ რაიმე დავაშავე შეუძლია დამხვრიტოს კიდევცო“. ალბათ შესაბამისი სტრუქტურები ჩვენს ურთიერთობას თვალყურს ადევნებდნენ და ამიტომ მეგობრებმა მიჩიეს რომ ჩემს სოხუმელ მეგობრებთან მაინც და მაინც გახშირებული ურთიერთობა არ მქონოდა. ერთ-ერთ შეხვედრისას მან ომის კადრების ამსახველი კასეტა გადმომცა: „შეიძლება გამოგადგესო. ამას იმიტომ გაძლევ რომ რაც კი შენ ტელევიზიით ომის შესახებ ისაუბრე ყველაფერი მართალი იყო“. საერთოდ, საუბრებში ჩემი სოხუმელი ნაცნობების მხრიდან იგრძნობოდა, რომ ისინი ჩვენს წინაშე დამნაშავედ გრძნობდნენ თავს [4].

მოყვანილ მაგალითში ნათლად ჩანს, რომ ომის დროს დაპირისპირებული ადამიანები უცხო ქვეყანაში ერთმანეთთან ურთიერთობას არ ერიდებიან. პირიქით ეძებენ ხელსაყრელ მომენტებს საუბრისათვის.

იგივე რესპოდენტის გადმოცემით ომის დროს იყო ფაქტები როდესაც დაპირისპირებული მხარეები მშვიდობიან მოსახლეობას რისკის ფასად პატრონობდა და იცავდა. ამის მაგალითია, სოფელ ახალსოფლის აფხაზების საქციელი, რომლებიც „ინახავდნენ“ თანასოფლელ ქართველებს. ჩემს მშობლიურ სოფელ მარანში იყო რამოდენიმე ძალიან ამაზრზენი ფაქტი. რის შემდეგაც მოსახლეობის დარჩენილმა ნაწილმა ტყვეს შეაფარა თავი. ჩემმა თანასოფლელმა, სომეხი ეროვნების კაცის ოჯახმა მეზობელი ქართველების სახლები არ დააწვევინა მეომრებს, ხოლო ამ ოჯახის შვილიშვილებს, ახალგაზრდა ბიჭებს ტყეში გახიზნულთათვის სანოვავე დაჰქონდათ [4].

რადგან აფხაზეთის ტერიტორიაზე მცხოვრები სხვა ერი ვახსენეთ „კოდორული ქრონიკებიდან“ ერთ მსგავს ისტორიას გავიხსენებთ. რომელიც, თუმცა ომის თემას არ ეხება მაგრამ კარგად ასახავს დაღეული სვანებისა და ყარაჩაელების ურთიერთობას, რაც ომმა და საომარმა სიტუაციამ შეწყვიტა. დალის ხეობის სვანები და ყარაჩაელები რუსეთის სასაზღვრო ჯარებმა დააცალკევეს და მათ შორის მიმოსვლა შეუძლებელი გახადეს. მთხრობლის თქმით, მას ყარაჩაელებში დიდი საძმო და სამეგობრო ყოლია. ოჯახებით ურთიერთობდნენ თურმე. ზოგი უღელტეხილზე რომ გადმოდიოდა ამათთან ჩერდებოდა და შემდეგ მიდიოდნენ სოხუმში დასასვენებლად. „იქიდან ჩვენ საქონელი დაგვყავდა. ოცდაათი, ორმოცი სული მოგვყავდა უფულოდ. მეორე ასვლაზე მიგვქონდა ხშირად ფული მათთვის, იმიტომ რომ ურთიერთნდობა გვქონდა ომის დროს ლტოლვილები რომ მოდიოდნენ დალის ხეობა-



ზე ყარაჩაელმა მეგობრებმა, ძმებმა ბიმურზამ და ბექ-  
მურზამ მომინახულეს. უფიქრიათ, გაჭირვება ექნებათ  
და რასაც კი ორი კაცი მოერია ყველაფერი მომიტა-  
ნეს. იმ დღეს გავეუმასპინძლდი. მეორე დღეს მამაჩემის  
საფლავზე წავიდნენ და თავისებურად დაიტირეს. უკ-  
ან გაბრუნებულები გავაცილეთ. მერე გავიგეთ რომ  
უღელტეხილზე ბიმურზას გული გასკდომია. იმ დამეს  
თოვლში დაუმარხავს ბექმურზას ძმა. სამწუხაროდ  
სამძიმარზეც ვეღარ მიდივართ“ [2, 235].

ეს მაგალითი ომის დროს და მის შემდგომ სიტუ-  
აციებში უშუალოდ დაპირისპირებულ მხარეთა ურთი-  
ერთობებს არ ეხება, მაგრამ ცხადად გვინგენებს თუ  
რა ურთიერთობები შეიძლება ჰქონდეთ ერთი შეხე-  
დვით განსხვავებული კულტურის ხალხებს და რო-  
გორ უშლის ხელს მათ ურთიერთობებს საომარი ქმე-  
დებები. ცხადია, საომარი მდგომარეობის შეწყვეტის  
და მშვიდობის დამყარების მომხრეები არიან ქედს იქ-  
ით და ქედს გადმოღმა დარჩენილი მეგობრები.

ისევ წინა რესპოდენტს დავუბრუნდეთ – მისი  
მოგონებებიდან ორს გავიხსენებთ: „სოფელ შრომას-  
თან მომხდარ შეტაკებაში აფხაზების მხრიდან ბლო-  
მად მეომარი დაიდუპა. საომარი ქმედებების გამო მა-  
თი დროულად მიწისთვის მიბარება ვერ მოხერხდა.  
უპატრონო გვამებს ღორები და გარეული ცხოველი  
დაესია. აქეთა მხრიდან სიმაღლეებზე მდგარი მეომ-  
რები შეძლებისდაგვარად ხოცავდნენ მათ. რამოდენი-  
მე დღის შემდეგ ტექნიკის დახმარებით მოხერხდა მა-  
თი ერთად დამარხვა. გარდაცვლილთა ჭირისუფალმა  
გარკვეული დროის შემდეგ მონდომეს მათი გადასვენ-  
ება. ამის გამო დროებით მოხდა ცეცხლის შეწყვეტა.  
აფხაზურმა მხარემ თავიანთი მიცვალებულები წაას-  
ვენეს. გუმისთის ხიდამდე გავაცილეთ აფხაზები. დამ-  
შვიდობებისას ოთხმოცი წლის მოხუცმა სათითაოდ  
გადაგვკოცნა და რუსულად გვითხრა: „ამაში თქვენ

დამნაშავეები არ ხართ, მოვა დრო ყველაფრის თქმის და ყველაფრის გამოაშკარაებისო“ [4]. გარდა ამისა ეს მოხრობელი იხსენებს შემთხვევებს, როდესაც ომის საწყის პერიოდში თვით აფხაზეთის დღევანდელი დე ფაქტო პრეზიდენტი, ალექსანდრე ანქვაბი პირადი ავტორიტეტის ხარჯზე ახერხებდა აფხაზეთის ქართული მოსახლეობის დაცვას. მისივე ხელმძღვანელობით ხდებოდა მშვიდობიანი მოსახლეობის ურთიერთგაცვლა. შესაძლოა ვინმემ იფიქროს, რომ ანქვაბი უბრალოდ საკუთარი სარგებელიანობის გამო იქცეოდა ასე – ის ქართველებს იცავდა იმიტომ, რომ შემდეგ ქართული მხარისგან იგივეს ითხოვდა აფხაზების მიმართ. თუმცა ჩვენი რესპოდენტი ასეთ შეფასებაზე ჭოჭმანობს და აღნიშნავს რომ ანქვაბი, საკმაოდ სამართლიანი და დისციპლინირებული კაცია [4].

ამავე რესპოდენტის თქმით, ომს აფხაზეთში აფხაზთა დიდი ნაწილი უჭერდა მხარს. ომის დაწყებამდე ომის მომხრე და მოწინააღმდეგეთა რაოდენობა აფხაზებს შორის თანაბარი იყო. ომის საწყის პერიოდში აფხაზეთის ტერიტორია დატოვა აფხაზური მოსახლეობის ოცმა პროცენტმა, ხოლო დანარჩენი ომში ჩაება.

უნდა აღინიშნოს რომ აფხაზეთის სხვადასხვა ქალაქებიდან და სოფლებიდან ლტოლვილი რესპოდენტების განწყობას ლაიტმოტივად გასდევს აფხაზების მიმართ არააგრესიული და მათდამი როგორც მოტყუებული ხალხისადმი დამოკიდებულება. გაგრაში მცხოვრები რესპოდენტის მიერ, ასევე საღადაა შეფასებული საომარი მოქმედებების მიზეზები და მიმდინარეობა. ის გაგრაში „ატეკის (მანქანების კორპორაციის) დირექტორი იყო. შემდეგ ომის აქტიური მონაწილე. გაგრის დაცემის შემდეგ 8-დღე ტყე-ტყე მოდიოდა და ძლივს გადაირჩინა თავი. მიუხედავად ამდენი გაჭირვებისა, მიუხედავად იმისა, რომ მას მთელი თავისი ქონება აფხაზეთში დარჩა და გადაუწვეს სახლ-კარი,

ელემენტარული გაბოროტება არ გააჩნია აფხაზების მიმართ. ამ ომს ის მიზანმიმართული პოლიტიკის შედეგად თვლის. „ომამდე დაიწყეს სამსახურებში (მაღაზიებში, რესტორნებში, გარაჟებში და ა.შ) აფხაზების იძულებით აყვანა. დავალება იყო მთავრობისგან სოფლებიდან ჩამოყვანილი აფხაზების რა რაოდენობა უნდა მიგველო სამსახურში. მათ დღე და ღამე ეუბნებოდნენ, „ეს თქვენი მიწაა, ქართველები კი დამპყრობლები არიანო,, მიუხედავად ამისა, ჩვენ იდეალური ურთიერთობა გვქონდა, საუკეთესო მეზობლობა, არასოდეს გამიგია, რომ აფხაზს თავისი სახელმწიფო სდომებოდა, სანამ არძინბა ჩამოვიდოდა ყველაფერი კარგად იყო[3].

ამ შეფასებიდან ნათლად ჩანს, რომ საომარი მოქმედებებისთვის ნიადაგი უფრო ადრიდან, ხელოვნურად მზადდებოდა.

ამავე რესპოდენტის შეფასებით, აფხაზი სტუმართმოყვარე და კარგი მეზობელი იყო: „აფხაზს რომ პატივი სცე და საქმე გაუკეთო, ეცდება რომ ათმაგად გადაგიხადოს,, მათთან საერთო ენის გამონახვა ახლაც შეიძლება. ერთი ლტოლვილი ცხოვრობს აქ ცოლი აფხაზი ჰყავს და დედაც აფხაზი ჰყავდა, რომელიც გაგრაში დარჩა. ამის წინებებში გარდაეცვალა დედა და ჩასული იყო გაგრაში. ჩემმა მეზობელმა და ნაცნობმა აფხაზებმა, ყველამ მოკითხვა დააბარა ჩემთან. ერთ ჩემ მეზობელ აფხაზს ღვინის გამოგზავნა სდომებია ჩემთვის: „ჩემი დაწურული „იზაბელას,, (ყურძნის ჯიშია) ღვინო უყვარდაო,,[3].

აღნიშნული რესპოდენტის თქმით, აფხაზი და ქართველი მეზობლები ერთმანეთს იცავდნენ: „თუ ჩემ მეზობელ აფხაზს შეუვარდებოდა ვინმე, მე გავგრობდი მათ დასაცავად, თუ ჩვენ შემოგვეჭრებოდნენ, მაშინ აფხაზები მოდიოდნენ საშველად. ომის მერე აფხაზები სამი დღე იცავდნენ ჩემს სახლს, მაგრამ შემდეგ გუდაუთელებმა მაინც გადაწვეს. მერე ჩემს მეზობელ

აფხაზებს ამის გამო პრობლემაც კი შეექმნათ – ალბათ შეკრულები იყავით ქართველებთანო,, [3].

ამდენად მოყვანილი მასალა კიდევ ერთხელ ადასტურებს აფხაზებსა და ქართველებს შორის ნორმალურ, მეტიც – კეთილგანწყობილურ ურთიერთობას, რომელიც საომარი მოქმედებების და მის შემდეგაც არსებობდა. ეს განწყობა, რომელიც ომის მონაწილე ადამიანს გააჩნია, რომელმაც ყველაფერი დაკარგა და დღეს ლტოლვილია საკუთარ სამშობლოში, არ შეიძლება ხელოვნური იყოს. ქართველებსა და აფხაზებს შორის მყარი სოციალურ-ეკონომიკური ურთიერთობების გარდა მჭიდრო კულტურული და ყოფითი ურთიერთობები არსებობდა. ხანგრძლივი პერიოდის ერთად ცხოვრების შედეგად, თითქმის საერთო ცხოვრების წესი და ტრადიციები ჩამოყალიბდა. მათ ერთმანეთისგან გადაიღეს ის წეს-ჩვეულებები, რასაც მოსაწონად მიიჩნევდნენ; ეს კარგად ჩანს თუნდაც კვების კულტურაში და სხვადასხვა ტრადიციებში [1, 131-132].

ჩვენ არ გვინდა საკითხი ისე წარმოვაჩინოთ, თითქოს ამ ეტაპზე ქართველებსა და აფხაზებს შორის იდეალური ურთიერთობაა და მათ ამ კონფლიქტის შემდეგ ერთმანეთის მიმართ არავითარი გაღიზიანება არ გააჩნიათ, უბრალოდ, რესპოდენტებთან მუშაობამ თავისთავად გამოაჩინა, რომ მათი ცნობიერება, მათი მესხიერება ჯერ კიდევ მყარად ინარჩუნებს ურთიერთობაში არსებულ პოზიტივს და ამავე დროს, რეალურად აფასებენ შექმნილ სიტუაციას.

დამოწმებული მასალა სრულიად საკმარისია იმის ნათელსაყოფად, რომ ქართულ-აფხაზური კონფლიქტი არ არის ორგანული ხასიათის და ის გარედან, ხელოვნურადაა ინსპირირებული. ამავე დროს, ადასტურებს ჩვენს მოსაზრებას, რომ ჯერ კიდევ არსებული ურთიერთობების, ტრადიციული კულტურისა და მსგავსი მენტალიტეტის როლი, მისი სწორი და

დროული გამოყენება უმნიშვნელოვანესია არსებული კონფლიქტის მოგვარებაში.

აქ მივადექით ერთ-ერთ, ჩვენი აზრით უმთავრეს პრობლემას, რომელსაც შეუძლია კითხვის ნიშნის ქვეშ დააყენოს ქართველების და აფხაზების მომავალი ურთიერთობები.

აქამდე დამოწმებული მასალა (ანუ ფაქტები) შეეხებოდა იმ თაობას, რომელსაც უშუალოდ ჰქონდა ერთმანეთთან როგორც კულტურულ-ყოფითი, ისე საომარი ურთიერთობა. ანუ მათი ისტორიული მეხსიერება დატვირთული იყო და არის ტრადიციული ურთიერთობის წესებით, ჩვეულებებით, კულტურით, მენტალიტეტით.

ამ პერიოდში, როდემელსაც შეიძლება დავარქვათ „გაუცხოების პერიოდი“, გაიზარდა ახალი თაობა, რომელიც ძირითადად მოკლებულია ტრადიციული ურთიერთობების მრავალფეროვნებას და შეიძლება ითქვას, „საინფორმაციო ვაკუუმსა“ და მიზანმიმართულ „საინფორმაციო ტერორშია“ მოქცეული. მათთვის თითქმის არ ან ნაკლებად არსებობს ერთიანი კულტურის და მენტალიტეტის თანამონაწილეობის შეგრძნება, პირიქით, წარმატებულად ხდება საქართველოს სახელმწიფოს და ქართველის, როგორც მტრის ხატის დამკვიდრება. გაწყვეტილია კულტურულ-ეკონომიკური კავშირები, ეს ყველაფერი კარგადაა ასახული ინტერნეტმედიაში, რაც დღეს მეტად მნიშვნელოვან როლს ასრულებს.

სწორედ სოციალური ქსელების მეშვეობით ხდება დღეს ქართველი და აფხაზი ახალგაზრდების დიალოგი. სოციალურ ქსელში ძირითადად ახალგაზრდობაა ჩაბმული. არიან საშუალო ასაკის ხალხიც, ძირითადად ინტელიგენციის წარმომადგენლები (ჟურნალისტები, ხელოვნების მუშაკები, პედაგოგები). ერთი რამ თვალშისაცემია – მათ გვერდებზე მრავლადაა ფოტოები აფხაზური სახელმწიფო ატრიბუტიკისა, თავისუფ-

ლების დღისადმი (ომში გამარჯვების) მიძღვნილი პარადების ამსახველი კადრები. შექმნილია საიტები სადაც მიმოხილულია აფხაზეთის ისტორიის საკითხები, პროპაგანდირებულია აფხაზური ცხოვრების წესი, ჩამოყალიბებულია ვითომდაც მარტო აფხაზეთისთვის დამახასიათებელი ზნეობრივი კოდექსი „აფსუარა“, რომლის ძირითადი იდეალები არაფრით განსხვავდება სხვა ტრადიციული კავკასიელი ხალხების ცხოვრების წესისგან. ფორუმებზე აფხაზური ეროვნების მომხმარებლისგან ვერ გაიგონებთ ერთ ფრაზასაც კი სადაც ისინი ოდნავ მაინც გამოხატავენ სინანულს მომხდარის გამო. საუბრები იმის შესახებ, რომ აფხაზები ისეთივე ავტოქტონები არიან ამ ქვეყნისა, როგორც ქართველები ყოველთვის ჩიხში შედის. თქვენ თქვენთვის ჩვენ ჩვენთვისო – არის ყველაზე მშვიდობიანი და ნეიტრალური პასუხი. ზოგი უფრო შორსაც მიდის და აშკარა ანტიქართულ პათოსს ამჟღავნებს. არც ერთი მათგანისგან არ იგრძნობა და დაინტერესება თუ რას შვრებიან მათი ყოფილი მეზობლები, ანუ იქიდან დევნილები. ვინც არ იბრძოდა იმათ არავინ დევნიდნო, თვითონ წავიდნენო ამბობენ აფხაზები, მაგრამ საკითხზე ჩაღრმავება და კონტრკითხვები უკლებლივ სუყველას გაღიზიანებას და ზოგ შემთხვევაში მათი მხრიდან „ზედმეტად აქტიური“ თანამოსაუბრის დაბლოკვასაც იწვევს. თუმცა არიან ისეთები, ვინც ინტერესდება კრიმინოგენული სიტუაციით საქართველოში, რომლებიც არ დაგზარდებიან გესაუბრონ კულტურის ან რელიგიის საკითხებზე. უფრო აქტიური მოსაუბრეები არიან ქალები.

ჩვენი აზრით ინტერნეტსივრცე და სოციალური ქსელები მთლიანობაში არ ასახავს აფხაზი ერის განწყობას, თუმცა დიდწილად ემთხვევა ხალხის განწყობას. თან ეს საშუალებები ალბათ სპეცსამსახურების კონტროლზეა აყვანილი და ამიტომაც ბევრი ერიდება

გულახდილ საუბარს. გარდა ამისა ამ საშუალებებით ძირითადად ინტელიგენცია სარგებლობს და მათში როგორც სხვა მოხრობლებისგან ვიციტ ყოველთვის მაღალი იყო ანტიქართული განწყობა.

ჩვენ ხელთ არსებული მრავალფეროვანი მასალის საფუძველზე, შეიძლება ერთი მთავარი და მნიშვნელოვანი დასკვნის გამოტანა: სანამ არსებობს ის თაობა, რომელთაც ერთმანეთთან აკავშირებდა ტრადიციული ცხოვრების წესი, თითქმის ერთიანი კულტურა, სოციალურ-ეკონომიკური და ნათესაური ურთიერთობები; ამავე დროს იყვნენ ამ უსაფუძველო კონფლიქტის მონაწილეები და დაპირისპირებული მხარეები, ჯერ კიდევ შეიძლება ამ კონფლიქტის მოგვარება – ისევ და ისევ “ტრადიციული ურთიერთობების, კულტურის და მენტალიტეტის” სწორად გამოყენების საფუძველზე. ჩვენი აზრით, ეს მესიჯი აუცილებლად უნდა გაითვალისწინოს პოლიტიკურმა ელიტამ, რათა კონსენსუსის კალაპოტში მოექცეს სხვა სახელმწიფოების ინტერესებით გაჩაღებული კონფლიქტი და განიმუხტოს ვითარება კავკასიაში, რომელსაც მნიშვნელოვანი გეოპოლიტიკური ადგილი უჭირავს.

## ლიტერატურა

1. რ. იოსელიანი, კოდორის (resp. დაღის) ხეობის ეთნო-ლინგვისტური ხასიათის კომენტარები; “ქართველურ ენათა სტრუქტურის საკითხები”, X, თბ., 2009.
2. კოდორული ქრონიკები: ავტორები: იზა ჩანტლაძე, ქეთევან მარგიანი-დადვანი, ქეთევან მარგიანი-სუბარი, მედეა საღლიანი, რუსუდან იოსელიანი: ტ I, თბ., 2007-2010 (გამომცემლობა „გლობალ-პრინტი“)
3. ხ. იოსელიანი, ეთნოგრაფიული დღიური (აფხაზეთიდან ლტოლვილებთან ჩაწერილი მასალა) 2011.
4. გ. მამარდაშვილი, ეთნოგრაფიული დღიური (აფხაზეთიდან ლტოლვილებთან ჩაწერილი მასალა) 2011.
5. ციტირებული რესპოდენტები: ვალერ კოპალიანი, ქ. სოსუმის მცხოვრები, ამჟამად ლტოლვილი, დაბ. 1950წ.; ვალერ ლუხუტაშვილი ქ. გაგრის მცხოვრები, ამჟამად ლტოლვილი, დაბ. 1941 წ.



**Khatuna Ioseliani**  
**Giorgi Mamardashvili**

## **The Role of Traditional Culture and MentAlity in Settlement of Cinflicts on the Abkhasian Territory**

The comprehensive study of the current conflicts on the Abkhasian territory is necessary due to non-ordinariness (uttermost artificial inspiration and other reasons) of this conflict. Of most importance is the investigation of this problem from the anthropological viewpoint; the role of “traditional mediation” and culture in settlement of this confrontation is correctly emphasized. It must be studied, assessed precisely by anthropologists and given to the group governing these phenomena, i.e. politicians.

Basing on available ethnographic, printed and electronic press materials we can safely say that in settlement of this local conflict one of the most important roles must be played by sensible and proper use of still existing remains of traditional relations, unity of culture and mentality.

This problem is very complex and at the same time extremely delicate since the subject of the investigation is the relations between two peoples participating in the military conflict who had previously intensive and organic relations and later became counteracting parties; the reveal of positive and negative aspects of these relations (many examples of which can be easily found). The only thing that can make this painful subject acceptable for both parties is absolute objectiveness and non-bias that form the basis of our investigation.

It can tentatively be said that the relations still existing and preserved by both parties, to some extent common traditional culture and mentality make it evidently possible to settle this conflict at a definite period of time, if all tools are properly and purposefully used.

The occurrence of the current conflict on the territory of Abkhazia was not short-termed. Though its fostering was inspired mostly by external forces, there also existed some local prerequisites and precisely the actions purposefully directed to them made it possible to develop the conflict in this form and scale. The short historic excursus in this direction shows the following picture: since the early stages of the Georgian State system, Abkhazia, the population living on its territory was the organic part of the country; of course, there were certain problems, which essentially determined the regional separatism, and especially the location of Abkhazia – it was an extreme north-western part region of Georgia. But it should be mentioned that the obstacles that accompanied the formation of a united state were almost identical both for Abkhazia and other regions. Later, Abkhazia and the Abkhazian element reveals itself as a dominant factor uniting the country, which again unambiguously confirms that this ethnographic corner of the Georgian State was an organic and integral part of the Kartlian groups.

In the Late Middle Ages, after destruction of the united state, due to the broken central administration and weakened cultural-economic relations, in this region, like other regions of western Georgia, separatist tendencies developed, which in Abkhazia, actually a non-protected state region, were essentially facilitated by active migration of north-Caucasian tribes in the XV-XVIII centuries.

Mixed families were created, close relations were formed, of great importance became traditional forms of artificial kinship (godmothers and godfathers, friendship-fellowship, kinship with nurse, neighbor relations, hospitality). The above forms of relations form precisely the bases the consequences of which still exist in spite of the military situation.

Then, there followed active and negative intervention of external forces, which hinders natural and logical development of the process. Due to collision of political interests of “big” sta-

tes in the Caucasus, there occurred short-term and small conflicts the settlement of which was possible. But all this was deposited in the consciousness of the people, which was also negatively used in political purposes.

The available material concerning the relations at the pre- and post war time on the territory of Abkhasia is rather diversified, so to say, drastically different and radically opposite; merciless and hostile and friendly and human relations of each party are observed. We will focus on the positive aspect of the relations.

During military actions the cases were frequent when Abkhazians warned the Georgians on possible danger. Similar actions were observed from the Georgian side. It should be mentioned here that representatives of other ethnoses that had less close cultural-traditional relations both with Georgians and Abkhazians demonstrated extreme cruelty and mercilessness.

The war that had fatal consequences for Georgians was not also advantageous for Abkhazians. The relations between Georgians and Abkhazians were not utterly broken. This is perfectly confirmed by the post-war period. According to the materials received from various respondents, it was established that these relations are still going on. There are telephone contacts, secret visits to each other. Up to now, Abkhazians preserve relations with their relatives, friends and neighbors from Georgian houses, give to Georgians the information on the state of their houses, etc.

I remember the day when Suslov died. Abkhazians were very sorry. They used to say: "Our patron died". They were under the protection of Russians. We and Abkhazians had nothing to divide, we were as brothers. Our neighbors were all Abkhazians and we had perfect relations" (K.C. 115-116) – told us one of the respondents about the situation preceding the war. In this brief evaluation it is most significant that a man who saw the war and participated personally in it considered Russians and not Abkhazians the initiators of the war and had no irritation

towards Abkhazians. According to the words of the same respondent the conflict inspired by Russians had no deep roots: “Russians promised golden mountains and Abkhazians were cheated... I have nothing but good to say about them (Abkhazians) but when Ardzinba came to the head of the government in Abkhazia the life changed its normal route. In the last years, within the last five-six years even in the handbooks of children it was written that a Georgian man is an aggressor, is an enemy of Abkhazians and it was then that everything was ruined (K.C. 117). Here it is clear that the memory of a respondent is absolutely free and “not polluted” by historical disputes. His memory does not keep the confrontation of the last centuries, which was inherent to other regions of Georgia, and this can be considered as one of the grounds for the conflicts in the 20<sup>th</sup> century. This respondent by his simple and acceptable for him arguments tried to prove the estrangement of Abkhazians.

The ideas of the other narrator, active participant of the war are as follows: “The relations were good, the situation was good in the country, there was no war and there was no threat from anywhere, but our happiness ended. I worked for five years and then everything was encompassed by disorder and then we automatically joined it. The policy of those days was such. It was the policy and the course of the government. He who had heart and used to say that he was a Georgian, would take arms for sure. If I were so educated in politics as I am now I think I would not take a gun, It was namely because of it that many evil things happened then”. These words belong to a man who lost in that war many friends, relatives, family members. He was fighting till the end of the war, he headed the defense of Kodori gorge and he was among the last who left the territory of Abkhazia. Here again the opinion is the same as in the phrases of the previous respondent. Political course and general background of that period – 90s - this is the cause the population of the whole Abkhazia joined immediately the war, without thinking.

Irrespective of the deep belief that he did proper, just deed in the war, he, from the present day position, he doubts that he was absolutely right in his decision and that of his compatriots. This is probably the first step which will prepare the grounds for appearance of the desire to restore relations and to forget old hurt in the mentality, psychics of the participants of the conflict. In the confronted people, conditionally the “winners” and “defeated” . Participation in military actions, even if the results of the war are not to be boasted. “Narod pobeditel” (People the winner”- calls a part of Abkhazians themselves. The just elected president Ankvabi, the first thing he did was that he congratulated with his victory in the presidential elections the “heroes” of the military actions on the territory of Abkhazia . Of course it was to some extent the step for PR of the politician , but it expresses well internal mood and the course of the present day de facto state of Abkhazia. Unfortunately we have no access to the respondents residing in Abkhazia and we are unaware of their real attitude to that war.

The attitude of one more displaced person from Sukhumi to all this issues seemed rather interesting to us. He worked in law enforcement bodies for years before the war and during it. Especially interesting is his non-aggressive position with respect to Abkhazians at whose direct or indirect reason he lost his wife and minor child. ”I felt aggression at the beginning, I went to Kharkov after war to work there. I started to work at the plant. To my surprise I was visited there by my acquaintances from Sukhumi, the Abkhazians. Television of the Ukraine made a program about me and they found about me from that program. When I saw them the first thought I had was to kill them all, but gradually that thought disappeared. Their first words were “ We are brothers are not we?” and they told me that they came to me because of it. We talked, had a small feast. It turned out that no one advised him to come and see me, telling him that I was in a desperate state and warned him to avoid me. But that Abkhazian

told them “If I am guilty he has the right to kill me”. I think certain structures watched us and my friends advised me not to have intense relations with my friend from Sukhumi. Once he showed me the cassette about war ”This will be useful for you. I am telling you this because whatever you said in the television was the truth”. And generally in the talks with my friends from Sukhumi it was clear that they felt guilty..

This example shows clearly that people who are confronting each other during a war, in foreign country do not try to avoid each other. On the contrary, they look for favorable situation to speak with each other. From the words of the very respondent there were facts during the war when confronting parties defended peaceful population at the risk of their own lives. The behavior of Abkhazians of the village Akhalisopeli is its example, who “hid” Georgians of their village. There were some rather disgusting facts in my native village Marani, after which the remaining population left the village and found shelter in the forest My neighbor, Armenian by nationality did not permit the soldiers to burn houses of Georgians and the grandchildren of this family, young boys used to provide those in the forest with food.

Since we mentioned other nation residing on the territory of Abkhazia We’ll tell you one history from Kodory Chronicles: It does not deal with the war theme but expresses well the relations between Dali Svans and Karachaians., which was terminated by the war and military situation. Svans of Dali gorge and people of Karachai were separated by Russian troops and the contacts between them became impossible. According to the words of the narrator Karachais had many friends and family relations with Svans. Some people who came to our country through Svaneti used to stay in their families and then went to Sukhumi to rest. We used to bring cattle from Karachai, free and when we went back we took money to them. We trusted each other. During the war when the refugees went via Dali gorge friends from Karachai, brothers Bim-

urza and Beqmurza visited me. They brought me everything. I met them duly on that day. The next day they went to my father's grave and mourned according to their tradition and they left. We found out later that Binuraza had heart attack and he died on the way. His brother Beqmurza buried him in snow that night. Unfortunately we can't visit them just to express our condolence". This example does not deal with the war time and the situations which followed, the relations of the opposing parties. But it shows clearly what kind of relations might exist between peoples of at first sight different cultures and how the military actions impede such relations. Of course the people living on both sides of the mountain ridge support the idea of termination of war situation and establishing the peace.

Let's return to the earlier respondent. We'll recall two of his stories: "In the attack which took place at the village Shroma many warriors of the Abkhazian party died. Due to military actions it was not possible to bury them timely. The corpses were attacked by pigs and wild animal. Georgian soldiers who stood on the other side on the heights did their best to shoot pigs and wild beasts. It was only after some days that those corpses were gathered together and buried by the help of technique. Family members of dead people decided to bury them on their cemeteries and because of it the fire was stopped temporarily Abkhazian party took their dead. We accompanied them to the Gumista mount. At the departure the eighty years old man embraced us and said in Russian "You are not guilty in it. Time will come for truth and everything will become clear". This narrator remembers also the cases when in the beginning of the war the present day de facto president of Abkhazia Alexander Ankvabi at the expense of his authority managed protection of Georgian population of Abkhazia. It was at his leadership that peaceful population was exchanged. Someone may think that Ankvabi did it simply for his profit, that he protected Georgians and demanded from the Georgian party the same. But our respondent at such evaluation expresses his doubt and states that Ankvabi is a man,

rather just, disciplined and stable and of correct ideas. According to the very respondent the war in Abkhazia was supported by the great part of Abkhazians. Before starting the war number of people who supported the idea of the war and those who were against it was equal. At the initial period of the war territory of Abkhazia was left by twenty percent of Abkhazian population, and the remaining part joined the war.

I remember the day when Suslov died. Abkhazians were very sorry. They used to say: “Our patron died”. They were under the protection of Russians. We and Abkhazians had nothing to divide, we were as brothers. Our neighbors were all Abkhazians and we had perfect relations” (K.C. 115-116) – told us one of the respondents about the situation preceding the war. In this brief evaluation it is most significant that a man who saw the war and participated personally in it considered Russians and not Abkhazians the initiators of the war and had no irritation towards Abkhazians. According to the words of the same respondent the conflict inspired by Russians had no deep roots: “Russians promised golden mountains and Abkhazians were cheated... I have nothing but good to say about them (Abkhazians) but when Ardzinba came to the head of the government in Abkhazia the life changed its normal route. In the last years, within the last five-six years even in the handbooks of children it was written that a Georgian man is an aggressor, is an enemy of Abkhazians and it was then that everything was ruined (K.C. 117). Here it is clear that the memory of a respondent is absolutely free and “not polluted” by historical disputes. His memory does not keep the confrontation of the last centuries, which was inherent to other regions of Georgia, and this can be considered as one of the grounds for the conflicts in the 20<sup>th</sup> century. This respondent by his simple and acceptable for him arguments tried to prove the estrangement of Abkhazians.

The ideas of the other narrator, active participant of the war are as follows: “The relations were good, the situation was



good in the country, there was no war and there was no threat from anywhere, but our happiness ended. I worked for five years and then everything was encompassed by disorder and then we automatically joined it. The policy of those days was such. It was the policy and the course of the government. He who had heart and used to say that he was a Georgian, would take arms for sure. If I were so educated in politics as I am now I think I would not take a gun, It was namely because of it that many evil things happened then”. These words belong to a man who lost in that war many friends, relatives, family members. He was fighting till the end of the war, he headed the defense of Kodori gorge and he was among the last who left the territory of Abkhazia. Here again the opinion is the same as in the phrases of the previous respondent. Political course and general background of that period – 90s - this is the cause the population of the whole Abkhazia joined immediately the war, without thinking. Irrespective of the deep belief that he did proper, just deed in the war, he, from the present day position, he doubts that he was absolutely right in his decision and that of his compatriots. This is probably the first step which will prepare the grounds for appearance of the desire to restore relations and to forget old hurt in the mentality, psychics of the participants of the conflict. In the confronted people, conditionally the “winners” and “defeated” . Participation in military actions, even if the results of the war are not to be boasted. “Narod pobeditel” (People the winner”- calls a part of Abkhazians themselves. The just elected president Ankvabi, the first thing he did was that he congratulated with his victory in the presidential elections the “heroes” of the military actions on the territory of Abkhazia Of course it was to some extent the step for PR of the politician , but it expresses well internal mood and the course of the present day de facto state of Abkhazia. Unfortunately we have no access to the respondents residing in Abkhazia and we are unaware of their real attitude to that war.

The attitude of one more displaced person from Sukhumi to all this issues seemed rather interesting to us. He worked in law enforcement bodies for years before the war and during it. Especially interesting is his non-aggressive position with respect to Abkhazians at whose direct or indirect reason he lost his wife and minor child. "I felt aggression at the beginning, I went to Kharkov after war to work there. I started to work at the plant. To my surprise I was visited there by my acquaintances from Sukhumi, the Abkhazians. Television of the Ukraine made a program about me and they found about me from that program. When I saw them the first thought I had was to kill them all, but gradually that thought disappeared. Their first words were " We are brothers are not we?" and they told me that they came to me because of it. We talked, had a small feast. It turned out that no one advised him to come and see me, telling him that I was in a desperate state and warned him to avoid me. But that Abkhazian told them "If I am guilty he has the right to kill me". I think certain structures watched us and my friends advised me not to have intense relations with my friend from Sukhumi. Once he showed me the cassette about war "This will be useful for you. I am telling you this because whatever you said in the television was the truth". And generally in the talks with my friends from Sukhumi it was clear that they felt guilty.

This example shows clearly that people who are confronting each other during a war, in foreign country do not try to avoid each other. On the contrary, they look for favorable situation to speak with each other. From the words of the very respondent there were facts during the war when confronting parties defended peaceful population at the risk of their own lives. The behavior of Abkhazians of the village Akhalisopeli is its example, who "hided" Georgians of their village. There were some rather disgusting facts in my native village Marani, after which the remaining population left the village and found shelter in the forest. My neighbor, Armenian by nationality did not permit the soldi-

ers to burn houses of Georgians and the grandchildren of this family, young boys used to provide those in the forest with food.

Since we mentioned other nation residing on the territory of Abkhazia We'll tell you one history from Kodory Chronicles: It does not deal with the war theme but expresses well the relations between Dali Svans and Karachaians., which was terminated by the war and military situation. Svans of Dali gorge and people of Karachai were separated by Russian troops and the contacts between them became impossible. According to the words of the narrator Karachais had many friends and family relations with Svans. Some people who came to our country through Svaneti used to stay in their families and then went to Sukhumi to rest. We used to bring cattle from Karachai, free and when we went back we took money to them. We trusted each other. During the war when the refugees went via Dali gorge friends from Karachai, brothers Bimurza and Beqmurza visited me. They brought me everything. I met them duly on that day. The next day they went to my father's grave and mourned according to their tradition and they left. We found out later that Binuraza had heart attack and he died on the way. His brother Beqmurza buried him in snow that night. Unfortunately we can't visit them just to express our condolence". This example does not deal with the war time and the situations which followed, the relations of the opposing parties. But it shows clearly what kind of relations might exist between peoples of at first sight different cultures and how the military actions impede such relations. Of course the people living on both sides of the mountain ridge support the idea of termination of war situation and establishing the peace.

Let's return to the earlier respondent. We'll recall two of his stories: "In the attack which took place at the village Shroma many warriors of the Abkhazian party died. Due to military actions it was not possible to bury them timely. The corpses were attacked by pigs and wild animal. Georgian soldiers who stood on the other side on the heights did their best to shoot pigs and

wild beasts. It was only after some days that those corpses were gathered together and buried by the help of technique. Family members of dead people decided to bury them on their cemeteries and because of it the fire was stopped temporarily. Abkhazian party took their dead. We accompanied them to the Gumista mount. At the departure the eighty years old man embraced us and said in Russian "You are not guilty in it. Time will come for truth and everything will become clear". This narrator remembers also the cases when in the beginning of the war the present day de facto president of Abkhazia Alexander Ankvabi at the expense of his authority managed protection of Georgian population of Abkhazia. It was at his leadership that peaceful population was exchanged. Someone may think that Ankvabi did it simply for his profit, that he protected Georgians and demanded from the Georgian party the same. But our respondent at such evaluation expresses his doubt and states that Ankvabi is a man, rather just, disciplined and stable and of correct ideas. According to the very respondent the war in Abkhazia was supported by the great part of Abkhazians. Before starting the war number of people who supported the idea of the war and those who were against it was equal. At the initial period of the war territory of Abkhazia was left by twenty percent of Abkhazian population, and the remaining part joined the war.

It should be emphasized that the attitude of respondents living in various towns and villages of Abkhazia is interpreted as the attitude not aggressive and cheated people. A respondent residing in Gagra estimated sensibly, adequately the reasons of military actions and the process of those actions. He was a director of "ATK" ( vehicle corporation). Then he was an active participant of the war. After the fall of Gagra he walked for 8 days, through forests and somehow managed to save his life. Irrespective so many disparity he left his whole property in Abkhazia, his house was burnt but, irrespective of it, he has no elementary malice against Abkhazian people. He considers the war was a re-

sult of the focused policy. He says “Before the war the compulsory employment of Abkhazians was started in offices (shops, restaurants, garages etc). This was the order of the government. There was a plan as to how many Abkhazians who came from villages were to be employed. Those people were told 24 hours “This is your land, Georgians are invaders, conquerors”. Irrespective of this we had ideal relations. perfect neighborhood relations with them. I have never heard from Abkhazians that they wanted to have their own state. Everything was well till Ardzinba arrived”.

This estimation shows clearly that the ground for military actions had been prepared artificially long before.

By the estimation of the very respondent Abkhazian was a good neighbor and host. “If you do good to an Abkhazian he will try to repay you tenfold. It is possible to find common language with them even now. A refugee lives here, his wife and mother are Abkhazians. His mother stayed in Gagra. Some time ago she died and my neighbor went to Gagra. My neighbor and acquaintances Abkhazians conveyed me their wishes. One of my neighbors, Abkhazian expressed desire to send wine made by him to me. He said about me “He liked my wine made of Izabela (vine sort)”.

According to the words of this respondent Abkhazian and Georgian neighbors used to protect each other “If anybody rushed into the house of my neighbor Abkhazian I use to run to protect him, but if anybody rushed into our house Abkhazians used to come to help us. After the war Abkhazians guarded my house for three days, but then people from Gudauta burnt it all the same. Our neighbors had problems in this connection - they said that as if we were somehow bound with each other.

When we were going to leave Abkhazia it was my neighbors Abkhazians who warned me what way I had to choose and which way was dangerous.

Thus the material brought by me once more confirms normal, more than normal kind relations among Abkhazians and Georgians, which existed during military actions and are preserved till today, the attitude of a man participant of the war who lost everything and today is a displaced person in his own country. It can't be artificial, because among Georgian and Abkhazians alongside with the stable social economic relations there were strong cultural and everyday life relations. As a result of long-term joint life almost common life mode and traditions were formulated. They copied from each other the rites and traditions which they considered good and fir. This is well seen in culture of food /feast and in many traditions.

We don't want to offer the issue so as if there is an ideal relation between Georgians and Abkhazians and that after the conflict there is no tension between them, simply the work with the respondents revealed that their mentality still preserves strongly the positive existing earlier in their relations and at the same time they evaluate adequately the created situation.

The evidenced material is absolutely sufficient to show that Georgian-Abkhazian conflict is not of organic character and that it was inspired artificially from outside. Simultaneously it backs up out the opinion that the role of the still existing relations, traditional culture and similar mentality, its correct and timely application is most important in a matter of regulation of the existing conflict.

Here we met with, as we think, the main problem that can call into question future relations between Georgians and Abkhasians.

The material confirmed so far (i.e. facts) concerns the generation that had direct cultural-domestic and military relations with each other. That is, their historic memory was still loaded with the rules of traditional relations, habits, culture and mentality.

During this period that can be called the "period of estrangement" a new generation appeared that is essentially deprived of traditional diversity of relations and, as one might say, is in

the “information vacuum” and in the conditions of purposeful “information terrorism”. They almost or utterly have no sense of participation in the common culture and mentality; on the contrary, successful propagation of the image of the Georgian State and the Georgian as an enemy takes place. Cultural-economic relations are broken,. All this is clearly reflected in intelligentsia that today plays a very important role.

Dialogue between Abkhazian and Georgian youth is accomplished today namely through social networks. In the social network mainly the youth is inserted. There are persons of middle age there too, mainly representatives of intelligentsia (journalists, art workers, teachers). One thing is apparent – there are many photos and cadres on their websites bearing attributes of Abkhazian state, parades dedicated to a day of liberty (victory in war). There are sites which review historical issues of Abkhazia, there is a propaganda of the life mode of Abkhazia, the moral code inherent as if only to Abkhazians, the so called “Apkhazura”, the principal idea of which does not differ from the traditional mode of life of Caucasian peoples. On the forums you will not hear even a word from the users of Abkhazian nationality where they express even a slight regret in connection with the accident. Talks, that Abkhazians are the autochthones in this country, similar to Georgians, always face the wall. The most peaceful and neutral response is “you be for yourself and we’ll be for ourselves”. Some go even farther and express clear anti-Georgian pathos. None of them asks and shows interest what their former neighbors do, that is refugees from Abkhazia. They use to say that no one prosecutes persons who did not fight them. But deepening in the issue and counter questions incite irritation in all of them, and sometimes it results in blocking of “excessively active” respondent. But they are interested in criminogenic situation in Georgia, These persons are ready to speak with you about culture and religion issues. More active respondents are women

According to our opinion internet space and social networks do not express the attitude of Abkhazian nation as such. But mostly it coincides with the attitude of the people. It should be taken into account that these means are controlled by special services and because of it many avoid open, sincere talks. Alongside with it these means are used mainly by intelligentsia and as it is known from the words of other respondents, anti-Georgian attitude was always high in them.

On the basis of the available diverse material we can make one and a very important conclusion: as long as there exist the generation who established the traditional style of life, almost common culture, social-economic and family relations, and who at the same time were the participants and confronting parties in this groundless conflict, it is still possible to settle this conflict on the basis of proper use of “traditional relations, culture and mentality”. We think this message must be taken into account by the political elite in order to bring the conflicts unleashed in the interests of other states into the framework of consensus and to relax the situation in the Caucasus that is of great geopolitical importance.



## References

1. R. Ioseliani, Ethnolinguistic commentaries of Kodori (resp. Dali) gorge; "Questions of the Structure of Kartvelian Languages", Tbilisi, 2009.
2. Kodian chronicles: Authors: Iza Chantladze, Ketevan Margiani-Dadvani, Ketevan Margiani-Subari, Medea Saghiani, Rusudan Ioseliani: v.1, Tb., 2007-2010 (Ed. "Global-Print")
3. Kh. Ioseliani Ethnographic Dairy (Material written down from the Refugees from Abkhazia) 2011;
4. G. Mamardashvili. Ethnographic Dairy (Material written down from the Refugees from Abkhazia) 2011;
5. Cited respondents: Valer Kopaliani, res. Sukhumi, currently refugee, born in 1950; Valer Lukhutashvili res. Gagra, currently refugee, born in 1940

პლატონ იოსელიანის მოსაზრება ტოპონიმ  
„სარკინეთის“ შესახებ\*

პლატონ იოსელიანი თავის ნაშრომში „Описание Шиомгвимской пустыни в Грузии“, სარკინეთ//სარკინესთან დაკავშირებით რამდენიმე ვარაუდს გამოთქვამს: სარკინეთი არის ან რკინის საბადოების ადგილი, ან სარკინოზთა (არაბთა) ადგილსამყოფელი, ანდა მტრებისთვის მიუდგომელი, კარგად გამაგრებული ადგილი. მკვლევარი აღნიშნავს, რომ სარკინეთთან დაკავშირებული ქრისტიანობამდელი მოვლენები არ არის ცნობილი, რადგან სტრაბონი და პლინიუსი არმაზისა და მცხეთის აღწერისას არ მოიხსენიებენ სარკინეთს. რაც შეეხება, სარკინეს გეოგრაფიულ ლოკალიზაციას, ვინაიდან, სტრაბონი სევმარას მცხეთასთან ახლოს ვარაუდობს, პლატონ იოსელიანი სარკინეთ-სევმარას იგივეობას უშვებს. თუმცა, კატეგორიული დასკვნისგან თავს იკავებს და აღნიშნავს, რომ ამ ტოპონიმის საბოლოო დადგენა დროის საქმეა [6, 3-5].

სარკინესთან დაკავშირებით არსებობს, როგორც წერილობითი წყაროები, ისე არქეოლოგიური მონაცემები. გავეცნოთ არქეოლოგიური კვლევის შედეგებს.

სარკინე არის დიდი მცხეთის უბანი, მცხეთის კალოუბნის დასავლეთით მდებარე ე. წ. ჯოჯოხეთის ხევიდან შიომღვიმის მისადგომებამდე – სავანეთის ქედსა და გრძელ მინდორზე. არქეოლოგიური გათხრები, მეცნიერთა ვარაუდით, არ იძლევა საფუძველს მცხეთის დედაქალაქობის ხანაში ან უფრო გვიან სარკინე დამოუკიდებელ ქალაქად მივიჩნიოთ. არქეოლო-

---

\* წაკითხულია პლატონ იოსელიანის 250 წლისთავისადმი მიძღვნილ სამეცნიერო კონფერენციაზე.

გიურმა ძიებამ ძველი დედაქალაქის ლითონის სახელოვნო უბნის ორი ნაწილი გამოავლინა: 1. ლითონის (რკინა, ტყვია) საწურ და სადნობ ქურათა ნანგრევები გრძელ მინდორზე. 2. უბნის სამლოცველო – კულტის ადგილი სავანეთის ქედზე. აღმოჩენილია გალავან-კოშკები და კარიბჭე, აგრეთვე, რკინის საწური ბრძმედის და ლითონსადნობი ქურის ნანგრევები. აღმოჩენილია საოქრომჭედლო. როგორც არქეოლოგები ვარაუდობენ, სარკინე მცხეთას ამარაგებდა ლითონის იარაღით, აბჯრით და საოქრომჭედლო ნაწარმით [3, 107].

ისტორიკოსი ჯონდო გვასალია იზიარებს არქეოლოგთა აზრს: „რკინის მეტალურგიის განვითარების უტყუარი მოწმობაა ქართლის ერთ-ერთი უძველესი ქალაქის სახელწოდება „სარკინე“ და იქ არქეოლოგიური გათხრების შედეგად გამოვლენილი ლითონწარმოების ნაშთები და მზა ნაწარმი“ [4, 8].

ქართულ წერილობით ძეგლებში პირველი ცნობა სარკინეზე დაცულია „მოქცევაჲ ქართლისაჲ“-ში: „პირველ ოდეს ალექსანდრე მეფემან ნათესავნი იგი ლოთის შვილთანი წარიქცინა და შეხადნა იგინი კედარსა მას ქუეყანასა, იხილნა ნათესავნი სასტიკნი ბუნთურქნი, მსხდომარენი მდინარესა ზედა მტკუარსა, მიხუევით ოთხ ქალაქად და დაბნები მათი: სარკინე ქალაქი, კასპი, ურბნისი და ოძრახე, და ციხენი მათნი: ციხს დიდი სარკინისაჲ, უფლისციხს კასპისა, ურბნისისა და ოძრახისაჲ. დაუკჳირდა ალექსანდრეს და ცნა, რამეთუ იებოსელთა ნათესავნი იყვნეს. ყოველსა ხორციელსა ჭამდეს და სამარე მათი არა იყო, მკუდარსა შეშჭამდეს. და ვერ ეძლო ბრძოლაჲ მათი მეფესა და წარვიდა... და შემდგომად რაოდენისამე ჟამისა მოვიდა ალექსანდრე, მეფს ყოვლისა ქუეყანისაჲ, და დაღეწნა სამნი ესე ქალაქნი და ციხენი, და ჰონთა დასცა მახვილი, ხოლო სარკინესა ქალაქსა ებრძოდა ათერთმეტ თთუშ და დაღვა სარკინესა დასავა-

ლით კერძო. და დასცა ვენახი და რუი გამოიღო ქსნით, და დაასხნა კაცნი მერუვენი დასტაგითა რუო-საოთა. და ჰრქვან ადგილსა მას ნასტაგისი. და მერმე გამოიღო სარკინე“ [1, 81].

„ქართლის ცხოვრების“ მიხედვით, სარკინეს უფრო ძველი ისტორია აქვს: ირანის ლეგენდარულმა მეფემ ქაიხოსრომ დაამარცხა თურქები. დამარცხებულ-განდევნილმა თურქებმა „გამოვლეს ზღუა გურგანისი, აღმოყვეს მტკუარსა და მოვიდეს მცხეთას სახლი ოცდარვა. და ეზრახნეს მამასახლისსა მცხეთისასა, აღუთქვეს შეწვენა სპარსთა ზედა. ხოლო მამასახლისმან აუწყა ყოველთა ქართველთა, ინებეს დამეგობრება მათ თურქთა, რამეთუ აქუნდათ შიში სპარსთა“ [2, 15]. ქართველებმა ისინი დაასახლეს ქალაქებში. მათ „პოვეს ადგილი ერთი მცხეთას, დასავლეთით კერძო კლდეთა შორის გამოკვეთილი, ღრმა და მოითხოვეს ადგილი იგი მცხეთელთა მამასახლისისაგან. ისცა და აღაშენეს იგი, მოზღუდეს მტკიცედ, და ეწოდა მას ადგილსა სარკინე... შემდგომად ამისსა განძლიერდა ალექსანდრე და დაიპყრა ყოველი ქუეყანა, და აღმოვიდა ქუეყანასა ქართლისასა. და პოვნა ციხე-ქალაქნი ესე ძლიერნი... ურბნისი, კასპი და უფლისციხე, ქალაქი დიდი მცხეთა და უბანნი მისნი, სარკინე, ციხე დიდი და ზანავი, უბანი ურიათა... და მოიცვა ქალაქი სარკინე... ხოლო სარკინელთა შესჭირდა, რამეთუ ჰბრძოდა თერთმეტ თუე. იწყეს ფარულად კლდესა კაფა, და განხურიტეს კლდე იგი... და განკრბეს ხურელსა მას სარკინელნი ღამე, და შეივლტოდეს კავკასიად და დაუტყვეს ცალიერად ქალაქი“ [2, 15-18].

ქართული წყაროებით სარკინეს ისტორია ძირითადად მითოლოგიური ხასათისაა. ირანის ლეგენდარული მეფის ქაიხოსროს და თურქთა (თურანელთა) მეფის აფრასიაბის ომების უმთავრეს წყაროდ ითვლება ძველ ირანელთა რელიგიის, ზოროასტრიზმის ლი-

ტერატურული ძეგლი „ავესტა“, რომელიც ძვ. წ. პირველ ათასწლეულში შეიქმნა (ალექსანდრე მაკედონელამდე). „ავესტას“ ერთ-ერთი ლეგენდის მიხედვით, ირანის მეფის ქაიხოსროს (ავესტ. ჰაოსრავა) მთავარი მტერი იყო თურანელი აფრასიაბ, რომელიც მიწაში გამოთხრილ რკინის ზღუდით შემოკავებულ მაღაროში ცხოვრობდა. ქაიხოსრომ იგი შეიპყრო და მოკლა.

შემდეგი ეტაპი ამ ლეგენდისა ახ. წ. IX საუკუნით თარიღდება. ფალაურ ლიტერატურულ ძეგლ „ბუნდაჰიშნში“ ასახულია აფრასიაბის ცხოვრება თურქი ღმერთების მთებში მდებარე რკინისაგან გაკეთებულ მიწისქვეშა სასახლეში.

ქაიხოსროსა და აფრასიაბის ომების ლეგენდა ვრცლად არის მოთხრობილი X-XI საუკუნეების მწერალ ფირდოუსის „შაჰნამეში“. ქაიხოსროსგან დევნილი თურანელი აფრასიაბი ამიერკავკასიაში ბარდავს მიაღწევს, იქვე კლდოვანი მთის გამოქვაბულს დარბაზად გამოჰკვეთს და იქ სახლდება. ირანელები იქაც აგნებენ და კლავენ.

როგორც სწორად არის შენიშნული ქართულ ისტორიოგრაფიაში, ლეონტის ბუნთურქთა წყარო სწორედ ამ ლეგენდათა ფონზეა საძიებელი. „ლეონტისთან შემონახული ამ ლეგენდის ქართული ვერსია მცხეთის სარკინის ხალხური ეტიმოლოგიის საფუძველზეა წარმოქმნილი და აღნიშნული ლეგენდა ანტიკური ხანის ქართლში უკვე კარგად იყო ცნობილი“ [5, 149-155].

რადგანაც „მოქცევაი ქართლისაი“ ქრონისტულ სტილშია დაწერილი, ამ ლეგენდასაც ავტორი ძალიან მოკლედ გადმოგვცემს. ამდენად, „მოქცევაი ქართლისაი“ წყაროც ირანულ ეპოსშია საძიებელი, რასაც ემატება ფსევდოკალისტენეს „ალექსანდრიანის“ ერთ-ერთი ვერსიაც, რომელშიც ასახულია მაკედონელის კავკასიაში ლაშქრობა. ბერძნებმა ალექსანდრეს მეთაურობით ჩრდილოეთით გადალახეს მასისის მთა და კე-

დართა ქვეყანაში შევიდნენ. მაკედონელმა აქ ნახა ველური, მხეცი, უწმინდური ტომები, რომელნიც ადამიანის ხორცს ჭამდნენ და მკვდრებს არ მარხავდნენ. აქვე ცხოვრობდნენ თურქები და სომხები, რომელთა ნაწილი ალექსანდრე მაკედონელმა გააულიტა [7, 89-106].

როგორც ცნობილია, შუა საუკუნეებში ჯერ კიდევ არსებობდა ტრადიცია ქვეყნის ისტორიის დაწერისა მითოლოგიური შესავლით. ამ ტრადიციისაა „მოქცევაჲ ქართლისაჲც“ და „ქართლის ცხოვრებაც“. იმ ეპოქაში, როდესაც ეს მატრიანეები იქმნებოდა ძალიან დიდი იყო ალექსანდრე მაკედონელის ავტორიტეტი. იგი საუკუნეების მანძილზე კულტურული სამყაროს განსახიერება იყო, რომელიც ებრძოდა ბარბაროს ხალხებს. ასეთებად ითვლებოდნენ კავკასიის მთებში მოსახლე „გოგისა“ და „მაგოგის“ უწმინდური ტომები (კუნები, თურქები, ხაზარები). მათ წინააღმდეგ ლაშქრობს ალექსანდრე. ლეგენდებით, მაკედონელი ჩაკეტავს კავკასიის გადმოსასვლელ კარებს, ხოლო უწმინდურ ტომებს მთებში გამოამწყვდევს.

ასეთია ისტორიაც და მითოსიც ქართლის უძველეს ციხე-ქალაქ სარკინესთან დაკავშირებული.

რაც შეეხება, პლატონ იოსელიანის მოსაზრებას სარკინე-სევმარას იგივეობის შესახებ: იგი უარყოფილია სპეციალურ ლიტერატურაში სევსამორა (სევმარა) – წიწამურის იდენტობის სასარგებლოდ (ლ. მელიქსეთ-ბეგი, ა. აფაქიძე).

პლატონ იოსელიანი ქართულ ნარატიულ წყაროებში(ქართლის ცხოვრება, მოქცევაჲ ქართლისაჲ, თუმცა, ეს უკანასკნელი მის დროს ჯერ აღმოჩენილი არ არის, პირველი, შატბერდული რედაქცია ექვთიმე თაყაიშვილმა აღმოაჩინა 1888 წელს და გამოაქვეყნა 1890 წელს) დაცულ საინტერესო ცნობას ალექსანდრე მაკედონელის მიერ სარკინეს აღების შესახებ, იგავ-არაკულ თქმულებას უწოდებს და არ მიიჩნევს ისტორი-

ულ რეალიად. ამიტომაცაა, რომ იგი არ იცნობს მოვლენებს, მომხდარს ქრისტიანობამდელ ხანაში. მას ამის არგუმენტად მოაქვს სტრაბონის და პლინიუსის მიერ სარკინეთის მოუხსენებლობა.

ლეგენდარულია თუ რეალური ქართლში ალექსანდრეს და ბუნ-თურქთა ბრძოლის ისტორია გადამწვევტი მნიშვნელობა არა აქვს. აქ აღსანიშნავია, რომ სარკინე, როგორც ისტორიული ტოპონიმი არსებობდა. მეტიც, იგი უდიდეს როლს ასრულებდა ელინისტური და ანტიკური ქართლის, როგორც პოლიტიკურ, ისე ეკონომიკურ ცხოვრებაში, რასაც ადასტურებს პლატონ იოსელიანის მოსაზრებები სარკინეთთან დაკავშირებული, რომ ერთის მხრივ, ის არის რკინის საბადოების ადგილი, ხოლო მეორეს მხრივ, მტრებისთვის მიუდგომელი, გამაგრებული ადგილი (სიტყვის ეტიმოლოგია, ბუნებრივია, რკინას უკავშირდება, რაც თავისთავად გულისხმობს სარკინეს სიძლიერეს. აქედან გამომდინარე, ჩვენი აზრით, სავსებით რეალურია „მოქცევაში“ და „ქართლის ცხოვრებაში“ დაცული ცნობა მაკედონელის მიერ სარკინეს ყველაზე ბოლოს დამორჩილების შესახებ). ორივე ეს მოსაზრება ერთმანეთს არ ეწინააღმდეგება, პირიქით, ავსებს, რაც დასტურდება, როგორც წერილობითი წყაროებით, ასევე არქეოლოგიური მონაცემებით. ამდენად, სარკინეს, პლატონ იოსელიანის აზრით, მისი გეოგრაფიული მდებარეობის გამო, ჰქონდა დიდი ისტორიული მნიშვნელობა.

პლატონ იოსელიანის სახით, როგორც სწორად არის შეფასებული ქართულ სამეცნიერო ლიტერატურაში, საქმე გვაქვს ისტორიული გეოგრაფიის ერთ-ერთ ფუძემდებელთან, რომელიც ქართულ ისტორიოგრაფიაში სოციალური და ეკონომიკური გეოგრაფიის პრინციპების დამწერგავია.

## წყაროები და ლიტერატურა

1. „მოქცევაი ქართლისაჲ“, ძველი ქართული აგიოგრაფიული ლიტერატურის ძეგლები, I, 1963.
2. „ქართლის ცხოვრება“, ტექსტი დადგენილი ყველა ძირითადი ხელნაწერის მიხედვით ს. ყაუხჩიშვილის მიერ, ტ. I, 1955.
3. ა. აფაქიძე, ქსე, ტ. 9, თბ., 1985.
4. ჯ. გვასალია, შიდა ქართლი და ოსური საკითხი, თბ., 1997.
5. გ. მამულია, კლასობრივი საზოგადოებისა და სახელმწიფოს ჩამოყალიბება ძველ ქართლში, თბ. 1979.
6. Иоселиани Платон, Описание Шиомгвимской пустыни в Грузии, Т., 1845.
7. Истрин В., Откровение Мефодия Патарского, кн. IV, 1897.



## **Platon Ioseliani's Conjecture About the Toponym of Sarkineti/Sarkine**

This article examines Platon Ioseliani's conjecture about the toponym of Sarkineti/Sarkine discussed in his "Description of the Shiomgvime Desert in Georgia". According to his research, Sarkineti is a source of iron ore or a fortified place unapproachable and unreachable to enemies. Both ideas have been proved by archaeological finds as well as written sources. The first hypothesis was confirmed as a result of archaeological excavation in the region of Sarkineti in Mtskheta in which the remains of ancient melting machine were found. Alongside mentioned melting machine, there were also found goldsmith's workshop instruments and other objects. According to the archaeologists, Sarkine provided Mtskheta with steel weapons and jewellery.

Georgian written documents such as "Moqcevai Qartlisai" and "Qartlis Ckhovreba" confirm P. Ioseliani's second hypothesis about Sarkineti being inaccessible to its enemies. These written sources suggest that in his conquest of Kartli Alexander the Great found Sarkine the most difficult place to seizure. However, the historian himself questions the heroic conquests of the Macedonian King in Kartli. Moreover, in the descriptions of Mtskheta by Strabo and Pliny the Elder no mention is given to Sarkine, which means that there are no references to the pre-Christian Sarkine in any written documents that have reached us.

What is important, however, is that Platon Ioseliani comprehends the complexity of Sarkineti issue, assigning to the region a great historical importance due to its geographical location.

**XIX საუკუნის დასაწყისის რუსული  
ოფიციალური დოკუმენტები  
ბათუმის ეკონომიკური და პოლიტიკური  
მნიშვნელობის შესახებ**

რუსეთი კავკასიაში XVIII საუკუნის მეორე ნახევრიდან გააქტიურდა. ამ პერიოდში მის პოლიტიკურ გეგმებში ერთ-ერთი მნიშვნელოვანი ადგილი ე. წ. „აღმოსავლეთის საკითხმა“ დაიკავა, რომელიც უკავშირდებოდა შავ ზღვაზე, კონსტანტინეპოლში, ბალკანეთში უპირატესი პოზიციების მოპოვებას.

„აღმოსავლეთის საკითხი“ არ წარმოადგენდა რუსეთის დიპლომატიის კერძო ცენტრალურ ამოცანას. ყველაზე მეტად აქ უპირისპირდებოდა ერთმანეთს რუსეთის, დიდი ბრიტანეთის, საფრანგეთის, ავსტრიისა და პრუსიის ინტერესები. „მთელი XIX საუკუნის მანძილზე მიმდინარეობდა ფარული და აშკარა დიპლომატიური ბრძოლა, ხოლო მისი უკიდურესად გამწვავების შედეგად – შეიარაღებული დაპირისპირება ახლო აღმოსავლეთში გაბატონებისთვის“ [6, 183]. შავი ზღვის სრუტეები: ბოსფორი და დარდანელი ერთმანეთთან აკავშირებდა დასავლეთისა და აღმოსავლეთის ცივილიზაციებს, აქვე გადიოდა უდიდესი სავაჭრო გზები და თავმოყრილი იყო ის სტრატეგიული პოზიციები, რომელიც შავ და ხმელთაშუა ზღვებზე გაბატონებულ მდგომარეობას უზრუნველყოფდა [6, 184]. სრუტეებსა და ზღვებზე ოსმალეთის იმპერია ახორციელებდა კონტროლს და მათი ხელში ჩაგდება უბრძოლველად შეუძლებელი იყო. XVII საუკუნიდან დაწყებული ოსმალეთის იმპერიის დასუსტება მის დაშლას გარდაუვალს ხდიდა. ეს კი ბალკანეთის ქრის-

ტიანული მოსახლეობისა და ოსმალეთის იმპერიის მემკვიდრეობის შემდგომ ბედთან (მისი ტერიტორიების გადანაწილებასთან) იყო დაკავშირებული. ევროპული სახელმწიფოები სულ უფრო და უფრო აქტიურად ერეოდნენ აღმოსავლეთ ხმელთაშუაზღვის აუზში მომხდარ მოვლენებში [3, 6].

ოსმალეთის იმპერიის ტერიტორიების ზრდას ევროპაში 1683 წელს ვენასთან გამართულ ბრძოლაში ავსტრიელებისა და პოლონელების მიერ თურქების დამარცხებამ დაუსვა წერტილი. ეს ოსმალეთის მიერ დამონებულ ხალხებს (მოლდაველებს, ვალახებს, ბულგარელებს, სერბებს, ჩერნიგორელებს, ალბანელებს, ბერძნებს) მის წინააღმდეგ ეროვნულ-განმათავისუფლებელი ბრძოლის სტიმულს აძლევდა. XVIII საუკუნეში ოსმალეთში გაძლიერდა ინგლისისა და საფრანგეთის პოზიციები.

XVIII საუკუნის მეორე ნახევრიდან ოსმალეთის მთავარ მოწინააღმდეგედ რუსეთის იმპერია იქცა. 1768-1774 წელს მათ შორის მომხდარ ომში რუსეთის გამარჯვების შემდეგ კარდინალურად შეიცვალა სიტუაცია შავი ზღვის აუზში. ომი ქუჩუკ-კაინარჯის ზავით დამთავრდა, რომლის მიხედვითაც რუსეთი შავი ზღვის ჩრდილოეთ სანაპიროზე დამკვიდრდა. 1783 წელს რუსეთმა დაიპყრო ყირიმი და გაბატონებული მდგომარეობა მოიპოვა ყუბანისპირეთში. ამის შემდეგ მის უახლოეს პოლიტიკურ გეგმებში შავი ზღვის აღმოსავლეთი პორტები მოექცა, რომელთა დაკავების შემდეგ რუსეთი ოსმალეთს უშუალოდ გაუმეზობლდებოდა და ბოსფორისა და დარდანელის სრუტეებს დაუახლოვდებოდა. ოსმალეთის დასუსტებამ რუსეთს ხმელთაშუა ზღვაზე გასვლისა და ბალკანეთში ოსმალეთის ბატონობის რუსულით ჩანაცვლების იმედი ჩაუსახა.

რუსეთ-ოსმალეთის ახალი ომს (1787-1791) იასიის ზავი მოჰყვა, რომელმაც დაამტკიცა ქუჩუკ-კაინარჯის

ზავის პუნქტები. ოსმალეთმა ხელი აიღო საქართველოზე და რუსეთს დუნაის პროვინციების საშინაო საქმეებში თავისუფალი ჩარევის უფლება მიანიჭა.

1801 წელს, რუსეთის მიერ ქართლ-კახეთის სამეფოს ანექსიის შემდეგ, რუსეთის მოლაპარაკებები დასავლეთ საქართველოს მეფე სოლომონ II-სთან ახალ ფაზაში შევიდა. 1804 წლის 25 აპრილს სოლომონმა დაიფიცა რუსეთის იმპერატორის ერთგულებაზე, დადებული ხელშეკრულება რუსეთს დასავლეთ საქართველოში ჯარის შეყვანის უფლებას აძლევდა. რუსეთი თავის სანუკვარ მიზანს დაუახლოვდა – მის წინაშე სასურველი შავი ზღვის აღმოსავლეთი პორტების ხელში ჩაგდება ახლო მომავლის პერსპექტივა გახდა. მან შავი ზღვის ჩრდილოეთი სანაპიროდან საკმაოდ დიდი ნახტომი გააკეთა სამხრეთ-აღმოსავლეთ სანაპიროსკენ, რის შემდეგაც დაუახლოვდა ოსმალეთის იმპერიას და მის მიერ მიტაცებული ქართულ ნაემისადგომებზე ხმელეთიდან შეტევის განხორციელების საშუალება მიეცა. ამით თავიდან იქნა აცილებული საკმაოდ წამგებიან ვითარებაში წარმოებული ბრძოლები (რომლებიც მას თანმიმდევრობით, ჩრდილოეთიდან სამხრეთისკენ შავი ზღვის სანაპიროს გასწვრივ, ჩრდილო კავკასიის ხალხებთან გამუდმებულ ომებში, თითქმის არარსებული გზებისა და მავნე კლიმატის პირობებში, ან ყირიმიდან გამოგზავნილი საზღვაო დესანტის იმედზე უნდა ეწარმოებინა). ამ პოლიტიკური სვლით მან ალყაში მოაქცია აფხაზეთსა და ანაპაში მყოფი ოსმალები და თავისი კონტროლი დაამყარა სახმელეთო გზისა და შავი ზღვის სანაპიროს იმ მონაკვეთზე, რომელიც დასავლეთ საქართველოს ეკუთვნოდა.

რუსეთი ცდილობდა დასავლეთ საქართველოში ჯარები ყირიმიდან – თავრიდიდან, გადმოესხა. დაიწყო დაზვერვითი სამუშაოები ნავსადგურის შესარჩევად. რუსეთის ოფიციალური პირების მიმოწერიდან ირკვევა, რომ პოლიტიკური წრეები განსაკუთრებით

სამი პორტით: ანაკლით, ფოთითა და ბათუმით დაინტერესებულან. ბათუმსა და ფოთზე კონტროლს ოსმალეთი ახორციელებდა, ანაკლიაზე კი სამეგრელოს მთავარი. ყველაზე მიმზიდველი მათგან ბათუმი იყო. ხელსაყრელი გეოგრაფიული მდებარეობისა და საუკეთესო ყურის გარდა [4, 25], მას ის დადებითიც ჰქონდა, რომ ოსმალეთის საზღვართან ახლოს მდებარეობდა და რუსეთის ხელში გადასვლის შემთხვევაში შეასრულებდა სამხედრო ბაზისა და პლაცდარმის ფუნქციას სამხრეთსა და ჩრდილოეთის მიმართულებით დაპყრობითი ომების საწარმოებლად და გაწვევებდა სახმელეთო კავშირს ოსმალეთსა და ბათუმის ჩრდილოეთით მდებარე ციხე-სიმაგრეების ოსმალურ გარნიზონებს შორის.

1804 წლის 25 აპრილს საქართველოს მთავარსარდალი ციციანოვი ბათუმის უდიდეს მნიშვნელობაზე რუსეთის საგარეო საქმეთა მინისტრ ჩარტორისკის სწერდა და აღნიშნავდა, რომ თუ რუსეთი ამ პორტს ხელში ჩაიგდებდა, იგი შეძლებდა სამი ძირითადი ამოცანის განხორციელებას: „1) ვაჭრობის გაფართოვებას; 2) არსებული სიმდიდრის გამოყენებას; 3) შემოერთებული მხარის საზღვრების დაცვას“ [1, 471].

ციციანოვი მიიჩნევდა, რომ, ქუჩუკ-კაინარჯის ხელშეკრულებითა და იმერეთის მეფესთან დადებული შეთანხმების პირობების მიხედვით, გურიაში მდებარე ბათუმი რუსეთის იმპერიის საკუთრებას წარმოადგენდა და მასზე რუსეთის პრეტენზიებს საკმაოდ მყარი იურიდიული საფუძველი ჰქონდა. „გურიაში მდებარე ბათუმის ნავმისადგომის ხელში ჩაგდებით, რომელიც რუსეთის იმპერიის საკუთრებაში მყოფი იმერეთის დაქვემდებარებაშია და ყოველგვარი წინააღმდეგობის გარეშე გვეკუთვნის ჩვენ. . . რუსეთის იმპერიის მიერ საქართველოზე გაღებული ხარჯების უკან დაბრუნე-

ბა და სარგებლობის მიღება სათუო კი არა, გარდუ-  
ვალი იქნება“ [1, 471].

1804 წლის 26 აპრილით დათარიღებულ წერილში ციციანოვი უკვე ოსმალეთში რუსეთის წარმომადგენელ იტალინსკის წერდა: „ბათუმის პორტი გურიაში და ანაკლია სამეგრელოში, ძალიან მნიშვნელოვანია რუსეთისთვის, როგორც ვაჭრობის გაფართოვებისთვის, რომლის გარეშეც იმპერიის ყველა მონაპოვარი აზრს კარგავს, ასევე, ქრისტიანებით ვაჭრობის აღსაკვეთად. ეს უკანასკნელი ამ მხარეს გაუკაცრიელებას უქადის, რადგანაც მის მცხოვრებლებს გაყიდვის შემდეგ ასახლებენ ეგვიპტეში (როგორც ცნობილია, ყველა მამლუქი ქართველია). იმდენად არსებითია ამ ორი ნავმისადგომის ხელში ჩაგდებიდან მიღებული სარგებლობა, რომ მე საჭიროდ ვცანი ამის შესახებ მეცნობებინა თქვენთვის, რათა საქმის კურსში ჩაგვეყენებინა საგარეო საქმეთა სამინისტრო“ [1, 378].

რუსეთი სისხლხორცეულად იყო დაინტერესებული ოსმალეთთან ტყვეებით ვაჭრობის აკრძალვით. ბათუმიდან ქართველი და რუსი ტყვეები ტრაპიზონდში ჩაჰყავდათ, საიდანაც ისინი „მთელ აზიაში იფანტებოდნენ“ [1, 896].

რუსეთისთვის შავი ზღვის აღმოსავლეთის პორტების საკითხის სასწრაფო მოგვარების წინაშე რუსეთი განსაკუთრებით 1804 წელს კავკასიაში დატრიალებული მოვლენების დროს დადგა. სპარსეთი თავის ხელდებულ ქვეყანაზე გავლენის აღდგენას შეეცადა. არც ქართველი ხალხი აპირებდა რუსეთის ბატონობასთან შეგუებას. თითქმის ერთდროულად დაიწყო რუსეთ-სპარსეთის ომი (1804-1813 წწ.) და მთიულეთის აჯანყება (1804 წ.), რომელთა შორის კავშირის შესახებ რუსეთის პოლიტიკურ წრეებში ზუსტი ინფორმაცია ჰქონდათ.

ამბოხებულების მიერ დარიალის გზისა და როკის უღელტეხილის გადაკეცვამ მაშინ, როდესაც სპარსელებს ციციანოვი ერევანთან ალყაში ჰყავდათ მოქცეული, რუსეთის პოზიციებს ამიერკავკასიაში სერიოზული საფრთხე შეუქმნა. ამიერკავკასიაში რუსეთის დამხმარე ჯარის გადასხმის ერთადერთ უმოკლეს და შედარებით უსაფრთხო გზად სწორედ შავი ზღვის აღმოსავლეთი სანაპიროები რჩებოდა. რუსეთისთვის ყველაზე მიმზიდველი ფოთის პორტი იყო, რადგანაც რიონის შავ ზღვასთან შესართავი დიდ შესაძლებლობას იძლეოდა ჯარის იარაღით და საკვებით მომარაგების განსახორციელებლად. აქამდე რუსები სწორედ ამ პორტით სარგებლობდნენ, რასაც ოსმალეთის ფირმანი სჭირდებოდა. მისი მიღება კი სათუო ჩანდა, რადგანაც სამხედრო ძალის გადმოსხმას და იარაღის გადმოტვირთვას, რა თქმა უნდა, ოსმალეთი შეეწინააღმდეგებოდა. მითუმეტეს, რომ 1804 წლის ზაფხულში ფოთის კომენდანტმა რუსეთის ხომალდებს პორტას ფირმანის გარეშე ხმელეთზე არც არასაბრძოლო ტვირთის გადმოცლის და არც მტკნარი წყლის მარაგის შევსების უფლება მისცა [1, 475].

რუსეთის სამხედრო წრეებში არჩევდნენ ჯარის გადასახმელად ხელსაყრელ ადგილს. ერთადერთი ალტერნატივა ყულევი (რედუტ-ყალე) იყო. სწორედ აქ გადმოსხდა 1804 წელს რუსული ჯარი [5, 10]. რუსეთის ამ ნაბიჯს ოსმალეთის მხრიდან პროტესტი მოჰყვა. კონსტანტინეპოლში იტალიისკის დაბეჯითებით უმტკიცენდნენ, რომ რუსები ჯარის გადასხმას ბათუმშიც აპირებდნენ [1, 518]. რუსეთის პოლიტიკური წრეები მტკიცედ იღვნენ იმ აზრზე, რომ ამ პერიოდში ბათუმზე არათუ სამხედრო ოპერაციის განხორციელება, არამედ რაიმე მოქმედებით ოსმალეთის დაეჭვებაც კი პოლიტიკური შეცდომა იყო. სპარსეთთან ომის პირობებში რუსეთს არ აწყობდა ომის ორ ფრონტზე წარ-

მოება. ეს რუსეთს ოსმალეთთან მშვიდობიანი ურთიერთობის შენარჩუნებას აიძულებდა. 1804 წლის 8 ივლისს ჩარტორისკი ციციანოვს წერდა: „პოლიტიკური სიტუაცია პორტასთან მშვიდობიანობის შენარჩუნებას გვაიძულებს“ [1, 475].

ეს არ ნიშნავდა, რომ ბათუმის საკითხი დღის წესრიგიდან მოიხსნა. მას კვლავ მნიშვნელოვანი ადგილი ეკავა რუსეთის კავკასიურ გეგმებში. რუსეთის კავკასიური ადმინისტრაციის მესვეურები მიიჩნევდნენ, რომ ბათუმს შავი ზღვის სხვა პორტებთან ერთად უდიდესი მნიშვნელობა ჰქონდა ჩრდილო კავკასიის დამორჩილების საქმეში. ბარონი გუდბერგი 1806 წელს გუდოვიჩს წერდა: „შეიძლება მხოლოდ ამ ნავმისადგომების (ანაპა, სოხუმ-ყალე, ფოთი, ანაკლია, ბათუმი – ავტორის შენიშვნა) იმედი გვქონდეს, რომ მოხდება მთის ხალხის სრული დამორჩილება. რუსეთის ხელისუფლებას კი მათ საშინაო მოწყობაში ჩაურევლად ექნება საკმარისი საშუალება ამყოფოს ისინი სათანადო მორჩილებაში“ [2, 526].

შექმნილ სიტუაციაში ბათუმის საკითხის მოგვარებაში რუსეთმა დიპლომატიურ საშუალებებს მიანიჭა უპირატესობა. გროვდებოდა ინფორმაცია ამ პორტის ისტორიისა და იქ მიმდინარე მოვლენების შესახებ. ეს ცნობები დროულად უნდა მიეწოდებინათ იტალინსკისთვის, რათა მას მათზე დაყრდნობით წარემართა მოლაპარაკება და მაქსიმალური შედეგისთვის მიეღწია ბათუმის საკითხში [1, 476]. არ გამოირიცხებოდა სამხედრო ჩარევაც, ოღონდ ეს უნდა მომხდარიყო მხოლოდ ხელსაყრელ შემთხვევაში, როდესაც შედეგი გარანტირებული იქნებოდა. რუსები მოთმინებით უნდა დალოდებოდნენ შესაფერის დროს. ამისთვის იტალინსკის უნდა გამოეყენებინა ყველანაირი არხი,



რათა წინასწარ შეეცყო ბათუმის მიმართ ოსმალეთის გეგმების შესახებ [1, 477].

რუსეთის საგარეო საქმეთა მინისტრი ჩარტორისკი წერდა ციციანოვს 1804 წლის ივლისში: „გურიაში მდებარე ბათუმის ნავმისადგომის ჩვენს ხელში გადმოსვლის სარგებლობაზე თქვენს მიერ გამოთქმულ მოსაზრებას ჩვენ მთლიანად ვეთანხმებით, თუმცა გარკვეულ დრომდე ამ საკითხზე ჩვენ არ შეგვიძლია მივიღოთ რაიმე დადებითი გადაწყვეტილება. სხვათა შორის, აქ არავითარი ცნობა არა გვაქვს ამ ციხე-სიმაგრეზე, უმორჩილესად გთხოვთ მაცნობოთ, როგორ დამოკიდებულებაშია იგი პორტასთან, როდის ჩამოშორდა გურიის სამფლობელოს, რომელსაც თავის საკუთრებად მიიჩნევს იმერეთის მეფე . . . აქვს თუ არა ამ მფლობელს ამ ციხე-სიმაგრის მმართველობაში რაიმე გავლენა“ [1, 476].

რუსეთის საგარეო საქმეთა მინისტრ ჩარტორისკის მიერ იტალინსკისთვის მიცემული დავალების მიხედვით, ოსმალეთთან მოლაპარაკებების დროს მას აუცილებლად ხაზი უნდა გაესვა იმ გარემოებისთვის, რომ რუსეთი ყველაზე მაღლა აყენებდა ოსმალეთთან მეგობრულ ურთიერთობას და იგი არ აპირებდა ამ ციხე-სიმაგრის წინააღმდეგ რაიმეს მოქმედებას. თუმცა გამუდმებით უნდა მომხდარიყო ოსმალეთისთვის იმის შესვენებაც, რომ იგი არაკანონიერად ფლობდა ბათუმს. იტალინსკის ქუჩუკ-კაინარჯის ზავის პირობები უნდა წამოეწია წინა პლანზე, რომლის მიხედვითაც ამ მხარის ქრისტიანული ტერიტორიები, რომელთა შორის, რა თქმა უნდა, ბათუმიც შედიოდა, უნდა დაბრუნებოდა ყოფილ მფლობელებს. ჩარტორისკი ციციანოვს ეთანხმებოდა ბათუმის უდიდეს მნიშვნელობაში, მაგრამ აცხადებდა, რომ „ამ საკითხის გადაწყვეტისთვის ამჟამად ვერავითარ გადაწყვეტილებას ვერ მიიღებდნენ და ხელსაყრელ დროს უნდა დალოდებოდნენ“ [1, 476].

როგორც რუსული ოფიციალური დოკუმენტებიდან ჩანს, რუსეთის საიმპერატორო კარს შემუშავებული ჰქონდა შავი ზღვის აღმოსავლეთი სანაპიროს ეკონომიკური აღორძინების გეგმა, რომელსაც დიდი მოგება უნდა მოეტანა იმპერიისთვის. მასში ერთ-ერთი მნიშვნელოვანი ფუნქცია ბათუმს ჰქონდა მინიჭებული. გეგმის მიხედვით: ხელსაყრელი გეოგრაფიული მდებარეობიდან გამომდინარე ბათუმს ჰქონდა დიდი პოტენციალი მნიშვნელოვანი როლი შეესრულებინა აღმოსავლეთთან: სპარსეთთან და ინდოეთთან, ვაჭრობაში. მოხაზული იყო გზაც, რომლითაც ტვირთბრუნვები უნდა განხორციელებულიყო: ბათუმი – მდ. რიონი – მდ. მტკვარი – მდ. არაქსი – სპარსეთი და ინდოეთი [1, 477]. ეს, რა თქმა უნდა, იყო ევროპული ცივილიზაციებისა და აღმოსავლეთის ქვეყნების ურთიერთობის აქამდე არსებული გზის ალტერნატიული გზა, რომელიც იმჟამად სავალალო მდგომარეობაში იმყოფებოდა. არასახარბიელოდ გამოიყურებოდა თვით ქალაქი ბათუმიც, რომელიც ადრიანე დიუპრეს აღწერით, 1807 წლისთვის უბადრუკ დასახლებას წარმოადგენდა 50-მდე მცირე სავაჭრო ფარდულით [8, 24].

რუსეთის საიმპერატორო წრეები ოსმალეთის იმპერიის მოხელეთათვის აღნიშნული გეგმის გაცნობას და ამ საქმიდან მიღებული ეკონომიკური სარგებლით მის დაინტერესებას შეეცადნენ. იტალინსკის დაავალებს, პორტას საგარეო უწყებისთვის აუცილებლად შეეხსენებინა, რუსეთის იმპერატორის სურვილი, რომ იმერეთს, გურიასა და სამეგრელოს დაბრუნებოდა ის, რაც მათ ეკუთვნოდათ. ეს სასარგებლო იქნებოდა ორივე მხარისთვის. რუსეთის წარმომადგენელს კონსტანტინეპოლში, აგრეთვე, უნდა აღენიშნა, რომ თურქეთის შემადგენლობაში მყოფი ბათუმი იმჟამად იყო უსარგებლოდ. იმ შემთხვევაში თუ ის კანონიერ მფლობელს დაუბრუნდებოდა, მას რუსეთი გაუწევდა

მფარველობას. ამით შეიქმნებოდა ხელსაყრელი პირობები შავი ზღვის აღმოსავლეთი სანაპირო დაკავშირებოდა აღმოსავლეთის მდიდარ ბაზრებს. ამ ვაჭრობით იხეირებდა ოსმალეთიც. მოგებისა და ნავმისადგომების სანაცვლოდ რუსეთი პორტას შესთავაზებდა სოლიდური რაოდენობის ფულს, ეს მხარე კი მიღწევდა აყვავებულ მდგომარეობას. რუსული ოფიციალური წრეები აცხადებდნენ, რომ ეს იქნებოდა შემთხვევა, როდესაც რუსეთის საზღვრების გაზრდას ოსმალეთი არ უნდა გაელიზიანებინა. რადგანაც იმ შემთხვევაში თუ ეს სამფლობელოები დარჩებოდა არსებულ მდგომარეობაში, ამ მხარეს კვლავ პირველყოფილ ვითარებაში მოუხდებოდა ყოფნა. რუსეთი აცხადებდა, რომ თუ ამაზე პორტა დათანხმდებოდა, რუსეთი აღარ შეიყვანდა ჯარებს ამ სამფლობელოში [1, 477].

რუსეთის საიმპერატორო კარზე თითქმის დარწმუნებულნი იყვნენ, რომ ბათუმის დათმობას პორტა არ დათანხმდებოდა. იმუამინდელ მომენტში უფრო რეალური ჩანდა იქ საკუთარი წარმომადგენლების (კომისრის, კონსულის) ყოლა, რომელიც ადგილზე მოაგვარებდა რუსეთის პრობლემებს. ციციანოვი წერდა: „შესაძლებელია შექმნილი პოლიტიკური ვითარების გამო არც კი შეიძლება ვიფიქროთ, რომ ჩვენი ნავმისადგომების მოპოვებას კანონიერად შევძლებთ; უკიდურეს შემთხვევაში აუცილებელია ჩვენი კონსულების იქ ყოფნა, როგორც ქრისტიანებით ვაჭრობის აღსაკვეთად, ასევე, გავლენის მოსაპოვებლად და იმის ხაზგასასმელად, რომ ის უნდა იყოს ადგილობრივი მთავარმმართველის უშუალო დაქვემდებარებაში“ [1, 471].

საიმპერატორო კარზე გადაწყვიტეს ბათუმის ხელში ჩასაგდებად ფული და საჩუქრები ეცადათ. ჩარტორისკი წერდა იტალინსკის: „საყოველთაოდ ცნობილია, როგორ მოქმედებს ოსმალეთში საჩუქრები და ფული, შეგიძლიათ ეს საშუალება გამოიყენოთ ამ

ნამისადგომთან დაკავშირებით ჩვენი მიზნის მისაღ-  
წევად იმ შემთხვევაში, თუკი დარწმუნებული იქნებ-  
ით, რომ ჩვენს მიერ გაღებული ხარჯები ფუჭად არ  
ჩაივლის“ [1, 477; 3, 10].

რუსეთი ცდილობდა ბათუმის ხელში ჩასაგდებად  
ადგილობრივ მოსახლეობაში შერვაშიძეთა გვარის ავ-  
ტორიტეტი გამოეყენებინა. ხალხის მიერ სოსლან-ბეი შე-  
რვაშიძის მხარდაჭერის შემთხვევაში იგეგმებოდა რუსუ-  
ლი ჯარით ბათუმის დაკავება [2, 339, 406, 429; 3, 12-13].

XIX საუკუნის დასაწყისში რუსეთის ხელისუფ-  
ლების ყოველგვარი ცდა ხელში ჩაეგდო ბათუმის პო-  
რტი, მარცხით დამთავრდა. 1809 წელს სპარსეთსა და  
ოსმალეთს შორის რუსეთის წინააღმდეგ სამხედრო  
კავშირი გაფორმდა [7, 165]. ეს სერიოზულ საფრთხეს  
უქმნიდა რუსეთის პოზიციებს კავკასიაში. 1812 წელს  
რუსეთ-ოსმალეთის ომი ბუქარესტის ზავით დამთავრ-  
და. რუსეთმა დათმო დაპყრობილი ციხე-სიმაგრეებიც:  
ფოთი, ახალქალაქი და ანაპა. ბათუმის დაპყრობა რუ-  
სეთმა მომავლისთვის გადადო.

## წყაროები და ლიტერატურა

1. Акты собранной Кавказской Археографической комиссии, ред. Ад. Берже, т. II, Тифлис, 1868.
2. Акты собранной Кавказской Археографической комиссии, ред. Ад. Берже, т. III, Тифлис, 1869.
3. მართალაშვილი ი., ბათუმის საკითხი რუსეთის საგარეო პოლიტიკაში XIX საუკუნის პირველ მესამედში, ავტორეფერატი ისტორიის მეცნ. კანდიდატის სამეცნიერო ხარისხის მოსაპოვებლად, თბ., 2004.
4. სიორიძე მ., ბათუმის ოლქი დასავლეთის სახელმწიფოების იმპერიალისტურ გეგმებში (1914-1921 წწ.), დისერტაცია ისტორიის მეცნ. კანდიდატის სამეცნიერო ხარისხის მოსაპოვებლად, თბ., 1986.
5. სიჭინავა ვ., ბათუმის ისტორიიდან (რუსეთთან შეერთება და სოციალურ-ეკონომიკური განვითარება 1878-1907 წლებში), ბათუმი, 1958.
6. სურგულაძე ა., რუსეთის იმპერია XIX საუკუნეში, თბ., 1973.
7. შარაშენიძე ზ., ირანის შინაპოლიტიკური ვითარება და საგარეო ურთიერთობანი XIX საუკუნის დასაწყისში, თბ., 1984.
8. ჩხეიძე ჯ., ბათუმი (ისტორიული ნარკვევი), ბათუმი, 1959.

**Russian Official Documents of the Beginning  
of the XIX Century:  
Economic and Political Significance of Batumi City**

Since the second part of XVIII century, Russia has intensified its activities in the Black Sea basin. In 1801, after Annex of Kartli-Kakheti kingdom, the imperial court stepped up the activities in order to gain Western Georgia. In Russian official documents is available to find information about the interest of Russian Empire in Batumi harbor.

Russia used sea ways and fortress of Batumi, Poti and Anaklia revive trade and direct communication with Persian and Indian markets. Achieving its goals was fed by money and gifts.

For the conquest of the Caucasus, the Russian political circles attached the great importance to the eastern Black Sea ports, among them, Batumi.

Conquest of Batumi by force of arms, in the beginning of XIX century by Russia was a mistake. Therefore, the Caucasian administration with the help of its members and general Scherwashidze, who enjoyed great prestige among the population of Batumi, +strengthened political influence on these important Black Sea ports.

**„ეძიებდით ქრისტესთვის სიკვდილსა“  
(სოფელ ზემო ნიქოზის წარსულიდან)**

შიდა ქართლის, კერძოდ, ლიახვის ხეობის წარსულის მართებულ რეკონსტრუქციას ართულებს ისტორიული წყაროების სიმცირე და მემატრიანეთა ძუნწი ცნობები, მაგრამ ზოგადი ხასიათის მიმოხილვიდანაც გასაგები ხდება ხეობის სტრატეგიული მნიშვნელობა ქართლის ისტორიული წარსულისათვის. „ლიახვის ხეობიდან გადადიოდა გზები ჩრდილო კავკასიაში ზეკარის უღელტეხილით... ამ გზებით წარმოებდა მიმოსვლა და საქმიანი ურთიერთობა მეზობელ და მოსახლვრე ქვეყნებთან – ალან-ოსებთან, დვალელებთან და სხვა. აქედანვე გადადიოდა გზები იმერეთს: გორიცხინვალიდან კეხვზე, შემდეგ წონა-ჩიხათიდან-საჩხერეში, ონში და ა.შ.“ [1, 6]. ურიცხვი მტრის შემოსევებისგან დევნილი მოსახლეობა აღნიშნული ხეობის გზებით მიემართებოდა დასავლეთ საქართველოში და უსაფრთხო თავშესაფარს ჰპოვებდა. რაც ყველაზე მთავარია, ლიახვის ხეობით ქართლიდან ჩრდილოეთ კავკასიაში ვრცელდებოდა ქრისტიანობა და ქართლის ხელისუფლება ცდილობდა, ჩრდილოეთის საზღვარზე მოსახლე არაქართველებიც მასთან სარწმუნოებრივი დეოლოგიურ ერთიანობაში ყოფილიყვნენ და ერთმანეთთან მეგობრული პოლიტიკური ურთიერთობა ჰქონოდათ [1, 13-14]. ქრისტიანობის გავრცელება ცენტრალური კავკასიონის მთიანეთში დაეკისრა ნიქოზის საეპისკოპოსოს, რომელშიც შედიოდა ლიახვის ზემო წელი, დვალეთი და მთის რაჭა (გლოლა-დები). მისი კათედრალი („ღვთაების ტაძარი“) მდებარეობდა „ღვალეთის გზაზე“ [2, 16].

ცნობილია, რომ ქრისტიანული რელიგიის პირველი სალოცავები ხშირად აღმოცენებულა ცეცხლთაყვანისმცემლობის ადრინდელ კერებზე, რომელიც V საუკუნეში ქართლში სპარსელების გაბატონებას მოჰყვა. მტრის მიერ შერჩეული ერთ-ერთი ასეთი ადგილი იყო ნიქოზი, რომელიც ნაცარგორადან – უძველესი წარმართული მნიშვნელოვანი ცენტრიდან ახლოს მდებარეობდა [3, 11]. მემატიანეს ცნობით, ნიქოზის საეპისკოპოსო კათედრალი მაზდეანობის, ცეცხლთაყვანისმცემლების ადგილს იჩემებს. კერძოდ, V ს-ის II ნახევარში, წმიდა მეფე ვახტანგ გორგასალმა ქართლის ეკლესიას სრული დამოუკიდებლობა, ავტოკეფალია მოუპოვა. მისი თხოვნით, ანტიოქიის პატრიარქმა ქართლის ეკლესიის მწყემსმთავარი პეტრე კათალიკოსად აკურთხა, ხოლო სამოელი – მთავარეპისკოპოსად. დადგენილ იქნა 12 საეპისკოპოსო. სახელდობრ; კლარჯეთის, ერუშეთის, წუნდის, მანგლისის, ბოლნისის, რუსთავის, ნინოწმინდის, ჭერემის, ჩელეთის, ხორნაბუჯის, აგარაკის. „შემდგომად მისსა აღაშენა ეკლესია ნიქოზისა საგზებელსა თანა ცეცხლისასა“. ე.ი. ვახტანგ მეფემ ააშენა ნიქოზის ეკლესია იმ ადგილას, სადაც იყო ცეცხლის საკურთხეველი (საგზებელი – „ასანთები“, „საკურთხეველი“ [4, 199; 450]. ცხადია, რომ მაზდეანობის გავრცელების წინააღმდეგ მიმართული ეს ნაბიჯი, ის პოლიტიკური აქტია, რომელიც სპარსელებთან აშკარა დაპირისპირებას მოასწავებდა. ასე შეიქმნა მსხვილი ქრისტიანულ-რელიგიური ცენტრი ნიქოზის საეპისკოპოსო, რომელსაც არასოდეს დაუკარგავს თავისი დანიშნულება.

ნიქოზში ქრისტიანობის განმტკიცებისათვის წმ. მეფე ვახტანგმა, წმ. რაჟდენ სპარსის ნეშტი, სოფ. წრომიდან აქ სათანადო პატივით გადმოასვენა და ღვთაების ტაძარში მიუჩინა სამუდამო განსასვენებელი. ქართული მართლმადიდებელი ეკლესიის პირვე-



ლი წმინდანის, ქრისტიანობისათვის წამებული ნეტარი რაქდენისადმი მიძღვნილი ჰაგიოგრაფიული თხზულებები მოგვიანებით (XII ს-ში) დაიწერა [5, 509] და რამდენჯერმე გამოიცა. იგი რუსულად, ინგლისურად და ლათინურადაც არის თარგმნილი და გამოქვეყნებული. საგულისხმოა, ჯვარზე წამებით მოკლული წმინდანის ურყევი მრწამსი, რომელიც მუდამ მისაბადი იქნება მართლმადიდებელთათვის. „განა არის რამე ქრისტესთვის სიკვდილზე უტკბესი, განა დიდი საქმეა, რომ ჩვენ მიწანი და მტკერნი, მოკვდეთ მისთვის, ვინც სიკვდილის გემო იხილა ჩვენთვის და ჩვენ უკვდავება მოგვანიჭა“ [6, 15]. შეუძლებელია აქვე წმ. მეფე ვახტანგ გორგასლის უკვდავი ანდერძი არ გაგვახსენდეს: „აწ გამცნებ თქვენ, რათა მტკიცედ სარწმუნოებასა ზედა სდგეთ და ეძიებდით ქრისტესთვის სიკვდილსა სახელსა მისსა ზედა, რათა წარუვალი დიდება მოიგოთ“. წმ. მეფე ვახტანგის ანდერძს მსოფლიოში ანალოგია არ მოეძებნება... ე.ი. დიდი მეფე ჭეშმარიტი სარწმუნოებისათვის მსოფლოდ განსაცდელთა დათმენისა და ატანისკენ კი არ მოგვიწოდებს, არამედ მისთვის თავდადების ძიებისაკენ. ადამიანი სულიერების მწვერვალზე უნდა იყოს, ეს სიტყვები რომ თქვას [7, 445]. წარუვალი დიდების მაძიებლობის შედეგად გახდა საქართველოს სამეფო დროშა „გორგასლიან-დავითიანი, ხოლო სამეფო ტახტი – „ვახტანგიანი“. „ქართლის ეკლესიის ღუაწლით გამმშვენებელი“ კეთილმსახური მეფე, მემატიანემაც გამოარჩია: „გლესთა უწიგნოდაც იციან ძლიერება გორგასლისა, დავით ადმაშენებლისა და თამარ მეფისა“ (ვახუშტი ბატონიშვილი). ასეთ სულიერ სიმტკიცეს, დიდ სარწმუნოებას, ეროვნულ თვითშეგნებას ანადგურებდა მომხვედური მტერი, ვინაიდან ენიშნა, რომ ამაში იყო ქართველების უძლეველობის ძალა, მაგრამ ნაციონალური ამპარტავნებისგან („სუფთა ქართველი ვარ“) თავ-

ის დასახსნელად გაქრისტიანებულ-გაქართველებული წმინდანები მოგვივლინა უფალმა. ისინი საქართველოს მნათობის – წმ. პირველმოწამე რაქდენის სამარხის მხარეში „სოფ. ზემო აჩაბეთში (წმ. ესტატე, ევსტატე მცხეთელი) და სოფ. არბოში (წმ. აბო თბილელი) განისვენებენ“ [8, 30].

მშრალ და მეტად ძუნწ ფაქტებს მიახლოებითი წარმოდგენაც კი არ შეუძლია მოგვცეს იმ რთულსა და დაძაბულ ცხოვრებაზე, რომელიც გაუვლია ნიქოზის საეპისკოპოსოს მრავალსაუკუნოვანი არსებობის მანძილზე. მაგ., ჩრდილოეთში – ოსეთ-დვალეთში ქრისტიანობის გავრცელებას ნიქოზში მწიგნობრობის განვითარება, წერა-კითხვისა და საეკლესიო მსახურების მომზადება დასჭირდებოდა. თუ როგორ ასრულებდა დაკისრებულ მისიონერულ საქმიანობას ნიქოზის ეპარქია, სარწმუნო წყაროების უქონლობის გამო გაურკვეველი რჩება. ისტორიოგრაფიის ამ ხარვეზებს, მჭერმეტყველურად ავსებენ ზემო ნიქოზის მატერიალური კულტურის ძეგლები, რომელთა შესწავლა-გამოცემაში დიდი ღვაწლი მიუძღვით ი. მეგრელიძეს, ლ. რჩეულიშვილს, გ. საძაგელოვ-იფერიელს (წმ. კირიონ II), რ. მეფისაშვილს, ვ. ცინცაძეს, ვ. ბერიძეს, ნ. გენგიურს და სხვა მკვლევარებს.

ზემო ნიქოზის არქიტექტურული კომპლექსი სხვადასხვა დანიშნულების მქონე ოთხი შენობისგან შედგება, რომელიც ქ. ცხინვალიდან ორიოდ კმ-ით არის დაშორებული და ღიახვის ფართო ხეობაში დგას; ბაღებსა და მოსახლეობას შორის აღმართული არქიტექტურული ნაგებობების მასშტაბი და რიცხვი მაჩვენებელია იმისა, რომ აქ მნიშვნელოვანი ცენტრი ყოფილა. პატარა დელე შენობათა კომპლექსს ორ ნაწილად ჰყოფს. დელის ერთ მხარეზე ერთმანეთთან მჭიდროდ შეჯგუფული სამი შენობაა მოქცეული: ცენტრალური, დიდი გუმბათიანი ტაძარი ღვთაების სახელობისა, ორსართულიანი სამრეკლო და შესანიშნავი რუინები ნიქოზელ ეპისკოპოსთა

სასახლისა. ხოლო „მთავარანგელოზის“ ეკლესია განცალკევებით დგას დელის მეორე პლატოზე.

ღვთაების ეკლესიის დასავლეთით სამრეკლოა, ლამაზად ნაგები რუხი ფერის ფიქალქეებით, მისი ქვედა სართული ვრცელია და თაღოვანი, საიდანაც შესასვლელია ეკლესიის ეზოში... სამრეკლოს სიმაღლე 12-13 მ., შიგ ასომთავრული წარწერებია, რომელშიც მოხსენებული არიან სამრეკლოს მშენებელი ოსტატები [1, 48]. სამრეკლოს ასომთავრული წარწერების რამდენიმე ვარიაციიდან ირკვევა მშენებლების გვარ-სახელები და წოდება: გვრიტიშვილი გიორგი, ჯუარის კაცი, მახარებელი. ქარაგმების გახსნით: „ქ. სახელითა ღმრთისადათა, ქრისტე, შეიწყალე ამის გალატოზნი: მემარნიშვილი, მახარებელი ჯუარის კაცი, მახარებელი გვრიტიშვილი გიორგი. შეუნდოს ღმერთმა ცოდვანი (მათ)ნი(?). ამინ“. სამრეკლო უეჭველად ტაძრის დასრულების შემდეგ აშენდებოდა. წარწერის პალეოგრაფიული ნიშნები სამრეკლოს არც ისე გვიანდელად გვიჩვენებენ. თუმცა წარწერაში სიტყვა გალატოზნი „გ“ ასოთი იწყება და ძველი ქართულის მნიშვნელობითაა გამოყენებული – ანუ სამრეკლო ქვისაა და ამ შემთხვევაში გალატოზი ქვის ხუროს სინონიმია [8, 156]. სამრეკლოს ამშვენებს ორიგინალური პირამიდული გადახურვა. სამრეკლოს უჩვეულო სახეს ანიჭებს მისი საბურავი, რომელსაც ორის ნაცვლად ოთხი ფერდი აქვს. ამის გამო ოთხივე ფასადი ზემოთ ფრონტონით მთავრდება, რომელთა წვეროებში ტრადიციულად ყოჩის თავების ქანდაკებებია მოთავსებული. „ნიქოზის ტაძრის წმიდა სამრეკლოს XIV-XV სს-ით ათარიღებენ“ [3, 70].

მრავალმხრივ საინტერესოა ზემო ნიქოზის საეპისკოპოსო სასახლე, რომელსაც ორსართულიან კოშკსაც უწოდებენ. შესასვლელის სამხრეთ-დასავლეთ კუთხეში, თაღოვანი ოთახის ქვეშ შენობას მიწისქვეშა გასასვლელი (გვირაბი) ჰქონდა. „ტაძრის ეზო 300 არ-

შინის სიგრძის გაღავნით იყო შემოზღუდული, რომელიც მტერთა სასაკლავოს წარმოადგენდა, ვინაიდან თავდასხმების დროს, ადგილობრივი მოსახლეობა გაღავანს აფარებდა თავს. მთიელთა მარბიელი ღაშქრობების შეწყვეტის შემდეგ, ზოგიერთმა ნიქოზელმა ბოროტად გამოიყენა ტაძრის ტერიტორია და საცხოვრებლად მიითვისა [9, 33]. ს. მაკალათიას ცნობით, დაბალი და ზოგან დაშლილი გაღავნის ფართობი ჰექტრის მეოთხედს უდრიდა. ხოლო საეპისკოპოსო სასახლე საცხოვრებელ ძველ ციხე-დარბაზს წარმოადგენდა, ვინაიდან კედლებში დატანებული იყო სათოფურები. უკან, დასავლეთის მხარეზე, დგას მაღალი კოშკი, რომელიც საგუმაგო უნდა ყოფილიყო მტრის მოძრაობის დასაზვერად. სასახლე ფორმით ოთხკუთხაა, მისი ფართობი 12X12 კვ.მ.-ია. კუთხეები ნაგებია ქვაფიქლით. მეორე სართულზე გამართულია შესასვლელი კარი, რომლის საპირე ამოშენებულია აგურით. სართულები ჩაქცეულია. შიგ საცხოვრებელი ოთახები ყოფილა გამართული ტაძრის მსახურთათვის [1, 48]. ნიშანდობლივია, რომ ადგილობრივი მოსახლეობის თქმით, სასახლე 1900-იან წლებში დაუნგრევლად იდგა, რასაც ისინი ციხეს, ნაცისარს უწოდებდნენ. პირველ სართულზე თონე ყოფილა ჩადგმული, ხოლო აგურით გამოყვანილი დიდი ბუხარი იქაურობას ამშვენებდა. 1944 წლის აღწერით, პირველი სართული მიწით და ქვით არის ამოვსებული, ხოლო მეორე სართული თითქმის სულ დანგრეულია. პირველ სართულს საცხოვრებელი ანუ საყოფაცხოვრებო დანიშნულება ჰქონდა. მისგან განსხვავებით, ხის აივნისანი, კარგად განათებული დარბაზი საზეიმო მისაღებს წარმოადგენდა [10, 100-101]. ნიქოზის საეპისკოპოსო სასახლე ჩვენამდე მოღწეული სასახლის ნაგებობათა იმ იშვიათ ტიპს მიეკუთვნება, რომელიც IX-X სს-ით თარიღდება. „ნიქოზში შემორჩენილი არქიტექტურული

ძეგლები, მეტყველებენ, რომ ამ რეგიონში შექმნილი პოლიტიკური სიტუაცია, X ს-ის ბოლოს და XI ს-ის დასაწყისში, ხელს უწყობდა ამ კულტურული და რელიგიური ცენტრის ხელმეორედ აყვავებას“ [3, 74]. სამშენებლო საქმიანობა აქ შემდეგშიც არ შემწყდარა.

ნიქოზის არქიტექტურულ კომპლექსში ცენტრალური ადგილი ღვთაების გუმბათოვან ტაძარს უჭირავს, რომელიც ნაგებია ქვითკირით. მას ჯვრის ფორმა აქვს. მოპირკეთებულია რუხი ფერის ფიქალქვით. ტაძრის სიგრძე 18,5 მ. სიგანე – 12 მ. სიმაღლე გუმბათითურთ – 38,5 მ-მდე [8, 138]. ეკლესია საკმაოდ ვრცელია, მისი ფართობი 10X10 კვ.მ. საკურთხევლის სიგრძე 5 მ. იგი ამაღლებულია ორი საფეხურით. იატაკი დაგებულია ფიქალქვებით: საკურთხეველში ქვის ტრაპეზია, მრგვალ ფეხზე შემდგარი. მასზე ამოტრილია ჩუქურთმიანი ჯვარი. ეკლესიას ორი კარი აქვს, სამხრეთით და დასავლეთით. კარების თაღიანი საპირე წნული ჩუქურთმის არშიითაა შემკული. გადახურულია ქვაფიქლით. გუმბათი მაღალია, გარშემო სარკმელებია თაღიანი ჩარჩოთი [1, 47]. ძველად ტაძარი მოხატული ყოფილა, მაგრამ ფრესკები წვიმის წყალს ჩამოურეცხავს, საკურთხეველში ფრესკული გამოსახულების ნაშთები ძლივსღა შეიმჩნეოდა. აღმოსავლეთ სვეტთან მთელი თავისი ძველებური სისადავით დგას ნიქოზელი ეპისკოპოსების ქვის კათედრა, რომელსაც მცირე გუმბათი ამშვენებს. სრულიად არის შემონახული მთიელების სანათლავი ქვის ემბაზი [9, 33]. ირკვევა, რომ ეპისკოპოსების ძველებური სადგომი და მიწაში ჩადგმული წარმართთა მოსანათლავი ემბაზი 1889 წელს, ტაძრის საფუძვლიანი რესტავრაციისას ჯეროვნად გაუახლებიათ [11, 6].

წმიდა მეფე ვახტანგ გორგასლის დაარსებული ნიქოზის საეპისკოპოსო კათედრა გვიანშუასაუკუნეებში ურყევად იდგა და რჯულისმსახურებას სასოებით

ადასრულებდა. „ზის დღესაც, მწყემსი კავკასიანთა, დუალთა და აწ ოსეთად წოდებულისა, გლოლა-ღებოთურთ. და არს ეკლესია დიდშენი, კეთილს ადგილს, მშვენიერი“ [12, 370]. „რაში გამოიხატება ზემო ნიქოზის აღნიშნული ტაძრის „დიდმშვენიერი დიდება? მიუხედავად იმისა, რომ ტაძრის ნაგებობა მრავალგზის აღდგა და შეკეთდა, მის მრავალრიცხოვან ქრონოლოგიურ ფენათა შორის ფრაგმენტულად შერჩენილი, უძველესიც ირჩევა, რომელიც შეიძლება დაკავშირებული იყოს ვახტანგ გორგასლის მოღვაწეობასთან [10, 77]. მეორე მხრივ, საქართველოში მონუმენტური არქიტექტურის ცნობილი ძეგლები VIII-IX და უფრო გვიანდელ პერიოდს განეკუთვნებიან. საქართველოში საკულტო არქიტექტურა სწორედ, რომ IV ს-ში ყალიბდება და უკვე V ს-ში დამოუკიდებელ განვითარებას იწყებს, რომელიც ცალკეულ შემთხვევაში გრანდიოზულ მასშტაბებს აღწევს. ერთ-ერთი ასეთი ძეგლია ნიქოზის ტაძარი, რომელმაც ჩვენამდე ძლიერ სახეშეცვლილი ფორმით მოაღწია [3, 12].

ამრიგად, ნიქოზში საეპისკოპოსოს დაარსება საქართველოში ქრისტიანობის მახდებლობაზე გამარჯვების ერთგვარი სიმბოლური გამოხატულებაა. შეიძლება ითქვას, რომ ტაძრის ნაგებობა მონუმენტური არქიტექტურის განვითარების ერთ-ერთი ცდაა.

ზემო ნიქოზის ღვთაების ტაძრის ღირსშესანიშნაობა ის ასომთავრული წარწერებია, რომელთაგან ერთ-ერთი V საუკუნით თარიღდება. აღნიშნული ორსტრიქონიანი წარწერა მოთავსებულია ეკლესიის აღმოსავლეთ ფასადზე, ნაწილობრივ დაზიანებულია, მაგრამ მაინც მოხერხდა პირვანდელი ფორმის მიახლოებითი აღდგენა. წარწერაში მოხსენიებულია ტაძრის მშენებელი ზაქარია პირველ-ეპისკოპოსი. სახელდობრ, „ქ. წმიდაო სამებაო, ზაქარია პირველ-ეპისკოპოსი შეიწყალე“. მკვლევარები წარწერას V ს-ით ათარიღებენ

შემდეგი ფაქტორების საფუძველზე: ისტორიული ცნობა ტაძრის აგების თარიღზე, პალეოგრაფიული ნიშნები და აგრეთვე არქაული ფორმა „პირველ ეპისკოპოსი“ [13, 49]. ცნობილია, რომ უძველესი ქართული წარწერები ბოლნისის სიონში, ურბნისის სიონში და აკურთას ტაძრებში შემოგვრჩა. აღნიშნული წარწერით, ნიქოზის ღვთაების ტაძარი მათ გვერდით საპატო ადგილს იკავებს.

ნიქოზის ტაძრიდან ეპისკოპოსის კიდევ ერთი სამშენებლო წარწერა მოგვეპოვება. კერძოდ, „ქ. ამენ. მიქაელ ეპისკოპოზმან აღვაშენე წმიდა ეკლესია“. გრაფემების გაკუთხოვანებით, რელიეფურობით და სხვა ნიშნების მიხედვით, წარწერა X ს-ით თარიღდება. ნიშანდობლივია, რომ ამავე პერიოდს განეკუთვნება ზემო ნიქოზის არქიტექტურული კომპლექსის მეოთხე ნაგებობა, მცირე, გუმბათიანი „მთავარანგელოზის“ ეკლესია. არქიტექტორთა საფუძვლიანი ვარაუდით, IX-X სს-ები, ნიქოზში ეპარქიის ხელმეორედ აყვავებისა და შესაბამისად, სამშენებლო საქმიანობის აღორძინების ხანაა.

საქმე იმაშია, რომ ერედვის წმ. გიორგის ეკლესიის აშენების ინიციატორი ნიქოზის ეპისკოპოსი სტეფანე ყოფილა. ეკლესია X ს-ის დასაწყისით თარიღდება. 906 წლის სამშენებლო წარწერაში ნათქვამია: „...განზრახვითა ნიქოზელისა სანატრელისა სტეფანე ეპისკოპოსისადათა... მე თეოდორე თაფლადს ძემან დავდგი საძირკველი ერედვის ეკლესიისა“ [8, 121].

აქვე დავსძენთ, რომ ტაძარი-სალოცავების თუ სამრეკლოების სამშენებლო წარწერებში ძირითადად საერო პირები (დიდგვაროვნები) არიან მოხსენიებული, ხოლო ნიქოზის ორივე ტაძრის აღმშენებლობა თუ რესტავრაცია ეპისკოპოსების სახელს უკავშირდება. თუმცა „ძველად მაღალი საეკლესიო იერარქია ძირითადად არისტოკრატით იყო დაკომპლექტებული.

დაბალი ფენა მხოლოდ მღვდლობის ხარისხს ღებულობდა“ [14,12].

ამდენად, ნიქოზის ღვთაების ტაძარმა ჩვენამდე შეცვლილი ფორმით მოაღწია – სამნავიანი ბაზილიკა გადაკეთებულია გუმბათოვან ტაძრად. В начале XI века в храме, который к этому времени, скорее всего, еще сохранял свои первоначальные формы была поставлена новая алтарная преграда, уцелевшие фрагменты которой, выполненные из светло-зеленого цвета камня и покрытые великолепным орнаментом, вставлены позднее в фасады сооружения [3, 70]. მომდევნო საუკუნეებში გადაკეთებული და აღდგენილი სახის მიხედვით, ტაძარს XIV-XV სს-ს მიაკუთვნებენ.

ნიქოზის ღვთაების დიდი ტაძრისგან განსხვავებით, პირვანდელი ფორმითაა შემონახული ნიქოზის მცირე გუმბათოვანი მთავარანგელოზის ეკლესია, რომელიც საეპისკოპოსო კომპლექსისგან ოდნავ მოშორებით გორაკზე დგას, საიდანაც ღამაზი ხედი იშლება. ეკლესიის შენობა პატარაა, მაგრამ შეიძლება ითქვას ხელუხლებელია დროთა დამახინჯებისაგან და ამიტომ ახარებს თვალს ფორმათა სიწმინდე, როგორც სრულიად დაუმახინჯებელი, კარგად შემონახული ნიმუში ქართული ხუროთმოძღვრული მემკვიდრეობისა [10, 77-78]. ე.ი. ეკლესია მნიშვნელოვანი დაზიანების გარეშე შემორჩა, მაგრამ დანაკარგებიც განიცადა. მაგ.; აღარ არის ეკლესიის სამივე შესასვლელთან არსებული პორტიკები [15, 49]. თუ მხედველობაში მივიღებთ ლეკების ამ ადგილებში თარეშს და მათი ლაშქრობის შედეგებს, რომლებიც ეკლესიებს წვაფდნენ ამ დანაკარგებით ნაგებობის გადარჩენა გამოუნაკლისი შემთხვევაა. მთავარანგელოზის ეკლესიის დასავლეთ კარებს ჭვარტლის და მურის კვალი შემორჩენილი ჰქონდა, რაც იმას ნიშნავს, რომ მორიგი



ლაშქრობის დროს ლეკებს მისთვის ცეცხლი შეუნთიათ, მაგრამ სამშენებლო მასალის სიმტკიცის წყალობით ნაგებობა მთლიანად გადარჩა. საყდარი აგებულა დოდოთის ქვით, რომელიც ზემო ნიქოზიდან 8-9 კმ-ის დაშორებით, სოფ. ტბეთის მეზობლად მდებარეობს. ეკლესიის კომპოზიცია გეგმაში და სივრცეში ნათლად გამოყოფილ ჯვარს იძლევა. წმ. კირიონ II-ს მთავარანგელოზის ეკლესიის არქიტექტურული სტილი ახსენებს მცხეთის ჯვარს (ე.წ. ჯაჭვის მონასტერს, ჯვარპატიოსანს), რომელიც VII ს-ის დასაწყისში ააშენეს [16, 8]. მკვლევართა მიხედვით, საკვლევო ტაძარი კუპელჰალეს ანუ გუმბათოვანი დარბაზის ტიპის ეკლესიებს განეკუთვნება. ექსტერიერში გუმბათი თავისი შთამბეჭდავი ზომებითა და მორთულობით ნაგებობის დომინანტია (შდრ. სიმაღლე ტაძრის უგუმბათოდ 5.70 მ. ეკლესიის სიმაღლე ჯვრიანად სულ – 10,70 მ.). ე.წ. გუმბათოვანი დარბაზის ტიპი ძალიან იშვიათად გვხვდება. იგი საქართველოში IX ს-ში შეიქმნა და სანიმუშო ნაგებობაა ვაჩნაძიანის ყველაწმინდა, რომლის მინიატურულ განმეორებას ზემო ნიქოზის მთავარანგელოზის ეკლესია წარმოადგენს [3, 71], მაგრამ ნიქოზელი ხუროთმოძღვარი ერთგვარად აჯამებს წინარე ნაგებობების გამოცდილებას და ყველასგან განსხვავებულ ინტერპრეტაციას იძლევა. „ითვალისწინებს ვაჩნაძიანის კომპოზიციასაც, სოლომონ ყალასაც და სხვა ტიპებისათვის სახასიათო ზოგიერთ ელემენტსაც იყენებს; ჩანს ქვეყნის სხვა რეგიონების, განსაკუთრებით ტაო-კლარჯეთის ხუროთმოძღვრების კარგი ცოდნა. ამ ტაძარში მუდგანდება სამხრეთ საქართველოში შემუშავებული და დამკვიდრებული მხატვრული იდეების არა მხოლოდ ზოგადი გატარება, არამედ მიღვენებაც კი არქიტექტურულ დეტალებში, რომელთა ხილვაც შეგვიძლია ოპიზის, ხახულის, ოშკის, იშხნის ცნობილ ტაო-კლარჯულ ძეგ-

ლებში, აქაც გვხვდება. იმავეს თქმა შეიძლება გუმბათის ყელის შემამკობელ დეკორატიულ თაღნარზე, რომელიც პირველად ქართლში გაჩნდა (თელოვანი) შემდეგ კი ტაომ აითვისა და ამის მერე ისევ ქართლის ამ ეკლესიაში შემოდის ოდნავ სახეცვლილი. ამდენად, ნიქოზის ტაძარი არქიტექტურის საერთო ქართული პროცესების ამსახველად გვევლინება [15, 129]. ნიქოზის მცირე ტაძარი ღ. რჩეულიშვილმა საერთო მხატვრული აღნაგობით ე.წ. ბაროკული სტილის ადრინდელ საფეხურს მიაკუთვნა და ძეგლი X ს-ის II ნახევრით დაათარიღა [10, 89]. ნიქოზის მთავარანგელოზთა ეკლესიის ჩრდილოეთ ფასადზე, კარის თავზე ამოკვეთილია ხუთსტრიქონიანი ასომთავრული წარწერა, რომელიც შემდეგნაირად იკითხება: „ქ. სახელითა ღმრთისაჲთა მე მიქაელ ებისკოპოსმან აღვაშენე წმიდაჲ ეკლესიაჲ და ბჭე ცათაჲ. საყოფელი წმიდისა ღმრთისმშობლისაჲ და წმიდათა მთავარანგელოზთაჲ სალოცველად სულისა ჩემისათვის“. მაღლა გუმბათის ჩრდილოეთის სარკმლის თავზე დაუზიანებელი წარწერაა: „ქრისტე შეიწყალე იოვანე დისწული მიქელ ეპისკოპოსისა“. ეს სამშენებლო წარწერები დათარიღების საკითხს არ წყვეტენ, მაგრამ ტაძარი მიქელ ეპისკოპოსის ინიციატივით აშენებულა და რაღაც მონაწილეობა მის დისწულ იოვანესაც მიუღია. აღნიშნული პიროვნებების ვინაობა გაურკვეველი რჩება, ვინაიდან საეკლესიო საბუთები და საისტორიო წყაროები მათზე დუმილს ამჯობინებენ. იდუმალებას ქმნის აღნიშნულ წარწერაში მოხსენიებული ძველი ქართულისთვის დამახასიათებელი ფორმა ებისკოპოსი, თუმცა ბოლნისის წარწერებში ეპისკოპოსი გვხვდება [8, 157]. მასში X ს-ის დამახასიათებელი ასოთა მოხაზულობა გვაქვს და პალეოგრაფიული თვალსაზრისით, არქიტექტურული ძეგლი „მთავარანგელოზი“ X ს-ს განეკუთვნება. როგორც ზემოთ აღვნიშნეთ, X-

XI საუკუნეებში ნიქოზის საეპისკოპოსო შედარებით ძლიერი ეპარქიაა და აქტიურ მშენებლობაშია ჩაბმული. ზემო ნიქოზის მთავარანგელოზთა ეკლესია, ადგილობრივი მცხოვრების გ. ხადურის ცნობით, რომელსაც აქ ღვთის კაცს ან გერის ქადაგს უწოდებდნენ, „ამ მთავარანგელოზთა დღესასწაულს ნიქოზის მოსახლეობა იყენებს 8 გიორგობისთვის (ახ. სტ. 21 ნოემბერს). შვიდში ღამითეობას წევდნენ და რვაში ძველზე პურ-მარილით მიდიოდნენ, სანთლებს ანთებდნენ“ [8, 158]. ცნობილია, რომ ძვ. სტილით 8 ნოემბერს, ხოლო ახ. სტილით 21 ნოემბერს ქართული მართლმადიდებელი ეკლესია აღნიშნავს მთავარანგელოზობას ანუ კრებას მთავარანგელოზთა მიქაელისა და გაბრიელისა (ბერძნულიდან) და სხვათა წმიდათა უხორცოთა ზეცისა ძალთა. შესაბამისად, მთავარანგელოზთა დღესასწაულს მენჯის, ალგეთის, ჯუმათის, გრემის, შუამთის, ონის ეკლესიებთან ერთად ნიქოზშიც აღნიშნავდნენ. „სიმბოლური მნიშვნელობა აქვს იმასაც, რომ ეს დღესასწაული ძვ. სტილით 8 ნოემბერს იქნა დადგენილი. როგორც მოგეხსენებათ, წელიწადი შვიდეულისაგან შედგება, მაგრამ წმინდა მამების სწავლებით, ბოლოკვირა რვა დღისაგან იქნება შემდგარი და მერვე დღეს განცხადდება მეორედ მოსვლა უფლისა ჩვენისა იესო ქრისტესი ანგელოზების კრებულთან ერთად, რომელნიც კაცობრიობას ქვეყნის აღსასრულსა და იესო ქრისტეს მეორედ მოსვლას აუწყებენ. აქედან გამომდინარე, ნოემბრის მერვე დღეს ეს დღესასწაული იმიტომ იმართება, რომ კაცობრიობას მეორედ მოსვლა შეახსენოს და ყოველთვის მისი მოლოდინი ჰქონდეს“ [7, 301].

ზემო ნიქოზის ღვთაების ტაძარი, იქ სადაც საქართველოს ეკლესიის მნათობი წმ. რაჟდენი განისვენებს, ამადლებს სახელზეა ნაკურთხი. ამიტომ ნიქოზელები აღდგომის მეორმოცე დღეს, ამადლებას დღე-

სასწაულობდნენ. პრესის მასალების მიხედვით, ამადღება დღეს (იგი მოძრავი დღესასწაულია) დღეობა იცოდნენ სოფ. ზემო ნიქოზში. პატარა ერი იკრიბებოდა ახლომახლო სოფლებიდან დროის გასატარებლად [17], ხოლო 1898 წელს ნიქოზელებს შესანიშნავი დღეობა გადაუხდიათ. ტადარი გაჭედილი ყოფილა ხალხით, რომელთა შორის ყოფილან დაბა ცხინვალის ინტელიგენცია, ქვემო ქართლის და ზემო ქართლის თავადაზნაურობა. წირვაზე ვალობდნენ მეღვრეკისის სამრევლო-საეკლესო სკოლის მოსწავლეები [18]. ნიშანდობლივია, რომ ღვთაების სახელობის ტაძრები თელავში [19] და იყალთოშიც ყოფილა, სადაც ნიქოზელებივით ამადღებას დღესასწაულობდნენ.

ზოგიერთი ცნობით, ნიქოზის ღვთაების კათედრალი თითქოს წმ. რაჟდენის სახელზედ იყო აგებული და წმ. რაჟდენის ტაძრად მოიხსენიება [20]. „ხენგმისა სარწმუნოებისა დამტყვებელი“ და „მწყემსისა ჭემმარიტისა შედგომილი“ წმ. დიდმოწამე რაჟდენის სახელობის იყო წმ. მეფე ვახტანგ გორგასლის აშენებული უჯარმა. უფრო სწორად, სპარსელების ქართლზე შემოსევის დროს პეტრე კათალიკოსს უთხრა მეფემ: „დადეგ ეკლესიასა შინა რაჟდენ წმიდისასა, რომელი რაბატსა შინა უჯარმოსასა აღმიშენებეს“. რაბატი – ციხე-ქალაქის სამოსახლო ნაწილი [4, 201]. წმ. რაჟდენის მოსახსენიებლად მეფე ვახტანგის ბრძანებითვე მშენიერი ტადარი აუშენებიათ არა მარტო უჯარმის ციხეში, არამედ „სამგორობით წოდებულს უჯარმოს ველზედ“ [8, 24]. რასაკვირველია, ნიქოზელები დიდი გულმოდგინებით ზეიმობდნენ ქართული მართლმადიდებლური ეკლესიის მიერ დადგენილ დღესასწაულს, წმ. რაჟდენის წამების დღეს (ახ. სტ. 19 აგვისტოს), თავის დროზე მტკიცე რწმენითა და სიყვარულით აგებულ ნიქოზის ტაძარში და ამ სიყვა-

რულს გადასცემდნენ მეზობელ კავკასიელებს – მტერს თუ მოყვარეს.

საერთოდ, ნიქოზელების სალოცავი ადგილია „ბოცისჯვარი“, სადაც წინათ ზემო ნიქოზელებს უცხოვრიათ და ლეკიანობის გამო იქიდან ნიქოზში გადმოსახლებულან. ბოცისჯვარში ხატობა იცოდნენ აღდგომის მეორე დღეს და სალოცავად მიდიოდნენ გვარამაძეები, ძამუკაშვილები და მჭედლიშვილები. ნიქოზში ყველაზე მეტი მჭედლიძეები იყვნენ. აქ უმთავრესად ქართველები ცხოვრობენ. სახელდობრ: მეტრეველები, მინდიაშვილები, კანდელაკები, კობერიძეები, ლომსაძეები, მაზანაშვილები და სხვები. აქაური გლეხები ნიქოზის ეკლესიას უხდიდნენ „სასეფისკვროს“ (სეფისკვერისთვის) წელიწადში კომლზე ერთ ფუთ ჭირნახულს [1, 46-47].

ცხადია, საკათედრო ტაძრის დაარსებისათვის, ნიქოზის მიმდებარე ტერიტორიაზე მრავალრიცხოვანი მოსახლეობა ივარაუდება, ვიდრე შემდგომ ხანებში. დიდი ვახტანგ მეფის ყურადღება აქაურებს სარწმუნოებისა და სამშობლოს ერთგულებით დაუმსახურებიათ და ასე გამხდარან ამ ტაძრის ღირსნი.

ცხინვალიდან მცირე მანძილით დაშორებულ ნიქოზს ადგილმდებარეობით შუა ქართლში არც ერთი სოფელი არ შეედრება. გაშენებულია მადლობზე, გადმოსცქერის გიუმაჟ ლიახვს, ატეხილ ჭალებს და აყვავებულ ბაღ-ვენახებს. წარსულში ნიქოზელებს ორი დიდი გასაჭირი ჰქონდათ: უწყლოობა და უტყე-უბალახობა. ზემო ნიქოზელებს ჩამოუდიოდათ 13-15 ვერსის სიშორიდან (სოფ. კეხვის სათავიდან), ლიახვის ტოტი, ეს რუ მომდინარეობდა სოფლებზე, ზაფხულში იქ სანახიროს აგრილებდნენ და ჩეჩქით სავსე ჩამოდიოდა სოფელში. ამიტომ ხშირად ხან ერთი, ხან მეორე სენი იჩენდა თავს. ზამთარში რუ იყინებოდა და გლეხები თოვლს ადნობდნენ და იმას სვამდნენ [21]. ლი-

ახვის წყალს ბევრი მინერალური წყარო უერთდებოდა და ამის გამო მეტად გემრიელი, ცივი და სასარგებლო ყოფილა. ძველად რუისიდან ნიქოზამდე მინდვრები თამარ მეფის აშენებული არხებით ირწყევებოდა. „ამ რუისის მთის სამხრეთის მინდორი ნიქოზამდე და ლიახვით დვანის წყლამდე ირწყვის ორის ლიახვს რუთი, თამარ მეფის ქმნულითა და ნაყოფიერებენ დაბნები ყოვლითავე მრავალნი“ [12, 374]. 1930-1945 წწ. ნიქოზში დიდი სარწყავი სალთვისის არხი გაიყვანეს. სოფლის დასავლეთით კეხვის არხიც იყო და მოსახლეობას უწყლოობა უკვე აღარ აწუხებდა. 1950-იანი წლებისთვის მოსახლეობა გზის პირას შეჯგუფებულად განსახლდა და მოზრდილი ზემო ნიქოზის სოფელი (300-კომლიანი) გამოჩნდა. 1902 წლის სტატისტიკური მონაცემებით, ზემო ნიქოზის მოსახლეობა ას ორმოც კომლამდე ითვლებოდა [21], ხოლო 1917 წელს მათი რაოდენობა 692 ადამიანს შეადგენდა [22]. XIX ს-ის 30-40-იან წლებში აქ მხოლოდ 6 კომლი იხსენიება, 1865 წლის აღწერით 5 კომლი ირიცხება [8, 119]. შესაბამისად, ნიქოზის ეპარქია, ქართლის სხვა ეპარქიებთან შედარებით ღარიბი იყო. 1801 წლიდან 1811 წლამდე მის მფლობელობაში მხოლოდ 8 სოფელი შედიოდა, მათგან სატაძრო სამსახური 70 კომლს ემართა. ასეთივე მდგომარეობაში იყვნენ კახეთში ნეკრესის და რუსთავის საეპისკოპოსოები [23, 531].

აღსანიშნავია, რომ XIX ს-ის ბოლოს, პერიოდული პრესის მასალების მიხედვით, ზემო ნიქოზში მოსახლეობა სულ 55 კომლს შეადგენდა. ასე მცირე სოფელს ორი ეკლესიის განახლების გამო დიდი ხარჯი დაატყდა თავს [24]. საქმე იმაშია, რომ XIX ს-ის 80-იან წლებში, ზემო ნიქოზის ორივე ეკლესია დანგრევის პირას იყო მისული. თუ მხედველობაში მივიღებთ ნაგებობათა სიძველეს, განვლილ ჟამთა სიავეს და განსაკუთრებით ლეკების ამ ადგილებში თარეშს, მა-

რთლაც ეს ეკლესიები დაღუპვის პირზე იქნებოდა მიმდგარი. ნიქოზის ღვთაების ტაძარში, აღნიშნულ პერიოდში გაჭირვებით ილოც-იწირებოდა, ვინაიდან გუმბათიც ყოველი მხრიდან ფარდალალა გამხდარიყო და ქარი, წვიმა თავისუფლად შედიოდა მის მინგრეულ-მონგრეულ ფანჯრებში. კედლებიდან მრავალადგილას ქვები გადმოცვენილიყო და დანარჩენ დარღვეულ ქვებსაც ასეთი ბედი მოელოდა. თაღებში ზოგან წვეთი ჩადიოდა და მთელ ტაძარს ანოტივებდა. ამის თაობაზე ნ. ლომოური თავის დროზე გულისტკივილით წერდა: „იგი სდგას ფიქრით მოცული მრისხანე მოხუცივით და მშვენიერ ხეობას დასცქერის წარბშეკრული, თითქოს აწინდელი ვითარების მას აღარა მოსწონდეს რა... ის არის საგულისხმიერო სურათი ჩვენი ერის წარსულისა და აწმყოსი; დიდებულია როგორათაც წარსული და გაოსრებული როგორათაც ახლანდელი ყოფა-ცხოვრება ჩვენი!“ [11, 6].

ორივე ტაძრის აღდგენა (რომლებიც ნანგრევებშიც თავის მშვენიერებას ასხივებდა) დიდი ხანი აწუხებდა იმდროინდელ ქართულ საზოგადოებას, მაგრამ საკუთარი ძალებით ვერ ახერხებდნენ. ნიქოზის ტაძრების აღდგენის საბაბად გამოუყენებიათ, 1888 წლის 17 ოქტომბერში სმოლენსკისაკენ ოჯახითურთ მიმავალი რუსეთის მეფის ალექსანდრე III-ის სასწაულებრივი გადარჩენა. საქმე იმაშია, რომ სადგურ ბორკისტან სამეფო მატარებლის ყველა ვაგონი გადმოცვენილა, განადგურებულა, გარდა იმისა, რომელშიც მეფის ოჯახი იმყოფებოდა. ამ ფაქტის აღსანიშნავად, გ. საძაგლიშვილის სარწმუნო ცნობით, ნიქოზის მთავარანგელოზის ეკლესიის ჩრდილოეთი კარის ზემოთ, შიგნიდან მარმარილოს წარწერიანი დაფა ყოფილა გაკრული, რომელიც გვაუწყებდა, რომ „с благословения Высокопреосвященнейшаго Палладия, Экзарха Грузии, обновлена церковь сия Архангела Михаила в память чу-

десного избавления Государя Императора Александра III и его Августейшего семейства 17 октября 1888 года“ [16, გვ. 12]. ე.ი. ნიქოზის მთავარანგელოზთა ტაძარი მთავარანგელოზ მიქაელის სახელზე აღდგენილა.

საქართველოს ეგზარქოსის ნებართვით, ერთ-ერთ ჯგუფს მიუმართავს იმპერიის სხვადასხვა დაწესებულებებისათვის, აღნიშნული ფაქტის სახსოვრად ნიქოზის უძველესი ტაძრების აღდგენაში დაგვეხმარეთ. ამ საქმისათვის საგანგებოდ შედგენილ კომიტეტს, 1200-ზე მეტი ეგზემპლიარი მოწოდების წერილი მოუფენიათ მთელ საქართველოსა და რუსეთში. იმედი არ გაუცრუვდათ, ამ უაღრესად საჭირო საქმეს მრავალი ღვთისმოყვარული და გულშემატკივარი აღმოაჩნდა; ნიქოზის ტაძრების შეკეთებისა და განახლების კომიტეტი რუსეთის იმპერიის ყველა კუთხიდან იღებდა შემოწირულობებს, რომელიც ნიქოზის ტაძრის მღვდლის ი. დავითაშვილის თხოვნით, მაშინდელი (1889 წ.) გაზ. „იმპერიის“ ფურცლებზე პერიოდულად იბეჭდებოდა: ნიშანდობლივია, რომ ღვთაების ტაძრის აღდგენაში მონაწილეობდნენ: შემახიის, ვოლოგდის, პოლტავის, კაშხატკის, კავკავის, ციმბირის, თურქესტანის ეპისკოპოსები, აგრეთვე ათონის მთის წმ. პანტელეიმონის მონასტრის საძმო, წინამძღვრები, ბლადოჩინები, სახელმწიფო უწყების მაღალჩინოსნები, იმპერიის სხვადასხვა რეგიონის მოქალაქეები. განსაკუთრებული პატივით უნდა მოვიხსენიოთ საქართველოს მაშინდელი ეგზარქოსი ყოვლადუსამღვდელოესი პალადი, რომლის მოღვაწეობამ ერთგვარად დაამშვიდა ავტოკეფალიისა და სახელმწიფოებრიობის გაუქმებით შემკრთალი და გულამღვრეული ქართველი ერი. მის ეგზარქოსობაში მარტო ქართლში ორ-სამ წელიწადში შვიდამდე ტაძარი განახლდა. რასაკვირველია, ამ წმინდა საქმეში უდავოდ დიდია ქართველი საზოგადო მოღვაწეების და ზემო ნიქოზის მოსახლეობის წვლი-



ლი. ტაძრის აღდგენისთვის თავისი მადლიანი შემწეობა აღმოუჩენია იმერეთის ეპარქიის მღვდელმთავარს წმ. გაბრიელ ეპისკოპოსს, რომელსაც მიუმართავს მისდამი რწმუნებული იმერეთის ეპარქიის ყველა ბლალოჩინისადმი შემწეობა აღმოეჩინათ, როგორც საკუთარი შეწირულობებით, ისე საეკლესიო კრებულთა მოწვევით და სხვა ღვთისმოსავ სამრევლოთა მონაწილეობით [25, 1]. ჟურნალ „მწყემის“ რედაქტორი დეკანოზი დ. ღამბაშიძე საზოგადოებას შეაგონებდა, რომ სამართლიანი და საუკუნო გმობის ღირსი ვიქნებით შვილთა და შვილიშვილთა ჩვენთაგან, უკეთუ გულგრილობითა ჩვენითა დავანგრევთ ასეთ დიდებულ ძეგლს – ჩვენს მამა-პაპათა და წინაპართა სახელოვანი ცხოვრების მოწმეს, რომელსაც ერი ყოველთვის დიდი პატივისცემით და მოწიწებით იხსენიებდა და აწცა იხსენიებს [25, 2]. ვინ არ იცის, რომ ნიქოზის მკვიდრი გ. საძაგლიშვილი-ივერიელი (წმ. კირიონ II) საერთოდ, არავითარ შრომას არ ზოგავდა სოფლის საკეთილდღეოდ. ასეთი ადამიანების ღოცვითა და შრომითი შეწევნით ტაძრის აღმდგენელმა კომიტეტმა მიიღო 6000 მანეთამდე მეტი შემოწირულობა, რაც ტაძრის აღსადგენად საკმარისი აღმოჩნდა და 1889 წლის გაზაფხულზე დაწყებული აღდგენითი სამუშაოები წარმატებით დასრულებულა იმავე წლის 3 აგვისტოს, რაზედაც იუწყება ტაძრის შიგნიდან, ჩრდილოეთით გაკრული მარმარილოს დაფა. წარწერაში იხსენიებიან აღნიშნული კომიტეტის წევრები გორის მაზრის თავადაზნაურთა საკრებულოს წინამძღოლი ი. სულხანიშვილი, გორის სასულიერო სასწავლებლის ინსპექტორი გ. საძაგლოვი, თავადი ზ. ფავლენიშვილი და ნიქოზის მღვდელი ი. დავიდოვი, რომლებიც მეოხებას თხოვენ, ნიქოზის მფარველ წმინდანს მთავარმოწამე წმ. რაჭდენს. როგორც ნ. ლომოური აღნიშნავდა: ანდერძაგებული ტაძარი, როგორც დაძაბუნებული მოხუ-

ცი წელში ვაჟკაცურად გასწორებულა და საფლავის მაგივრად იგი დღეს მომავალს იმედიახად გასცქერის... ვინ იცის იქნებ კიდევ მიაღწიოს იმ დრომდე, როდესაც საქართველოს კვლავაც აღმოუბრწყინდება მზე სიმართლისა და განათლებისა, მზე ბრწყინვალე მომავლისა [11, 6]. აღდგენითი სამუშაოები ბერძნებს შემდეგნაირად შეუსრულებიათ: ტაძრის ორივე მხარეზე კედლები საძირკვლამდე ჩამოუღიათ და ახალი თლილი ქვით აუყვანიათ. დარჩენილი ორივე მხარეც ასევე განუახლებიათ. სამივე კუთხით ტაძარზე მიღმული ქვითკირის დანგრეული ოთახები, რომლებიც სალოცავს ძალიან აუშნობდნენ, ეპარქიის ხუროთმოძღვრის თანახმად, მოუცილებიათ. ამისთანა მიღმულები მცხეთის ტაძარს, სიონს და ძველ ეკლესიებსაც მოაშორეს. გუმბათი აუხდიათ და ხელმეორედ ლომფინის ქვით დაუხურავთ. საქმე მართლაც ღვთის სათნოდ წარმართულა. მადლიერების გრძნობით გამსჭვალულ ნ. ლომოურს ოროდე უსიამოვნო გარემოება შეუნიშნავს: პირველი – ბანიდან აუყრიათ ლომფინი და მის მაგივრად დაუხურავთ კრამიტი. ლომფინი იმისთანა მტკიცე და გამძლე სახურია, რომ მისთვის ხელი სრულებით არ უნდა ეხლოთ. სადაც საჭირო იყო იქ უნდა შესწორებულიყო და თუ მაინცა და მაინც ეს შესწორება საკმარისი არ იქნებოდა, ზედ ლომფინზედ უნდა დახურულიყო კრამიტი; მეორე დარღვევას რაც შეეხება, ძველებური, ვიწრო და მოგრძო ფანჯრები 4-5 ადგილას გამოუნგრევიან და მათ ნაცვლად ეხლანდელი დიდი, განიერი ფანჯრები გაუკეთებიათ. ამნაირად, ძველი და ახალი არქიტექტურა ერთმანეთში აურევიათ [11, 7]. მართლაც, 1902-1904 წლების პრესის მონაცემების მიხედვით, აღდგენილი და გამშვენიერებული ღვთაების ტაძრის სახურავი მტკიცე არ იყო, წვიმა თავისუფლად ჩამოდიოდა და ხელმეორე შეკეთებას საჭიროებდა [26]. დაშვებული ხარვეზის

მიუხედავად, მოკლე დროში და მცირე მატერიალური საშუალებით, ამისთანა დიდი და შესანიშნავი საქმე შეასრულეს. ასე რომ არა, ტაძრის ნაგებობა ისე იყო დაზიანებული, ათ წელსაც ვერ გაძლებდა და მთლად ნანგრევებად იქცეოდა.

ნიქოზის ღვთაების ტაძრის კანკელი 1890 წლის აგვისტოში ჯერ დადგმული არ ყოფილა, მაგრამ დიდი ხელოვნებით და იშვიათი ცოდნით შეუდგენია გორის საოსტატო სემინარიის მასწავლებელს კ.სტ. სოკოლოვს, რომელმაც უძველესი ჩუქურთმები დააპროექტა; ხოლო კანკელი გააკეთა თავ. თარხნიშილმა, რომელმაც გორში თავი გამოიჩინა, როგორც კარგმა კანკელის დამდგმელმა და ჩუქურთმის ამომჭრელმა ოსტატმა. ხატების დამზადება მიუნდიათ ქ. თბილისში მცხოვრები ი.გ. პატკანოვისათვის, რომელსაც თავისი მშვენიერი ხელობის გამო აგრეთვე დააკისრეს გორის საკრებულო ეკლესიის მოხატვა და ზოგიერთი ძველი მხატვრობის განახლება [27].

კომიტეტის წევრებს თურმე ჰსურდათ, ზემო ნიქოზის ტაძრის ერთი სამწირველო წმ. რაჟდენის სახელზედ ეკურთხებინათ, ვინაიდან მაშინ ამ წმინდანის სამწირველო არსად ყოფილა და თვით ზემო ნიქოზის ტაძარი ხომ ამაღლების სახელზეა ნაკურთხი.

ამ საშვილიშვილო საქმის სულისჩამდგმელებმა კარგად იცოდნენ ის უდავო ჭეშმარიტება, რომ „ახალი ტაძრების მშენებლობა ღვთისთვის მართლაც სათნოა, მაგრამ ხშირად ავიწყდებათ, რომ კიდევ უფრო დიდი მადლია დაზიანებული ეკლესიების რესტავრაცია, ძველი ტაძრებისა და მათი ნანგრევების აღდგენა. ვინც ამას აკეთებს, უფლის წინაშე დიდად კეთილ საქმეს იქმს: ამასთან ეს ნაბიჯი უფრო მოკრძალებულია და ამბიციურობისაგან თავისუფალი, ხოლო უფლისმიერი შეწევნა – გაცილებით დიდი, რადგან ასეთ ადამიანს და მის ოჯახს არ მოაკლდება მეოხება იმ

სასულიერო და საერო პირთა, რომელნიც ამ ტაძრებსა და მონასტრებში ღოცულობდნენ და მოღვაწეობდნენ. მათი აღდგენა-განახლება წინაპართა პატივისცემისა და სამშობლოს სიყვარულის უფრო დიდი გამოვლინებაა“ [7, 60].

ზემო ნიქოზელებმა შეიღირსეს წინაპრებისაგან მიღებული ჯილდო და მზრუნველობა არ მოაკლეს ვახტანგ გორგასლისგან მონიჭებულ სახსოვარს, უმშვენერეს ტაძარს და ეკლესიას, ნეტარ იყოს ხსენება მათი!

ამრიგად, 1891 წელს ნიქოზის ღვთაების ტაძარი უკვე განახლებული ყოფილა, ამავე წლის გაზაფხულზე მთავარანგელოზთა ეკლესიის აღდგენა დაუწყიათ, რომელსაც უამთა ვითარებისაგან მცირეოდენი განახლება ეჭირვებოდა. მთავარანგელოზთა ტაძარი ძალიან პატარაა, მაგრამ ქართული დიდი ტაძრების გეგმაზეა აშენებული და მეტად შნოიანი და მოხდენილი რამ არის. 1891 წელს ნიქოზს ეწვია მოსკოვის არქეოლოგიური საზოგადოების თავმჯდომარე – პრასკოვია უვაროვა, რომელსაც ისე მოეწონა ტაძრის სიტურფე, რომ მის აღსადგენად 300 მანეთი არ დაინანა. ამ შემოწირულობას მიემატა ეგზარქოსის ფინანსური მხარდაჭერა [28], აგრეთვე ჭეშმარიტების მაძიებელი ადამიანების თანადგომა და 1896 წლის 24 აგვისტოს ნიქოზის მთავარანგელოზთა ტაძარი საზეიმოდ უკურთხებიან. ამ დღიდან ურყევად დგანან წარსულის უტყვი მესაიდუმლენი ნიქოზის დიდებული სალოცაგები და ქართული ეკლესიის გავლენას უხილავად გადასცემენ უკეთურობით მომძლავრებულ მეზობლებს. ნიშანდობლივია, რომ პრასკოვია უვაროვას და მის მეუღლეს ნიქოზში ყოფნისას უყურადღებოდ არ დარჩენიან ტაძრის გვერდზე ძველი ექვსსართულიანი ციხე, რომელშიაც ხალხის გადმოცემით, კერპთმსახურების დროს ქართველებს ბომონი ჰქონიან [29].

მთავარანგელოზის ტაძრის სიწმინდეებიდან აღსანიშნავია ძველ ქართულ სტილში შესრულებული წმინდა ხატები. აქ ღვთაების ტაძრიდან გადმოტანილი ყოფილა ხელოვნების იშვიათ ნიმუშად მიჩნეული მოციქულთა სწორის წმ. ნინოს, იოანე ნათლისმცემლისა და ღვთისმშობლის ხატები. არანაკლები მნიშვნელობის იყო ადგილობრივი, მაცხოვრის, ღვთისმშობლის და იოანე ღვთისმეტყველის ხატები. ნიქოზის ღვთაების ძველი ხატებიდან აღსანიშნავია ღვთისმშობლის მიძინების ხატი, რომელსაც მხედრული წარწერა ჰქონდა: „ქ. ჩვენ მაჩაბლის ზურაბ სახლხუცის ძემან ვახტანგ და თანამეცხედრემ ჩვენმა ამილახორის ასულმა გუქამ მოვაჭედინე ხატი ესე მიძინებისა, სულისა ჩვენისა საოხად და ძეთა ჩვენთა აღსაზრდელად. ქ.კსა: უიზ. მითითებული ქორონიკონი შეესაბამება 1729 წელს“ [9, 34]. საისტორიო წყაროების ცნობით, მაჩაბელი პირველად იხსენიება გიორგი VII-ის დროს (1395-1407 წწ.), თემურ ლენგთან ბრძოლებში. მაჩაბელი, როგორც ღიახვის ხეობის გამგებელი უშუალოდ მეფეს ემორჩილებოდა. იგი არ ატარებდა არც მთავრის და არც ერისთავის წოდებას. მას მინიჭებული ჰქონდა ხევის უფროსობა და იწოდებოდა ხევის თავად. მისი სახელისუფლო ღიახვის ხეობაზე იწებოდა, აჩაბეთიდან ღიახვის სათავეებამდე. მინდობილი ჰქონდა ჩრდილოეთის სასაზღვრო ზონის მეთვალყურეობა და მოსაზღვრე ოსეთთან მეგობრული ურთიერთობის დაცვა-განმტკიცება. რაც შეეხება ღიახვის ქვემო მხარეს, აქ ქ. გორის მოურაობა 1465 წელს თავდადებისათვის გიორგი VIII-მ უბოძა თავის ერთგულ ზედგენიძე-ამილახვარს სამემკვიდროდ და მას განაგებდა ამილახვარი, რომელიც უშუალოდ მეფეს ემორჩილებოდა [1, 16-17]. ამრიგად, მაჩაბელ-ამილახვრების ერთ-ერთი ჩინებული საგვარეულოების შთამომავლებს შეუწირავს აღნიშნული ხატი და მემკვი-

დრეები ნიქოზის ტაძრისათვის შემოუყვებრებია. ნიქო-  
ზის ღვთაების ტაძარი ადგილობრივი თავადების ფავ-  
ლენიშვილების საგვარეულო სამარხს წარმოადგენდა.  
მათ XVI საუკუნეში დასავლეთ ქართლი უჭირავთ. გ.  
საძაგლიშვილს (წმ. კირიონ II) ხელთ ჰქონია 1565  
წლის სიგელი, რომელშიც აღნიშნულია, რომ Озна-  
ченная грамота Рообама, Гарси, Иорама и Иотама Пав-  
ленишвили свидетельствует, что царь Вахтанг Горгаслан  
построил Никозскую церковь и пожертвовал ей село  
Земо-Никози с крестьянами, но что эти крестьяне по  
смутным обстоятельствам, разсыялись по разным мес-  
там, а селением Земо-Никози завладели их предки. Же-  
лая ознаменовать преданность свою царю Симеону и  
супруге его Нестан-Дареджани, они Земо-Никози со все-  
ми жителями и землями пожертвовали Никозской возне-  
сенской церкви [9, 34].

ცნობილია, რომ ნიქოზში ყოფილა დაცული ძელი-  
ცხოველის ანუ ძელიტეშმარიტის ჯვარი. ეს უდიდესი სი-  
წმინდე წმ. მეფე ვახტანგ გორგასალს იერუსალიმის პატ-  
რიარქისგან მიუღია, ძვირფასი თვლებით შეუმკია და ნი-  
ქოზში შეუწირავს. წმ. თამარ მეფის ქალიშვილს, დედო-  
ფალ რუსუდანს ჯვარი განუახლებია, მას სათანადო წარ-  
წერაც ახლდა: „მე დედოფალმან რუსუდან ავაზაკთაგან  
გაძარცვილი ძელი ჭეშმარიტი კვალად შევამკევ სულისა  
ჩემისა საოხად“.

XIX საუკუნის ბოლოს, მხოლოდ ჯვრის ვერცხ-  
ლის ჩარჩოს ნახვა შეიძლებოდა. საქმე იმაშია, რომ  
1798 წელს, ათანასე ეპისკოპოსის დროს, ძელი ცხო-  
ველის ჯვარი გამოუბრძანებიათ, რომ მასზე დაეფიცე-  
ბინათ ამირეჯიბნი თავადნი და მოდავენი მათნი იმე-  
რეთის მოსაზღვრენი. ტრაპეზიდან აიღეს ოქროს ბუ-  
დეში ჩადებული მკლავის სიგრძე და ალავერდისა ძე-  
ლისა ჭეშმარიტისა მიხედვით, ორგზის დიდი ჯვარი

და დაასვენეს საწიგნესა ზედა. გლესთა და თავადთა შფოთის გამო ტაძრის მცველებს დააგიწყდათ ჯვრის აღება, რომ მოიძიეს საუნჯე არც საწიგნეზე იყო და არც ტრაპეზზე. მოახსენეს მღვდელმთავარს, გაიგო კათალიკოსმა, აცნობეს მეფე გიორგი XII-ს. ჯვრის დაკარგვის გამო მეფემ ეპისკოპოსი გადააყენა და წმ. დავით გარეჯის უდაბნოში გაამწვესა. სთხოვეს მოძიება წერეთლებსა და აბაშიძეებს, რომელთა გლესებს სწამებდნენ ჯვრის მოტაცებას [30, 161], მაგრამ ამაოდ. საუკუნეობით დაცული ჯვარი იმერლების შფოთის გამო მიეფარა თვალს.

ქართული წერილობითი წყაროების მიხედვით, ძელი ცხოვრებისა იყო „მცველი და მფარველი მეფეთა სკიპტრისა“. აღნიშნულის გამო, ძელი ცხოვრებისა საქართველოს სამეფოს ატრიბუტად იყო მიჩნეული და ხშირად იგი წყაროებში სეფე დრომასთან და სამეფო აბჯართან ერთად ქართველ მეფეთა ლაშქრობების აღწერისას მოიხსენიება [31, 109]. ასეთი მნიშვნელოვანი სიწმინდის დაკარგვის შემდეგ, მეფე გიორგი XII-სთან შუამდგომლობდნენ, რომ ეპარქია გადაეცათ იღუმენ დიონისესთვის, რომელიც იყო თავადთა ციციანთა (ციციშვილთა) ყმა სოფ. ხვედურეთიდან. მეფე ღირსეულ კაცს ეძებდა და არავინ არ დანიშნა. გარდა ამისა, მეფეები ასე ადვილად გლესებს და აზნაურებს სამღვდელმთავრო კათედრებს არ უბოძებდნენ. „მარადის მოიძიებდნენ თავადთა სახლთაგან, დამოკიდებულთა დიდ ოჯახობით დიდთა კაცთა თანა, უფრო პურადთა, უხეთა, გამცემთა და კარის მექონეთა გამოჩენილისა პატივად მაღალისა ხარისხისა“ [30, 162]. შესაძლებელია, ასეთმა მკვეთრმა სოციალურმა გამოიჯვნამ, დღეს ჩვენში პროტესტის გრძნობა წარმოშვას, მაგრამ საქართველოს სამეფო ტახტი ცნობილი იყო მრავალსაუკუნოვანი წეს-განგებით, მტკიცე წყობით და ურყევი რჯულისმსახურებით. ზემოაღნიშნული

ფაქტი ნიქოზის ეპარქიის მისიას კიდევ უფრო აძლიერებს და კათედრის ეპისკოპოსებსაც გამოარჩევს. შემთხვევითი არ იყო, რომ XVIII ს-ის მკვლევარი და მოგზაური გიულდენშტედტი თავის ჩანაწერებში ქართლის ექვს ეპისკოპოსთა შორის, ნიქოზის ეპისკოპოსზე შენიშნავდა: „ეპისკოპოსი დიდი ნიქოზელი“ [32, 207].

ნიქოზის ტაძრის სიწმინდეთა შორის აღსანიშნავია, 1889 წ. ადგილობრივი მღვდლის მ. დავითაშვილის მიერ ტაძრის კედელში, ორი საჟენის სიმაღლეზე ნაპოვნი შემდეგი ძველი ნივთები: ეპისკოპოსის კვერთხი სამ ნაჭრად დასაშლელი, შავად შეღებილი. არწივი, რომელსაც ფეხქვეშ უგებენ ეპისკოპოსს, წითელი მაუდის ძლიერ დაძველებული და ერთი სპილენძის ალთაფა წარწერიანი: „ქ. შემოგწირე. მე ბადურმა. იოსებმა. წმინდასა ნიკოლოზს. ეს. ალთაფა. ქორონიკონი ამ წარწერის არ ჩანდა [33].

ამრიგად, ჯერჯერობით ჩვენ ამით დავასრულებთ ნიქოზის ისტორიის საკითხის კვლევას. შესაძლებელია იგი ქრონოლოგიური თანმიმდევრობით არ გადმოსცემდეს ფაქტებსა და მოვლენებს, ისტორიული მასალითაც არ იყოს ჯეროვნად გაშუქებული, მაგრამ ის მაინც გაუღვიძებს მკითხველს ინტერესს ამ უძველესი სოფლის და ეპარქიის მნიშვნელოვანი წარსულისადმი.



## წყაროები და ლიტერატურა

1. ს. მაკალათია, ლიახვის ხეობა, თბ., 1971.
2. ჯ. გვასალია, ქართულ-ოსური ურთიერთობის ისტორიიდან, ჟურ. „ჯვარი ვაზისა“, №1, 1997.
3. P. Меписашвили, В. Цинцадзе, Архитектура нагорной части исторической провинции Грузии - Шида Картли, Тб., 1975.
4. ქართლის ცხოვრება, ტ. 1, თბ., 1955. ტექსტი დადგენილია ყველა ძირითადი ხელნაწერის მიხედვით, ს. ყაუხჩიშვილის მიერ.
5. კ. კეკელიძე, ძველი ქართული მწერლობის ისტორია, ტ. 1, თბ., 1951.
6. წმ. პირველმოწამე რაჟდენი, დაიბეჭდა ნიქოზისა და ცხინვალის მიტროპოლიტის მეფე ისაიას ლოცვა-კურთხევით.
7. სრულიად საქართველოს კათალიკოს-პატრიარქი ილია II, ეპისტოლენი, სიტყვანი, ქადაგებანი, ტ. III, 2008.
8. ი. მეგრელიძე, სიძველეები ლიახვის ხეობაში, თბ., 1984.
9. И.К. Никозский соборъ, жур. "Духовный вестник", 1891 г.
10. ლ. რჩეულიშვილი, ქართული ხელოვნების ისტორიის ნარკვევები, თბ., 1994.
11. ნ. ლომოური, ხმა პროვინციიდან, ჟურ. „მწყემსი“, №22, 15 მაისი, 1889.
12. ვ. ბატონიშვილი, აღწერა სამეფოსა საქართველოსა, ქართლის ცხოვრება, ტ. IV, თბ., 1973.
13. დ. ახლოური, ქართული სულიერების ოაზისი, თბ., 2008.
14. ე. ბუბულაშვილი, საქართველოს სამოციქულო ეკლესიის ისტორია, თბ., 2008.
15. ნ. გენგიური, კუპელჰალე, თბ., 2005.

16. Кирион II (Садзаглишвили), Описание Никозской Михаило-архангельской церкви в Карталинии, жур. "Духовный вестник", №20, 1896, прибавление.
17. გაზ. „ივერია“, №99, 21 მაისი, 1887.
18. გაზ. „ცნობის ფურცელი“, №540, 23 მაისი, 1898.
19. ღვთაების ეკლესია თელავში, ჟურ. „მწყემსი“, №16, 1887.
20. გაზ. „ივერია“, №124, 13 ივნისი, 1898.
21. გაზ. „ცნობის ფურცელი“, №1938, 28 სექტემბერი, 1902.
22. Тифлисская губерния, гориский уезд, 1917.
23. Акты Кавказской археографической комиссии, т. 1, Тиф., 1866.
24. გაზ. „ივერია“, 10 ივნისი, 1892.
25. ჟურ. „მწყემსი“, №9, 15 მაისი, 1889.
26. გაზ. „ივერია“, №249, 31 ოქტომბერი, 1904.
27. გაზ. „ივერია“, №180, 22 აგვისტო, 1890.
28. გაზ. „ივერია“, №187, 4 სექტემბერი, 1891.
29. გაზ. „ივერია“, №187, 2 სექტემბერი, 1890.
30. პლ. იოსელიანი, ცხოვრება გიორგი მეცამეტისა, თბ., 1936.
31. ე. ბუბულაშვილი, საქართველოს ეკლესიის სიწმინდეები, თბ., 2007.
32. გიულდენშტედტის მოგზაურობა საქართველოში, ტ. 1, თბ., 1962. ტექსტი თარგმნა, კომენტარი და საძიებლები დაურთო გ. გელაშვილმა.
33. გაზ. „ივერია“, №115, 5 ივნისი, 1889.

**“Search the Death for Christ”  
(From the History of the Village ZemoNikozi)**

Some problems of the village Zemo Nikozi and the oldest Nikozieparchy are discussed in the article. Establishing of Nikozi eparchy is connected with the name of King Vakhtang Gorgasali. The second period of the eparchy cathedra flourish, which was founded in the 5<sup>th</sup> century, is connected with the 10<sup>th</sup> – 11<sup>th</sup> centuries.

The second old church of Archangels which reached us in its primary state is of the mentioned period. The Khvtaeba church chapel and the palace of bishops are of historical value.

The great part of the article is dedicated to the description of Nikozi architectural complexbuilding, restoring, its inscriptions and relics. Worth to be mentioned is spiritual culture and every-day life peculiarities of the village Zemo Nikozi population.

**ბათუმის საკითხი XV საუკუნის  
რამდენიმე ახლად აღმოჩენილი  
იტალიური დოკუმენტის მიხედვით**

XIII-XV საუკუნეებში შავიზღვისპირეთის რეგიონი იმდროინდელ მსოფლიო საზღვაო ვაჭრობის ერთ-ერთ უმნიშვნელოვანეს ცენტრს წარმოადგენდა. 1204 წელს ჯვაროსნების მიერ ბიზანტიის იმპერიის დედაქალაქ კონსტანტინოპოლის აღებამ შავ ზღვაზე საერთაშორისო ვაჭრობას კარი ფართოდ გაუღო. ბიზანტიის მიერ მრავალი საუკუნის მანძილზე ბოსფორის და დარდანელის სრუტეებზე ნაოსნობაზე დაწესებული შეზღუდვა მოიხსნა და ხმელთაშუა ზღვისპირეთის ქვეყნების ხომალდებს შავ ზღვაზე თავისუფალი ნაოსნობის შესაძლებლობა მიეცათ.

ამ უფლებით განსაკუთრებით კარგად ისარგებლეს პირველ რიგში იტალიის ქალაქ-სახელმწიფოებმა: ვენეციამ და გენუამ, რომლებმაც შავიზღვისპირეთში თავიანთი სავაჭრო ფაქტორები დაარსეს. XIII საუკუნის II ნახევრიდან ამ მხრივ განსაკუთრებით გენუა გააქტიურდა, რომელმაც ყირიმის ნახევარკუნძულზე თავისი უმთავრესი კოლონია კაფა (დღ. ქერჩი) დაარსა. გენუელებს თავიანთი სავაჭრო ფაქტორები ჰქონდათ კონსტანტინოპოლში და 1204 წელს უშუალოდ საქართველოს ხელისუფლების მიერ სამხრეთ შავიზღვისპირეთში შექმნილ ტრაპიზონის იმპერიის დედაქალაქში. XIV საუკუნეში საქართველოს სამეფოს ნებართვით გენუელებმა კოლონია სავასტოპოლი ცხუმში (სოხუმში) დაარსეს. თუმცა როგორც ირკვევა, ისინი საქართველოს სხვა ნავსადგურებშიც ვაჭრობდნენ.

ასე ჩაეყარა საფუძველი გენუის ქალაქ-სახელმწიფოსა და საქართველოს სამეფოს შორის სავაჭრო-ეკონომიკურ ურთიერთობას, რომელიც დრო და დრო პოლიტიკურ ხასიათსაც იძენდა. ეს საკითხი ქართულ ისტორიოგრაფიაში სათანადოდ არის შესწავლილი, მაგრამ გამოვლინდა კიდევ რამდენიმე იტალიური დოკუმენტი, რომელიც საქართველოს შავიზღვისპირეთში სავაჭრო ურთიერთობებს და მასთან დაკავშირებულ ინციდენტებს ეხება.

1998 წელს ცნობილმა მედიევისტმა ს. კარპოვმა, რომელიც მრავალი წელია შუა საუკუნეების შავიზღვისპირეთის საზღვაო-სავაჭრო ურთიერთობებს იკვლევს, სანქტ-პეტერბურგში გამოაქვეყნა ახალი დოკუმენტები, რომელიც გენუის ე.წ. „საიდუმლო არქივის“ ფონდ „Diversorum Filze“-ში ინახებოდა. ამ ფონდიდან ს. კარპოვის მიერ გამოქვეყნებული მასალები მთლიანად შავიზღვისპირეთს ეხება. აქედან ჩვენთვის განსაკუთრებით საინტერესოა სამი დოკუმენტი, რომლებიც 1450-1470 წლებშია გაცემული.

პირველი დოკუმენტი, რომელიც 1450 წლის 5 მარტით არის დათარიღებული, წარმოადგენს ერთობლივ თხოვნას (პეტიციას), რომელიც გენუის ქალაქ-სახელმწიფოს და უხუცესთა საბჭოს მიართვეს გენუის მოქალაქეებმა: სპინოლა დი ლუკოლომ, ფრანჩესკო დი ლევანტომ, ფილიპო დი მელოდემ და მერვალდო სპინოლამ. ამ პეტიციიდან ირკვევა, რომ 1437 წელს დაახლოებით 12 ტონა ტვირთშიდაობის მქონე საკუთარი ხომალდით მერვალდო სპინოლა ტრაპიზონის იმპერიის ნავსადგურ „ლო ვატში“ (შუა საუკუნეებში ევროპელები ბათუმს ამ სახელით იცნობდნენ) უშიშრად შევიდა. ამ გემით მერვალდო სპინოლას მოყავდა მონები და მოჰქონდა სხვა საქონელი, რომელიც მთლიანად ფილიპო დი მელოდეს ეკუთვნოდა. გემის მებატონე დარწმუნებული იმაში, რომ მეგობრულ, უსაფ-

რთხო ნავსადგურში იმყოფებოდა, ხომალდის გარეთა ადჭურვილობა ნაპირზე ამოატანინა. მოულოდნელად ბათუმის ნავსადგურში გაღერათი (დიდი, ნიჩბიანი საბრძოლო ხომალდი) და ფუსტებით (მომცრო, სწრაფი გემები) შემოიჭრა ტრაპიზონის იმპერატორის წარმომადგენელი, რომელმაც იმპერატორის სახელით მეკობრულად გაიტაცა სპინოლას ხომალდი იქ არსებული ფილიპო დი მელოდეს ქონებითურთ. თუმცა გამტაცებლებს გაუფრთხილებლობის გამო ნადავლი გემი ჩაეძირათ. დანაკარგმა დიდი თანხა შეადგინა და დაზარალებულმა ფილიპო დი მელოდემ დახმარებისთვის კაფას გენუელ კონსულს მიმართა. კონსულმა ფილიპოს ტრაპიზონის იმპერატორთან წერილი გაატანა, სადაც დაზარალებულისთვის კომპენსაციის გადახდას მოითხოვდა. შემდეგ ეს სადავო საქმე საკუთრივ გენუაში გახდა ტრაპიზონის იმპერატორის ელჩსა და გენუის ქალაქ-სახელმწიფოს მთავრობას შორის მოლაპარაკების საგანი. თუმცა ყველაფერი ეს უშედეგოდ დასრულდა და 1450 წლისთვისაც არ იყო ზარალი ანაზღაურებული [1, 48-49].

მეორე პეტიცია, რომელიც ასევე ბათუმის ნავსადგურში მომხდარ ინციდენტს შეეხება, 1470 წლის 12 ოქტომბრით თარიღდება. გენუის უხუცესთა საბჭოს და ქალაქის გუბერნატორის მოადგილის სახელზე ეს თხოვნა ბართოლომეო ოპიჩომ შეიტანა. ოპიჩო, ცოლის იზაბელას გარდაცვლილი მამის, ანტონიო დი რივაროლოსადმი მიყენებული ზარალის ანაზღაურებას ითხოვდა. პეტიციიდან ირკვევა, რომ დაახლოებით 1436 წელს ანტონიო დი რივაროლო საკუთარი საქონლით დატვირთული ხომალდით „ლო ვატის“ (ბათუმის) ნავსადგურში იდგა. მოულოდნელად პორტში გაღერათი და ფუსტების ესკორტით შევიდა ჯეროლამო დი ნეგრო, რომელმაც ანტონიოს გემი და საქონელი გაიტაცა. ამ უბედურების გამო, როგორც მისი სიძე

ოპიჩო ფიქრობს, ანტონიო გარდაიცვალა, ხოლო იმ დროს ანტონიოს მცირეწლოვანი ქალიშვილი და მემკვიდრე იზაბელა უმწეოდ დარჩა და საკუთარი უფლებები ვერ დაიცვა. ამიტომ ბართლომეო ოპიჩო გენუის მთავრობისგან ამ საქმის გამოძიებას და იმ ზარალის ანაზღაურებას ითხოვდა, რომელიც თავის დროზე მის სიმამრს მიაყენეს. ზარალი ამ შემთხვევაში მოპასუხეს, ბათუმის ნავსადგურიდან ხომალდის გამტაცებელ ჯეროლამო დი ნეგროს შვილს, თეოდოროს უნდა აენაზღაურებინა. საპასუხოდ თეოდორო დი ნეგრომ საკუთარი არგუმენტები წარმოადგინა. იმავე 1470 წელსვე რომელსაც უკვე მესამე დოკუმენტიდან ვიგებთ, გამოძიებით დადგინდა, რომ ჯეროლამო იყო ტრაპიზონის იმპერატორის ერთ-ერთი უახლოესი კარიკაცი, „ბარონი“, რომელიც ყოველ მის ბრძანებას ასრულებდა. იმ დროს, როდესაც ანტონიო დი რივაროლოს ბათუმის ნავსადგურში ხომალდი საქონლითურთ წაართვა, ის იმპერატორის ბრძანებით მოქმედებდა, მიუხედავად იმისა, რომ დი ნეგრო იყო გენუის მოქალაქე, ტრაპიზონის იმპერატორის სამსახურში ყოფნისას მასზე გენუის ქალაქ-სახელმწიფოს ძალაუფლება არ ვრცელდებოდა. თეოდორო დი ნეგროს მამის ქმედებაზე პასუხი არ უნდა ეგო. რადგანაც ამ ინციდენტიდან უკვე 36 წელი იყო გასული და ამ ხნის განმავლობაში კაფაში მცხოვრებ მერვალო სპინოლას და სხვა ვაჭრებს, რომლებსაც ვითომ საქონელი ჰქონდათ ანტონიო დი რივაროლოს ხომალდზე, კაფის კონსულისთვის ჯეროლამოს თავდასხმის გამო საჩივრით არ მიუმართავთ. ასევე, როგორც თეოდორო დი ნეგრომ გაიგო, გარდაცვლილი ანტონიოს გემის წინანდელი მეპატრონე იყო იმპერატორის ქვეშევრდომი, რომელმაც ერთდროს ნადავლი (აღბათ ეს გემი საქონლითურთ) ტრაპიზონის იმპერატორის „მეგობრების“ ქარავნიდან გაიტაცა, რომლებიც ტრაპი-

ზონში სავაჭროდ მიდიოდნენ და ამით იმპერატორს შეურაცხყოფა და ზარალი მიაყენა. ამიტომ ტრაპიზონის იმპერატორს სრული უფლება ჰქონდა თავის ქვეყანაში უხიფათო ვაჭრობის დამრღვევები დაესაჯა, ხოლო ჯეროლამო დი ნეგროს მოქმედება მისი სიუხერენის ბრძანებაზე იყო დაფუძნებული [1, 63-64].

ამ დოკუმენტების მიხედვით ჩანს, რომ XIV საუკუნეში ბათუმის ნავსადგურში გაცხოველებული საზღვაო ვაჭრობა მიმდინარეობდა ცალკეული ინციდენტების მიუხედავად. პირველ საბუთში ხაზგასმით არის აღნიშნული, რომ ეს არის მეგობრული ნავსადგური და უხიფათო სავაჭრო ურთიერთობისთვის.

აქ საინტერესოა ერთი საკითხი. კერძოდ, პირველ პეტიციაში ბათუმი ტრაპიზონის ნავსადგურად იხსენიება. მეორე საბუთში კი არ არის მოხსენიებული თუ რომელ სახელმწიფოს ეკუთვნის საქართველოს ეს საზღვაო ქალაქი და მხოლოდ „ლო ვატის პორტით“ არის ნახსენები. 1437 წლისთვის ბათუმი შედიოდა თუ არა ტრაპიზონის იმპერიის შემადგენლობაში, ამის გასარკვევად თვალი უნდა გავადევნოთ საქართველოსა და ტრაპიზონის იმპერიას, უფრო ადრე საქართველოსა და ბიზანტიის იმპერიას შორის სასაზღვრო მიჯნის ცვალებადობას.

ი. ფალმაიერი, რომელმაც ტრაპიზონის იმპერიის ისტორია მონოგრაფიულად პირველმა შეისწავლა, ამ იმპერიის დაარსების შესახებ წერდა; რომ იმ დროს როდესაც ჯვაროსნებმა კონსტანტინოპოლი დაიკავეს, ალექსი კომნენოსმა მისი წინაპრების გვირგვინი აზიაში ისევ დაიბრუნა. ის სათავეში ჩაუდგა ლაშქარს, რომელიც კოლხეთის ფაზისში შექმნა და წინა მიიწვედა ტრაპიზონელთა ქვეყნისაკენ. ტრაპიზონის დედაქალაქი, ტრიპოლისი, კერასუნტი, მესოხალდია, ყველა ციხე-დარბაზი მთაში, ყველა ქალაქი ზღვის პირას ამისომდე ახალ მბრძანებელს დაემორჩილა [7, 46]. გერმანელი მე-



ცნიერის ნაშრომიდან მოტანილი ამ ამონარიდიდან მკაფიოდ არ ჩანს, თუ სად გაჰყავს მას ახლად დაარსებული ტრაპიზონის იმპერიის ჩრდილო-აღმოსავლეთი საზღვარი. ამის მიუხედავად, მის მომდევნო იმპერიის ისტორიის მკვლევართა უმეტესობა ამ ამონარიდზე დაყრდნობით, ამ იმპერიას და საქართველოს შორის საზღვრად მდინარე ფაზისს ანუ რიონს მიიჩნევს. ასე მაგალითად ცნობილი ქართველი ისტორიკოსი ა. ხახანაშვილი, რომელმაც მიქელ პანარეტოსის „ტრაპიზონის ქრონიკა“ ბერძნულიდან რუსულად თარგმნა, თარგმნის შესავალ წერილში საქართველოსა და ტრაპიზონის იმპერიის საზღვრად რიონი მიიჩნია [8, XI].

ტრაპიზონის იმპერიის ისტორიის ცნობილი მკვლევარი თ. უსპენსკი მიიჩნევდა, რომ შავი ზღვის სანაპირო თერმოდონიდან ფაზისამდე ამ იმპერიის შემადგენლობაში შედიოდა [2, 72]. ეს მოსაზრება განმეორებულია ა. კაჟდანიის რედაქტორობით ოქსფორდის უნივერსიტეტის მიერ გამოცემულ ბიზანტიის ენციკლოპედიურ ლექსიკონში [3, 66]. ს. კარპოვი თავის 1981 წელს გამოცემულ მონოგრაფიაში, რომელიც XIII-XV საუკუნეებში ტრაპიზონის იმპერიის დასავლეთ ევროპის სახელმწიფოებთან ურთიერთობას შეეხება, საქართველოსა და ტრაპიზონის იმპერიას შორის სასაზღვრო მიჯნად მდინარე ჭოროხი მიაჩნია, თუმცა როდესაც ის XIII საუკუნის II ნახევარში გენუელთა მიერ ტრაპიზონის სახელმწიფოს ქალაქებში დაარსებულ სავაჭრო ფაქტორებს ჩამოთვლის, მათ რიგებში ბათუმიც შეჰყავს [4, 91]. ს. კარპოვის 2007 წელს გამოცემულ ვრცელ მონოგრაფიაშიც ბათუმი ისევ ტრაპიზონის იმპერიის შემადგენლობაშია [5, 257]. ტრაპიზონის იმპერიის მკვლევარი ა. ბრაიერი დ. ვინფილდთან თანაავტორობით გამოქვეყნებულ ნაშრომში ცდილობს ბათუმი და გურიის საერისთავო, რომლის შემადგენლობაშიც შედიოდა ეს ნავსადგური, ტრაპიზონის იმპერატორ-

ის ვასალურ პოლიტიკურ ერთეულად მიიჩნოს, თუმცა ამ საკითხზე საბოლოო დასკვნის გამოტანას ერიდება [6].

ბათუმში გენუელთა სავაჭრო ფაქტორის არსებობა საეჭვოა. დღეისათვის კარგად არის გარკვეული, რომ იტალიური სავაჭრო ფაქტორიის არსებობა, გულისხმობდა ამა თუ იმ ქალაქში იტალიელთა თვითმმართველობის და კონსულთა ინსტიტუტის არსებობას. საქართველოში ასეთი რამ მათ მხოლოდ ცხუმში (სოხუმში) ჰქონდათ [9, 89-92].

ქართული და ბიზანტიური საისტორიო წყაროების შეჯგურებით ირკვევა, რომ V საუკუნის 60-იან წლებამდე ეგრისის (ლაზიკის) საზღვარი ბიზანტიასთან ზღვის პირას ქალაქ რიზესთან (თანამედროვე თურქეთი) გადიოდა. 465 წლისთვის ლაზიკის მეფე გუბაზ I იძულებული გახდა შავი ზღვის სანაპიროს ტერიტორია რიზედან ქალაქ ხუფათამდე ბიზანტიისთვის გადაეცა. VIII-IX საუკუნეთა მიჯნაზე ბიზანტიისა და ეგრის-აფხაზეთის შორის სასაზღვრო ხაზი მდინარე ჭოროხზე გადიოდა. 1046 წელს საქართველოს მეფე ბაგრატ IV (1027-1072) სამხრეთ-დასავლეთით სასაზღვრო ხაზის ხუფეთამდე გადატანას შეეცადა და როგორც ჩანს წარმატებით, რადგან 1057 წლისთვის ხუფათის ციხე-ქალაქი საქართველოს შემადგენლობაშია. ეს სასაზღვრო მიჯნა არც დავით IV აღმაშენებლის (1089-1125) და მომდევნო მეფეების დროს შეცვლილა. სავსებით შესაძლებელია, რომ ქართველთა ცნობილი ლაშქრობა სამხრეთ-აღმოსავლეთ შავიზღვისპირეთში სწორედ ამ ქალაქიდან დაიწყო, რომელსაც 1204 წელს ტრაპიზონის იმპერიის დაარსება მოჰყვა. მიუხედავად ამისა, საქართველოს საზღვარი შავ ზღვის სამხრეთ-აღმოსავლეთ სანაპიროზე უცვლელი დარჩა [10, 16-17]. ის მხოლოდ XIII საუკუნის დასასრულს შეიცვალა როდესაც ტრაპიზონის იმპერატორმა ალექსი II კომნენოსმა სამცხის ათაბაგის ბექას ასული შეირთო ცოლად. ამ ქორწინების შემდეგ ბექა ჯაყელმა სიძისგან მი-

ილო სამხრეთ-აღმოსავლეთ ზღვისპირეთის ტერიტორია რიზედან გონიომდე. გიორგი V ბრწყინვალის (1318-1346) ხანაში საქართველო ისევ გაერთიანდა და შავი ზღვის ეს ნაწილი კვლავ ერთიანი ქართული სახელმწიფოს შემადგენლობაში შევიდა [10, 18-19].

ბათუმი ამ დროიდან გურიის ერისთავების საგამგეო ტერიტორიაა. იმ მოსაზრების დასამტკიცებლად, რომ გურია ტრაპიზონის იმპერიის ვასალური ერთეული იყო, XIV საუკუნის ტრაპიზონელი ისტორიკოსის მიქელ პანარეტოსის თხზულების ის მონაკვეთი მოჰყავთ, სადაც ის წერს: „ნ აგვისტოს წავედით ლაზიკეთში და თვის ბოლოს, 1372 წლის დასაწყისში შევხვდით ბაგრატ მეფეს (საქართველოს მეფე ბაგრატ V). მას შემდეგ მოვედით ბათუმში... იქ ვებაახეთ გურიელს, რომელიც მეფის პატივსაცემად მოვიდა“ [11, 205]. ბერძნულ დედანში პანარეტოსი, როგორც საქართველოს მეფეს, ისე ტრაპიზონის იმპერატორს „ბასილევს“ უწოდებს და თითქოს შეუძლებელია იმის დადგენა, თუ ვის პატივსაცემად მივიდა გურიის ერისთავი ბათუმში. მაგრამ არ მოგვეპოვება არც ერთი საბუთი, რომელიც გურიის ერისთავის ტრაპიზონის იმპერატორზე რაიმე დამოკიდებულებას დამამტკიცებლად გამოდგებოდეს. შესაბამისად გურიის ერისთავი პატივსაცემად პირველ რიგში საქართველოს მეფის წინაშე გამოცხადდა, ხოლო მერე საპატიო სტუმრის. ტრაპიზონის იმპერიისადმი ვასალური დამოკიდებულების დასამტკიცებლად იშველიებენ კიდევ ერთ ინციდენტს.

1445 წელს ორი ევროპული ქრონიკის მიხედვით, ბათუმს ბურგუნდიელები დაესხნენ თავს. ბურგუნდიელები ბალკანეთში ოსმალთა წინააღმდეგ მებრძოლ ჯვაროსნების დასახმარებლად შემოვიდნენ შავ ზღვაზე. ბურგუნდიელთა ერთი კატარღა (გალერა) უოფრე დე ტუაზის მეთაურობით „ტრაპიზონის იმპერატორის სამარცხვინოდ საქართველოს ნაპირისკენ გაემართა, რად-

გან მან გაიგო, რომ იქ ძვირფასი საქონლით დატვირთული დიდი ხომალდი იდგა... მაგრამ ტრაპიზონელმა ბერძნებმა ეს აცნობეს ადგილობრივებს (ქართველებს). ასე, რომ შეიტყვეს რა გალერის მოსალოდნელი თავდასხმის შესახებ, ისინი შეიარაღდნენ და ჩაუსაფრდნენ. საშუალება მისცეს მესირ უოფრეს გადასულიყო ნაპირზე ბათუმის ნავსადგურში... და როდესაც ის მიუახლოვდა ჩასაფრებულებს, დაესხნენ თავს, მისი მრავალი თანამებრძოლი დახოცეს თვითონ კი ტყვედ ჩაიგდეს“. მეორე ქრონიკა კი შემდგომ განვითარებულ ამბავს გვამცნობს: როგორც კი ბურგუნდიელები ბათუმს თავს დაესხნენ, იქ მივიდა „პატონი გურიელი 600 კაციანი რაზმით... უოფრე დე ტუაზი ტყვედ ჩავარდა და ტყვეობაში ერთი თვე გაატარა.“ ამავე ქრონიკის მიხედვით ბურგუნდიელი მეკობრე ქართველებმა ტრაპიზონის იმპერატორის შუამდგომლობით გაანთავისუფლეს, იმ პირობით, რომ ბურგუნდიელთა გალერები არ დაუწყებდნენ ბრძოლას აღნიშნულ ქვეყანას“ [10, 19-20]. ბათუმში მომხდარი ეს ინციდენტი სრულებითაც არ მოწმობს გურიის ერისთავის რაიმე დაქვემდებარებას ტრაპიზონის იმპერიისადმი. წინააღმდეგ შემთხვევაში ტრაპიზონის იმპერატორს ქვეშევრდომის წინაშე შუამდგომლობა არ დასჭირდებოდა და ის გურიის ერისთავთან, რომელიც სავარაუდოდ ლომა დადიან-გურიელი უნდა იყოს, რომელიც XV საუკუნის I ნახევარში მოღვაწეობდა [12, 59-60], როგორც ნეიტრალური, მომრიგებელი პირი მოქმედებს.

ამრიგად, ბათუმი ისევე როგორც ადრე, XV საუკუნის I ნახევარში საქართველოს, კერძოდ, გურიის საერისთავოს შემადგენლობაში შედიოდა. 1450 წლის იტალიურ დოკუმენტში მისი ტრაპიზონის სახელმწიფოს ნავსადგურად მოხსენიება რეალობას არ ასახავს და მოსაზრებაც, რომ ბათუმი ერთ დროს ტრაპიზონის იმპერიის შემადგენლობაში შედიოდა, ისტორიულ სინამდვილესაა მოკლებული.

## წყაროები და ლიტერატურა

1. С. П. Карпов, Регесты документов фонда «Diversorum Filze» секретного архива Генуи, относящиеся к истории причерноморья, Причерноморье в средние века, III, СПб.-б., 1998.
2. Ф. Успенский, Очерки истории Трапезундской империи, СПб.-б., 2003.
3. The Oxford Dictionary of Bizantium, Alexander P. Kazhdan, Editor in chief New York – Oxford, 1991.
4. С. П. Карпов, Трапезундская империя и западно европейские государства в XIII-XV вв. М., 1981.
5. С. П. Карпов, История Трапезундской империи, СПб.-б. 2007.
6. Antony Bryer and David Winfield, The Byzantine monuments and topography of the Pontos, Washington, D. C.
7. J. Fallmerayer, Geschichte des keisertums von Trapezud, Munchen, 1827.
8. М. Панарет, Трапезундская хроника, издал Хаханов А., М., 1905.
9. Т. бурадзе, Мореплавание и морская торговля в средневековой Грузии, ТБ., 1989.
10. თ. ბერაძე, XIII-XV საუკუნეების ბათუმის საკითხი ევროპულ ისტორიოგრაფიაში, ბათუმი (წარსული და თანამედროვეობა), I, ბათ., 2009.
11. გეორგიკა ბიზანტიელი მწერლების ცნობები საქართველოს შესახებ, ტ. VII, ტექსტები ქართული თარგმანითურთ გამოსცა და განმარტებები დაურთო ს. ყაუხჩიშვილმა, თბ., 1067.
12. გ. არახამია, ოდიშის საერისთავოს ისტორიიდან (XI ს. – XVI ს. I ნახ.), თბ., 2003.

**The Question of Batumi With Support of Several  
Italian Documents in XV Century**

In XIII-XV centuries the region of the Black Sea was one of the global centres in the world. Especially the Italian city-Republics Venecia and Genua were active. They had trade relations with Georgia too. Especially Genua, which had its own colony in Sukhumi. There was another seaside town Batumi, where the merchants of Genua had trade relations. In the port of Batumi there was a trade incident between the peoples of Genua and Trapezond and the three Italian documents tell us about it. Some foreign historians, with the support of these documents, thought that Batumi was the part of the Trapezond empire that isn't confirmed. This port-city was the part of Georgia even in XIII-XV centuries.

გიორგი XII – საქართველოს უკანასკნელი მეფის  
პორტრეტისათვის  
(პლატონ იოსელიანის „ცხოვრება გიორგი  
მეცამეტის“ მიხედვით)

ისტორიკოსი პლატონ იოსელიანის ნაშრომმა „ცხოვრება გიორგი მეცამეტისა“ თავის დროზე დიდი ყურადღება მიიქცია. მონოგრაფია მდიდარ ფაქტობრივ მასალას იძლევა XVIII ს-ის საქართველოს კულტურაზე, ზნე-ჩვეულებებზე, ადმინისტრაციულ და საეკლესიო წეს-განგებულებაზე. კერძოდ, ნაშრომში ასახულია საქართველოს სამეფო ტახტის დიდების, ბაგრატიონთა უძველესი სამეფო დინასტიის ბრწყინვალე ტრადიციების რღვევის საშინაო და საგარეო მიზეზები. იგი პირადად იცნობდა ყველა იმ საერო და სასულიერო პირებს, რომლებიც საქართველოს უკანასკნელი მეფის, გიორგის XII-ის ცხოვრების და აღსასრულის თვითმხილველნი იყვნენ. მათგან შეიტყო ისტორიკოსმა ბაგრატიონთა გვირგვინის დამხობის, სახელმწიფოებრიობის დაკარგვის რეალური სუბიექტური და ობიექტური გარემოებანი. პლ იოსელიანს ურთიერთობა ჰქონდა არა მარტო მეფის ოჯახთან, ძმებთან, დებთან, მემკვიდრებთან, რძლებთან, შვილებთან, შვილიშვილებთან, არამედ „მძახალნი და მოყუარენი მეფისა, ეპისკოპოსნი და მღვდელნი, ბერნი და ერისკაცნი, მეფესთანა ჯდომილნი, მესაუბრენი მისნი და მასთან მოხუშარნი, მასთან მოგზაურნი და თანამზრახველნი მისნი, შემაქცეველნი და მსახურნი მისნი, მასთან ზოგად მლოცველნი და დამტირებელნი მისნი, მტერნი მისნი და ოღესმე მაყუედრებელნი საქმეთა მისთა და

მისთვის არა კეთილისა ჰაზრისა მექონნი, – ვიტყვი სვინდისით, პირუთუნელად, მოვიღე ცნობანი ესენი ჭეშმარიტა მომთხრობთა პირთაგან და წერილთაგან ნამდვილთა, რომელთაცა მოაწიეს ჩემამდე. შევისწავლე საქმენი ესე კაცთაგან თანადამსწრეთა დროთა მათ და თვით მოქმედთა გვამთა და პირთაგან“ [1, 284]. ამგვარი კუთხით შეიცნო მკვლევარმა მეფის მნიშვნელობა და ღირსება, მეფეთა მოვალეობა, მოთხოვნილება, ძალი, სიმტკიცე და სისუსტე, საუბარი, რისხვა, აღერსი და ა.შ. „ესეთი მათთან დაახლოება და დაახლოებებისა გამო მათთან შემეცნება ამბავთა და მოთხრობათა იყო მიზეზი, რომელ ესრეთ გაბედვით აღუსწერე ცხოვრება ესე მეფისა“ [1, 285]. ცხადია, ისტორიკოსი და ბიოგრაფი მწერალი ვერ ასცდებოდა საკუთარი დამოკიდებულების, პოზიციისა და შეხედულებების გადამეტებას, მაგრამ არც უმთავრეს დანიშნულებას – სიმართლის აღიარებას ასცდენია. მან საკუთარი „ძალებისაებრ იღვაწა“ და მისი თხზულება გიორგი მეფის რეალურ სურათად უნდა ჩაითვალოს. მეფის ძე თეიმურაზის მოარული გამოთქმა – მეფეთა ისტორია მეფემ უნდა დაწეროს, ერთმნიშვნელოვნად მიანიშნებს იმ უდიდეს პასუხისმგებლობაზე და სირთულეზე, რომელსაც ტვირთულობს ისტორიკოსი მეფეთა ცხოვრების აღწერისას. მაშ, როგორ გაბედა მეფეთა ცხოვრების აღწერა? სითამამისა და გამბედაობის გარდა, პლ. იოსელიანი მამა-პაპით ეკუთვნოდა მეფეთა სასახლეს „გუარისა გამო ძუელისა. 1560 წლიდან, ვითარცა ფიცისა კაცნი ვიყვნით სუანეთსა, ოდიშსა, იმერეთსა და ქართლსა. ვითარცა სასახლისა კაცნი ვახლდით მთავართა და მეფეთა იმერეთისა და ქართლისა დასრულებამდე მეფობისა“ [1, 284]. გარდა ამისა, პლატონის პაპა, ონისიმე იოსელიანი მეფის სასახლის მღვდელი იყო. იგი მეფე გიორგის ახლდა და „მამა პლატონისა მღვდელი ეგნატეც მეფეს გიორ-



გისვე, არამც თუ ერთისა, მთელი საქართველოს სამეფოს ოჯახისა თავშეწირული ერთგული იყო და უმეტნავესად თავის მშობლის მამულისა დიდი გონიერი კაცი იყო ეს ეგნატე და დიდი მადლიანი წმინდა“ [1, XIII]. ახალგაზრდობაში ეგნატე იოსელიანი დაახლოვებული ყოფილა მეფე ერეკლე მეორესთან.

სამეფო სასახლის აგონიის მოწმე და მონაწილე მამის, ეგნატე იოსელიანისგან მოსმენილი ეპიზოდებით ისარგებლა მომავალმა ისტორიკოსმა და შთამომავლობას კაპიტალური ნაშრომი დაუტოვა. განა ადვილი და ყველასათვის ხელმისაწვდომი იქნებოდა მეფესთან სიახლოვე? როგორც გიორგის მეფის ექიმი ამბობდა: – „მეფეთა თანა საუბარი სიფრთხილითა უნდაო... თვით მამაშენი ეგნატე მიჩნეული მეფისაგან, „მამაო ჩვენო“-ს თქმით შევიდოდა მასთანაო“ [1, 74].

ზემოაღნიშნული მიზეზების გამო, პლ. იოსელიანის თხზულებამ შეიძლება ითქვას სასურველ შედეგს მიაღწია, მაგრამ მთავარი ხარვეზი – კავკასიისკენ რუსეთის ლტოლვის მამოძრავებელი ძალები და საქართველოს ანექსიის პეტერბურგში საიდუმლოდ შემუშავებული მზაკვრული გეგმები ავტორისთვის ამოუცნობი იყო, ვინაიდან, თავისი ნამდვილი სახე და ბრჭყალები „რუსობამ“ მოგვიანებით გამოაჩინა. თუ როგორი „სულის მღუღარება“, სულიერი ქენჯნა, წვა და მწუხარება გამოიარა ისედაც ფიზიკური სნეულებით გატანჯულმა გიორგი მეფემ, ეს უფაღმა იცის. ხსნა არსად ხიანდა და საქართველოს სამეფო დინასტიის წესის ამგებად რუსეთი მოგვევლინა.

რაც შეეხება იმ მოსაზრებას, თითქოს ისტორიკოსი მეფე გიორგი XII-ის პოლიტიკას ისტორიული და იდეოლოგიური თვალსაზრისით ამართლებდეს, არ უნდა უგულებელვყოთ ეგნატე იოსელიანის მეფის ასულ თეკლასთან დიალოგის საგულისხმო ასპექტები: კერძოდ, „არავინ ველოდით რუსთაგან ამას, რასა-

ცა თქვენ მიბრძანებით; ახლა ვხედავთ რაოდენ ძნელი ნათესავი ყოფილა. ძლიერნი ძალთა სიმრავლითა, თურმე ყოფილან სუსტნი ზრდილობითა, უცნობნი კაცთა, არა დამფასებელნი ღირსებათა, ცივად მხედველნი, ცივად მგრძნობელნი; მეფენი მათნი თვისთა ერთაგან დაშორებულნი, და ვითარცა ტყვენი ვეზირთა ხელთა შინა, რომელთაცა უწოდებენ მინისტრებად. მიხედეთ ამათ მართლმსაჯულებას? განა კაცი დააწყობს ესრეთსა სამსაჯულოსა? აზიურთა და ძველთა ჩვენთა სჯულისდებათა ეცინიან რუსნი. განიხილონ რომელია უკეთესი, უმოკლესი და უმეტეს მართლმსაჯულებითი?... რა გაეწყობა! ესრეთ კეთილად დაწესებული სამეფო, ვითარცა საქართველოდსა ტახტითა და თავადაზნაურობითა, სამღვდელთა წესითა და საეროდსა სიმდიდრითა: თოფითა, ზარბაზნითა და ხალხისა სიმხნითა და ვაჟკაცობითა ჩაბარდა სადმე დიდსა რუსეთისა იმპერიასა?! მივიღოთ ყოველივე სიმდაბლით და დავემორჩილეთ განგებისა ხელსა. ღვთისა განგებისა ხელსა ვერ ვნახავთ. ვხედავთ განგებისა კვალსა და კმარა ესე ჩვენთვის“ [1, 204]. ღვთის და მამულის მოყვარე ერს, რომელსაც ჭეშმარიტების სიყვარული სამშობლოს სიყვარულზე აღმატებულად მიანდა, განსაცდელად მიიღო რუსეთის ძალმომრეობა საქართველოსადმი და „დაუთმო განსაცდელსა“; ვინაიდან „ნეტარ არს კაცი, რომელმან დაუთმოს განსაცდელსა; რამეთუ გამოცდილ იქმნას და მოიღოს გვირგვინი ცხოვრებისა, რომელიცა აღუთქვა მოყვარეთა თვისთა“ [2, 269].

ასეთი ღვთისმოყვარე, მორჩილი და ჯვრის თაყვანისმცემელი მეფე ჰყავდა საქართველოს უკანასკნელადაც, რომელიც ქ. თბილისში, 1746 წლის გიორგობის თვეში დაიბადა. დედა-დედოფალი ანა, ზაალ აბაშიძის ასული გახლდათ, რომელიც მეფე ერეკლემ 1745 წელს შეირთო. ანა დედოფლისგან მეფე ერეკლ-

ეს ქალიშვილი თამარიც ჰყავდა. მომავალი მეფის შობა პაპამ, თეიმურაზმა დიდი დღესასწაულით აღნიშნა: სახელდობრ; ეპისტოლეებით აუწყეს იმერეთის მეფეს და მთავრებს, ქართლ-კახეთის თავადებს, კათალიკოსს და მღვდელმთავრებს. ქვრივ-ობლებს და გლახაკებს საჩუქრები უსახსოვრეს, „პატიმრობასა შთაგდებულნი“ შეიწყალეს, მეუდაბნოებს გაეგზავნათ „ნუგეშინის-ცემითნი საძმოდ ბოძებანი“. აცნობეს მეზობელ ხანს თუ ყაენს და საჩუქრები მიართვეს. ასეთივე ეპისტოლე და ძღვენი წარუგვლინეს ოთხივე მართლმადიდებელ პატრიარქს, აგრეთვე სინასა და ათონის მთის წინამძღვრებს.

მეფის ძე გიორგი შობიდან მეცხრე დღეს მონათლეს. მას ნათელ-სცა ანტონი II კათალიკოსმა და მიმქმელად იყო არქიეპისკოპოსი საბა ნინოწმინდელი.

ოთხი წლის გიორგის გამზრდელად, ღალად მიუჩინეს კახეთის თავადი სვიმონ მაყაშვილი და ქართლიდან როინ ბარათაშვილი, რომელიც მალე გარდაიცვალა და მეფის აღმზრდელად ს. მაყაშვილი დარჩა. ქართული ენის მასწავლებლად ფრიად განსწავლული ისაკ მწიგნობარი ჰყავდა. თათრული ენა კარის მოხელეთაგან ისწავლა და სომხური, სომეხთა მღვდლის ტერდავითის შვილისაგან შაიკოვისა და ყაითმაზაშვილისაგან. ბერძნულს სწავლობდა ბერძენი თეოდორე ეპისკოპოსისაგან, მაგრამ ვერ სრულ-ჰყო მასწავლებლის გარდაცვალების და დროთა გარემოებათა გამო. შვიდი წლის ყრმას ქართულის მასწავლებლად მიუჩინეს იერუსალიმიდან დაბრუნებული დეკანოზი იოანე მოძღვრიშვილი, ფილოსოფიისა და ღვთისმეტყველების დიდი მწიგნობარი. მომავალი მეფე „მოისურვებდა ფილოსოფოსთა ძველთა სწავლის მოსმენათა“. გამოჩენილი ანტონ კათალიკოსი ბევრს ეცადა, რომ დაესწავლებინა მეფის ძისათვის სამეცნიერო საგნები, მაგ-

რამ უშედეგოდ. გიორგი წუხდა: „არ მესმის ესე ვნაყავ წყალსა“ [3].

გიორგის პაპამ, ქართლის მეფე თეიმურაზ მეორემ, ჯერ კიდევ შვიდი წლის მეფის ძე გიორგისათვის, 23 აპრილს (ახ. სტ. 6 მაისს), გიორგობას ბრძანამისთვის საუფლისწულო დროშის მომზადება. მისივე ბრძანებით მოიღეს ყვითელი ატლასი და მასზე მეტეხის ღმრთის მშობლის ხატი მოქსოვეს. ანტონ კათალიკოსმა აკურთხა ეს დროშა და მეფის ძეს მეტეხის ეკლესიაში პარაკლისის გადახდის შემდეგ მიართვა. ამ დღეს სამეფო სასახლეში დიდი წვეულება გაიმართა. მეფის ძის აღსაზრდელად, მეტეხის ეკლესიას ძვირფასი ბარძიმ-ფეშხუმი და სამი კომლი კაცი შესწირეს. ერთი ხელი შესამოსელი წინამძღვარს უძღვნეს. ცხადია, შეწირულობის ამსახველი სათანადო ოქმიც მიართვეს [1, 26].

პლ. იოსელიანის ცნობით, მეფის ძე გიორგის კითხვა უყვარდა. ზეპირად იცოდა „საქმენი და ღვაწლნი წმინდათა მარტვილთა, მეუღაბნოეთა, მღვდელმთავართა და ესე ვითართა ეკლესიის სვეტთა. დაწვრილებით ესმოდა ღვთისმეტყველება მართლმადიდებლობისა, ისტორია ქართველთა ე.ი. ქართლის ცხოვრება უწყოდა რეცა ზეპირად“ [1, 7]. შესაძლოა ისტორიკოსი მეფის ძე გიორგის ერუდიციას აზვიადებს, მაგრამ მომავალი მეფე, „მაღლად მეფურად“ იზრდებოდა; საღვთო წერილის ფრიად კარგი მცოდნე, ბეჯითი ქრისტიანი და ლოცვის დიდი მოყვარული რომ იყო, ამას თქმა არ სჭირდება. საკითხავია, წმინდა წერილის, წმინდათა ცხოვრების, მართლმადიდებელი სარწმუნოებაში საფუძვლიანად განსწავლული გიორგი მეფე, ნუთუ საერო წიგნებს და სამეცნიერო საგნებს ვერაფერს ვერ გაუგებდა?!

მეფის ძე გიორგიმ 14 წლის ასაკში მოიარა საქართველო: ქართლი, კახეთი, სომხეთი, ფშავი, ხევსუ-

რეთი, თუშეთი. აგრეთვე განჯისა თუ ერევნის მოხარ-  
კე სახანოები.

ღროთა გარემოების და ჟამთა ვითარების გამო, საქართველოდან რუსეთში გამგზავრებამდე, 1760 წელს, თეიმურაზ მეფემ, მეფის ძე გიორგის ქართლის მეფობის სამეფო სკიპტრა უბოძა, შემოარტყა (გარემოსდგა) მას თავისი სამეფო ხმალი, დაჰკიდა ჯვარი, ძელი ჭეშმარიტითა ცმული. მცხეთაში, სვეტიცხოვლის ტაძარში ამ საზეიმო ცერემონიას კათალიკოსი და ეპისკოპოსები, თავად-აზნაურები და კარისკაცები ესწრებოდნენ. მეფე თეიმურაზმა მომავალი მეფე ღვთისმშობლის ხატით დალოცა, გამოეთხოვა ყველას და რუსეთში გაემგზავრა.

18 წლის გიორგი თან ახლდა მამას, ერეკლე მეფეს სადაც წავიდოდა საომრად თუ საზღვრების მოსახილველად. „ოდეს განჯაზედ გაილაშქრა მეფემან ირაკლი, მაშინ გიორგი განაგებდა სამეფოსა. დიდად ბეჯითად აშველებდა ურმებსა, ტყვია-წამალსა და კაცთა ცხენოსანთა. იტყვიან დამსწრენი, – განაკვირვა სარდალნი და თვით მეფეო... დაბრუნებულმა განჯით მეფემ მიუძღვნა სახალხოდ დიდი მადლობა და ბრძანა: „შვილი ჩემი გიორგი დიდი მეფე იქნებაო“ [1, 49-50]. აღ. ორბელიანის ცნობით (იგი იყო ერეკლე მეფის ასულის – თეკლას შვილი), სანამ მეფე გიორგი ყმაწვილი კაცი იყო, ყველაფრით კარგი ყოფილა და როდესაც ხანში შესულა და ტანი სიმსუქნით დამძიმებია, მაშინ დაუწყია მომატებული ჭამა და ღვინის სმა, რომელიც სნეულებად გადაქცევია [4, 38-39]. მართლაც, გიორგი ყმაწვილობიდან ორმოც წლამდე ყოფილა ტანით წვრილი, მაღალი და ბრვე. მერე გასუქდა, ცხენზე თავისუფლად ვერ ჯდებოდა, სიმარდე დაკარგა, შინ ყოფნას შეეჩვია და მაღიანად კვებას. სადილს ხანგრძლივად, მეჯლისის წესით მიირთმევდა და უმეცარნი, მტერნი მისნი დასცინოდნენ: მთელ

ზაქს სჭამსო. სწორედ უჯერო, მომეტებული ჭამა-სმა ანუ ნაყროვანების ვნება გახდა მისი თვალშისაცემი და დასაძრახი სისუსტე, მაგრამ უნაკლო განა არის ვინმე? სნეულება, სიძაბუნე და უძღურება ადამიანს განსაკუთრებულ მდგომარეობაში აყენებს, ვინაიდან მისი შინაგანი ბუნება იცვლება, მეტად მგრძნობიარე და გულმოდგინე ხდება სხვა ადამიანების მიმართ. კერძოდ, „ბრძანებისამებრ მისისა (მეფისა) აქვდათ ნება ყოველთა ქალაქის მცხოვრებთა მხოლოდ სნეულთათვის და ავადმყოფთა წარელთ პური სახლად თვისად“ [1, 24]. ო. ქობულაშვილი, რომელსაც მამა-პაპით ებარა კახეთის მეფის მდივნობა ანუ მდივანბეგობა, გიორგი მეფეზე წერდა: დიღის რვა საათიდან მოყვებოდა და ორ საათს ილოცებდა. ათ საათზე პირის ბანას მოყვებოდა. დაიბანდა ხელებს ათი კვერცხის გულით, მერე სურნელოვანი საპნით. თორმეტ საათზე გაბრძანდებოდა და შემოეხვეოდნენ დარბაისელნი და აგრეთვე მთარხენი და საქმიანობდა სამ საათამდე. მეოთხეზე სადილს მიირთმევდა... ვისაც რა წყალობა განწესებული უღუფა თუ ჯამაგირი არავისთვის არ მოუშლია და დიახს, რიგიანად მეფობდა, სნეული რომ არ ყოფილიყო [1, 62]. მეფის უკურნებელმა სნეულებამ განსაზღვრა სამეფო სახლის საბედისწერო აღსასრული. როგორც ს. კაკაბაძე შენიშნავდა, ეს იყო სიმსუქნით დაავადებული ადამიანი, რომელსაც ბევრი მოძრაობა და მუშაობა არ შეეძლო. ამავე დროს ის იყო თვითმპყრობელი ხელმწიფე, განუსაზღვრელი უფლების მქონე თავისი მცირე და ამავე დროს საშინლად აოხრებულ, დაცარიელებულ ქვეყანაში. ამიტომაც საქმეების წაყვანა ხეირიანად მას არ შეეძლო და ადრე თუ გვიან ამის შედეგი თავის ზურგზე უნდა ეწვნია ქართველ ხალხს [4, 46].

გიორგი მეფეს, მამის ერეკლე მეორის განჩინება, დადგენილებანი არ შეუცვლია. სახელდობრ, ჯერ კიდევ

მეფე ერეკლეს დროს, ანტონ II კათალიკოსმა სასულიერო პირების თხოვნით და რჩევით იწეობდა ყმის და მამულის შეწირულობათა ოქმების შეგროვება, განხილვა და დამოწმება. სიძველისაგან და ჟამთა სიავისაგან გამჭრალი მეღვინით ნაწერი ძნელად წასაკითხი სიგელები წაიკითხეს და ხუცურად გარკვევით გადაწერეს. უპირველესად მცხეთის ეკლესიის სიგელები განხილეს და მეფეს მიართვეს დასამტკიცებლად. მეფე ერეკლემ არ იწეობდა სამეფო ბუჯდით მათი დამტკიცება, ვინაიდან ყმათა უმრავლესობა და მამულები ჟამთა სვლაში სხვაზე იყვნენ გადაცემულნი ან სრულიად დაკარგული ან სხვათა მფლობელობაში შესული, ხოლო სხვა საექვოდ თუ სადაოდ მისაღები. ანტონი კათალიკოსმა იმავე თხოვნით კვლავ მეფე გიორგის მიმართა. პლ. იოსელიანის ცნობით, „მამაჩემი ეგნატი, მოწოდებული მეფისაგან, სამ დღეს უკითხავდა მას და დიდი ყურადღებით მოისმენდა ძველ წერილებს. სამასამდე მათგანი წაუკითხა მეფეს, რომელმაც ბრძანა: კურთხეულისა მამისა ჩემისა სწორესა აზრსა ამ წიგნზედ მე ვერ შევცვლი და ნურცა ეწყინებათ, რომ ბუჯედს ჩემსა ვერ იხილვენ წიგნისა ამის მუხლნი“ [1, 85].

გიორგი მეფეს საქართველოს ყველაზე უფრო მძიმე ხანაში ხვდა ქვეყნის მეფობა და მას ეს უდიდესი განსაცდელი სახელოვანმა თანამეცხედრებმა შეუმსუბუქა. ცნობილია, რომ 1765 წელს მეფის ძე გიორგიმ ცოლად შეირთო ქიზიყის მოურავის პაპუნა ანდრონიკაშვილის ქალი ქეთევანი, 13 წლის. გიორგი ამ დროს 21 წლის გახლდათ. სამწუხაროდ, დედოფალი 1782 წელს გარდაიცვალა (იგი თეიმურაზზე ძეობას გადაყვა). დედოფალი ქეთევანი ისეთი სიბრძნე-კეთილგონიერებით, მხნეობით გამოირჩეოდა, რომ მეფე ერეკლეს სამეფო ოჯახის ბურჯად მიაჩნდა. სულ მოკლე ხანში, 40 დღის გლოვის შემდეგ, ბატონიშვილი გიორგი, გიორგი ციციშვილის ქალზე, „მშვენიერებით ბრწყინვალე“, 14 წლის მარიამზე დაქორწინდა. მარიამს მძიმე ტვირთი ხვდა წილად. ქეთევანისგან დარჩენილი

ცხრა შვილი და რთულ სიტუაციაში მოხვედრილი მომავალი მეფის უღლის გაწევა საპატიო, მაგრამ ფრიად სამძიმო საქმე უნდა ყოფილიყო. მაგრამ „ერეკლე მეფის ოჯახი ამ მხრივაც შესანიშნავი იყო. აქ გამოცდილი გამდელნი და მასწავლებელნი მოღვაწეობდნენ და მომავალ რძლებს და დედოფლებს სამეფო სასახლის შესაფერისად ზრდიდნენ. რა თქმა უნდა, ახალგაზრდა მარიამს აქ სამეფოს წყალობას და მაღალ აღზრდას არ მოაკლებდნენ [6, 5]. ამ დროს სამეფო სახლი ძალიან მრავალრიცხოვანი იყო. მეფე ერეკლესა და გიორგის მრავალშვილიანი ოჯახები, ახლა რძლები, მათი შვილები, შვილიშვილები, ნათესაეები, ქვრივები და მრავალრიცხოვანი მოსამსახურეები; საქმე იმაშია, რომ „სასახლის გამოცდილი გამდელნი მეფისეულნი და დედოფლისეულნი ისეთი გაძლიერებული იყვნენ რომელ მეფესა და დედოფალსა ჰხადოდენ ტყვედ მათ ხელთა შინა“ [1, 131]. სამეფო სახლში არსებულ განხეთქილებას, დაპირისპირებას, ინტრიგას, ცბიერი, გაქნილი და ანგარებიანი კარისკაცები კიდევ უფრო აღრმავებდნენ, რაც პროგრესულად მოაზროვნე ადამიანების სამართლიან აღშფოთებას იწვევდა. „იმ შეჩენილებმა ჩვენი ქვეყნის მტრებმა ბატონიშვილი გიორგი ანუ მეფე სმაჭამისაგან არ მოაცალეს და მეფე ირაკლი ომებისაგან, რომ ქვეყნისათვის ეფიქრათ რამე იმ ორთა. მეფის გიორგის ის სამი საათი სიფხიზლე ქვეყნის გამგეობაში, იმის ნათელი გონებისათვის კმაროდა, თუ იმას კეთილი გამძრახველები ჰყოლოდა“ [5, 40]. მეფის თითო-ოროლა ერთგული თანამზრახველები, სამეფო მემკვიდრეობისათვის ატეხილ ინტრიგებს, გარეშე მტრების ინტერესთა და ორიენტაციათა უჩინარ ქსელს ვერ ერეოდნენ. რაც შეეხება გიორგი მეფეს, „როგორც ჯანმრთელობის მდგომარეობით, ისე აგრეთვე თავისი ჩამორჩენილობითა და ხასიათით, ნაკლებ შეეფერებოდა იმ პასუხსაგებ როლს, რომელიც მას ბედმა აკუთვნა, ე.ი. უკიდურეს გაჭირვებაში მყოფი ქვეყნის მართვა-გამგეობა იმ დროს, როდესაც ყოველი მხრიდან განსაცდუ-



ლი იყო მოსალოდნელი“ [4, 46]. გიორგი მეფე ნამდვილი „სამეფო კაცი“ იყო, მაგრამ უკურნებელი სნეულება მტრების სასარგებლოდ მუშაობდა. სამეფო სახლის შიგნით ბატონიშვილთა უფროსი (ერეკლესგან) და უმცროსი (გიორგისაგან) შტოებისაგან ტახტის დაუფლებისათვის ატეხილი უთანხმოება ურჩობას, მტრობას, შურს და გაუთავებელ დაპირისპირებას ქმნიდა. პირმშობის აზრი და მნიშვნელობა დასუსტდა. ერთმანეთს მემკვიდრეობას ეცილებოდნენ. პატივს არ სცემდნენ პირველობას და სამეფო სახლის თითოეული წევრი თავის თავს მეფობისთვის ღირსად და გამზადებულად მიიჩნევდა. „რჯული არღარა სჯულობდა სამეფოში, სადაც უფლებდნენ მეფის ძენი და კარისკაცნი მათნი. ასეთ ვითარებაში მეფის ძე გიორგი შორიდან უცქეროდა მემკვიდრეობის მიტაცებისათვის გამზადებულ ძმების სისუსტეს და მათგან დაშორებული ცხოვრობდა ცალკე და მყუდროდ. მეფის სუფრაჯის ცნობით, „იმ დროს აღარაჲინ იყო რიგიანი კაცი, აღარც სარდალი, აღარც სახლთუხუცესი, აღარც მწერალი, აღარც მდივანბეგი და აღარც მღვდელმთავარი. ჭეშმარიტად ვიტყვი მხოლოდ იმას, რომ მეფე გიორგი თვით იყო სწორედ ჭკვიანი, თვით სარდალი, თვით მსაჯული და თვით მღვდელმთავარიო [1, 174]. მეფეს პიროვნულად ნაკლებად ამხედნენ, მაგრამ მის პოლიტიკას დაუნდობლად აკრიტიკებდნენ და არ ემადლიერებოდნენ. კერძოდ, მეფე შეიძლება ძლიერ კარგი ადამიანი ყოფილიყო, მაგრამ არ იყო ნამდვილი სარდალი, ხეირიანი მმართველი, მამას სულ არ ჰგავდა, მტკიცე ხასიათი არ ჰქონდა, რომ გავლენა მოეხდინა ნათესავეებზე და თავადაზნაურებზე, არც შორსმჭვრეტელობით გამოირჩეოდა, რომ გაეაზრებინა თუ მის პოლიტიკას რა შედეგი მოყვებოდა. ერთი სიტყვით, როგორც მეფე, თავის გამოჩენილ წინაპრებს სრულებით არ ჰგავდა [3]. გლახაკთა, ობოლთა და სნეულთა მზრუნველობა, ქრისტეს ეკლესიის მოყვარეობა, მშვიდობისმოყვარეობა, მლოცველობა, ეკლესია-მონასტრების აღდგენა, კე

თილის მზრახველობა, მღვდელთა და მონაზონთა ნუგეშინისცემა, გიორგი მეფეს „ცრუმორწმუნეობაში“ ჩაუთვალეს [7, 182], მაშინ როდესაც მემბტიანეები საქართველოს სახელოვან მეფეებს, მაგ., დავით III კურაპალატს შემდგენაირად ახასიათებდნენ: იყო ღმრთისმოყვარე და გლახაკთმოწყალე, მდაბალი, მშვიდი და ძვირის არ მთქმელი, ეკლესიათა მაშენებელი, ტკბილი, უხვი, კაცთმოყვარე და ბერმონაზონთა პატივისმცემელი, ყველასთვის კეთილისმყოფელი და სავსე ყველანაირი სიკეთით.

თავისი მეფობის პირველსავე წელს, გიორგი მეფემ თბილისში ახალი სასახლის ასაშენებლად კომლზე ექვსი შაური დააწესა. როდესაც ეს ფული შეიკრიბა, მეფემ ბრძანა: ჯერ ავაშენოთ სახლი ღვთისა, მერე ვიზრუნოთ სადგურისათვის ჩვენთა. მეფე საღვთო და წმინდა საქმეს პირად კეთილდღეობაზე მაღლა აყენებდა. შეიძლებოდა ამ თანხის მრავალნაირად გამოყენება, მაგრამ მისი ბრძანებისამებრ, დაჩქარებით შეუდგნენ ეკლესიებისათვის ბარძიმ-ფეშხუმების და სხვა საჭირო ნივთების დამზადებას, საეკლესიო შესამოსელების შეკერვა-მოქარგვას. შეისყიდეს დაბეჭდილი წიგნები, მოჭედეს გაძარცვული წმიდა ხატები. დედოფალი მარიამი, სასახლის ქალები, გამდელეები და მათი მოახლენი, ყველა ამ შესამოსელთა კერვით იყვნენ გატაცებულნი... „ტფილისსა შინა არა დარჩა სახლი არცა სომხისა, არა იკერებოდნენ ოღარნი, საბუხრები, დაფარნანი, ფილონნი და სტიხარნი ფარჩათა მაღალისა ფასისა და დაბალთა სოფელთა შინა მოსახმართა“ [1, 66]. რვა თვე გაგრძელდა ღვთის მოსაწონი ქმედება და „ღვაწლი კეთილი“.

მეფე გიორგის გამეფებისას, სპარსელებისაგან აოხრებული ქ. ტფილისის მოსახლეობა თავის გადამწვარ სახლებს უბრუნდებოდა. მათ დასახმარებლად მეფემ სთხოვა სომეხთა კათალიკოსს ლუკას, რომ მისთვის ფული ესესხებინა. კათალიკოსმა სესხად ათა-

სი თუმანი მოართვა, რომელიც მათზე განაწილდა, ვისაც არ ჰქონდა სახლის აშენებისა და განახლებისათვის საჭირო სახსრები. მეფე ობოლთა, ქვრივთა და უმწეოთათვის არაფერს არ ზოგავდა. როგორც მისი მხლებელნი ამბობდნენ, ჯიბე მისი იყო, როგორც შიოს მარანი [1, 134].

გიორგი მეფეს მეტად რთული მემკვიდრეობა ხვდა წილად. გაძარცვული და დაცარიელებული ქვეყანა, გააფთრებული და გადაკიდებული მტრები. ამ ხანებში სპარსეთი და ოსმალეთი ტრადიციულ ურთიერთშუღლს ივიწყებდნენ და ერთობლივ უტყვედნენ საქართველოს. ახალქალაქის ფაშამ ფარავნის ტბაზე მყოფი მეფე დიდი პატივით მიიწვია „თავის ქვეყანაში“. ფაშას თქმით, „მე გიახელ გიმასპინძლო ჩემსა ქვეყანასა“ [1, 82]. მტრები ასე იჩემებდნენ ქართველების ოფლითა და სისხლით აშენებულ სანუკვარ სამშობლოს. მეფეს მოსვენებას არ აძლევდა დაქირავებულ ლეკთა თარეში და საქართველოს ერთგული და მოხარკე სახანოების: ყარაბახის, ერევნის და განჯის ჩამოშორება. ერთი სიტყვით, სპარსელებს ვეღარ ენდობოდნენ, თურქები ავი თვალით იცქირებოდნენ. ლეკები ვერ დაცხრნენ. შინაური მტრები ავაზაკობდნენ, რომლებიც მეფის თქმით, საშიში არ იყვნენ, როგორც მხსავანნი კატანნი [1, 147].

საშიშროება იმაში მდგომარეობდა, რომ საქართველოს სოციალურ-ეკონომიკური ორგანიზაციის მოშლას, პოლიტიკური სხეულის დაქუცმაცება მოჰყვებოდა. საუფლისწულოების მმართველი ბატონიშვილები აღარაფრად სცნობდნენ ცენტრალურ მმართველობას და მეფის ავტორიტეტს. „გიორგი მეფეს გამეფებისთანავე მოუხდა ანგარიშის გაწევა თავისი ძმებისათვის, რომლებიც საკმაოდ დამოუკიდებელ და ამავე დროს უპასუხისმგებლო მდგომარეობისათვის მიედწიათ“ [4, 46]. აქედან ისე გამოსვლას, რომ საქართველოს სახელმწიფო არ დარღვეულიყო, ერეკ-

ლეს სიბრძნე და მკლავი სჭირდებოდა. მაგრამ სწეული გიორგი მხოლოდ სუსტი ანარეკლი იყო დიდებული მამისა [6, 22]. რუსეთის მმართველები კარგად ხედავდნენ ამ განსხვავებას და თავიანთი ვერაგული ზრახვებისათვის მოხერხებულად იყენებდნენ და ქართლ-კახეთის მეფისაგან ახალ-ახალ დათმობას მოითხოვდნენ. საბოლოოდ, გიორგი მეფე გეორგიევსკის ტრაქტატით გათვალისწინებულ პირობებს მნიშვნელოვნად ასცდა, სამეფო კი – რუსეთის ხელში აღმოჩნდა.

ძმათაგან და გარეშე მტერთაგან შეწუხებულ მეფეს, ლეკებისგან აკლებულ ქვეყანას, ვისთვის უნდა ეთხოვა დახმარება, ვინ უნდა მიეშველებინა თუ არა რუსეთი?! განა არ იცოდა რუსთა მბრძანებლობის სიმძიმე? „თუ არა მკლავი რუსთა ხელმწიფისა, ვერავინ დაიცავს საქრისტიანოს. მესმის სიმძიმე რუსთა ჩემზედა მბრძანებლობისა. რა ვქნა? ვის მივმართო? რა პასუხი გავცე ქრისტესა!... ჯვარისა თაყვანისმცემელთა მოვიყვან მწიფ ქვეყანისა. ასეთი იყო ჩემი მამა-პაპის სურვილი; ეს იყო მამაჩემის აზრიც და მეც მას დავადგები. ჩემი პირობები რუსეთის მეფესთან – საკეთილონი არიან ქვეყნისათვის“ [1, 154].

საბოლოოდ, რუსეთმა ყველაფერი თავის სასიკეთოდ წარმართა. სახელმწიფოებრიობა და თავისუფლება დაკარგული ქართველი ერი აიძულა ბედს შერიგებოდა. გიორგი მეფემ განა არ იცოდა რას უქადდა რუსეთზე სრული მინდობა? ტახტის მემკვიდრის, დავითის უარყოფით თვისებებს, ურჩობას, ულოცველობას, თვითნებობას, უმარხულობას, მამაზე უმეტესად თავის წარმოდგენას, ფულისა და ნივთების სიხარბეს, მის რუსეთში მყოფობას აბრალებდნენ. დავით მემკვიდრე რუსეთში იყო გაზრდილი, მარხვას სჭამდა და სარწმუნოებაზედაც სუსტად იყო. ე.ი. „ვითარცა მხილველი რუსეთისა, შევიდა განსაცდელსა ძნელსა“ [1, 138].

რუსეთის მზაკვრული მიზნის ხელშემწყობი „არაკეთილისმყოფელი კანონი“ აღმოჩნდა. ერეკლე მეფის

შედგენილმა მემკვიდრეობის საკითხმა, ისტორიული სამართლიანობა დაარღვია. თითქმის ათას ხუთასი წლის განმავლობაში საქართველოში არსებობდა მტკიცე მემკვიდრეობითი კანონი, რომლის ძალით გარდაცვლილ მეფეს ტახტზე მისი უფროსი შვილი ცვლიდა. ამ კანონმა ფესვი გაიდგა, როგორც იურიდიულ შემეცნებაში, ისე ხალხის შეგნებაში [7, 181]. მემკვიდრეობის საკითხის გამრუდება, სახელდობრ, გიორგი მეფის შემდეგ მეფობის გადასვლა უფროს-უმცროსობით, რიგრიგობით ძმებზე და არა მის უფროს შვილზე, დარეჯან დედოფლის მიზანი გახლდათ. ცხადია, გიორგი მეფე ეძებდა შემთხვევას მემკვიდრეობითი ტახტი თავის შთამომავლებისათვის გადაეცა და დაემტკიცებინა. პლ. იოსელიანის ცნობით, მეფესა გიორგის სხვაცა აქენდა ანდერძი მამისაგან დაწერილი. ამა ანდერძითა ირღვეოდა ანდერძი, გამოცხადებული დარეჯან დედოფლისაგან. ეს იყო მიზანი, რომელმაც დაბადა შფოთი ძმათა შორის და გადაუყენა ერთგულებიდან მრავალნი [1, 222]. ბატონიშვილებმა დაიწყეს ადგილ-ადგილ მუშაობა და ცდილობდნენ თავადების, სხვა გავლენის მქონე პირების თავის მხარეზე გადმობირებას. ამის შედეგად, „ქართლ-კახეთის სამეფო, რომელიც თითქოს გაერთიანდა, საერისთავოების და სახანოების მოსპობის შემდეგ, ხელახლა შუა საუკუნეების ტიპის დაქსაქსულ ფეოდალურ ქვეყნად იქცა“ [7, 182]. ეს ბუნებრივიცაა, მსოფლიო ისტორიიდან ცნობილია, რომ მემკვიდრეობის საკითხის ზემოაღნიშნულ წეს-დებულებას დიდი არეულობა მოსდევს. უწესრიგობით და უპასუხისმგებლო გადაწყვეტილებებით ისარგებლეს საქართველოს „მოყვარულმა“ და „იდუმალმა მტრებმა“, რომლებმაც ჩვეული დეზორგანიზაცია შეიტანეს ქართლ-კახეთის სამეფოში.

სამეფოს გაუქმების საქმეში განსაკუთრებით იღვწოდა სომხობა, კერძოდ, რუსეთში მცხოვრები სომხე-

ბი. „ამათ დიდი სამდურავი ჩამოაგდეს მამა-შვილს, მეფე გიორგისა და მემკვიდრე დავითს შორის. რასაკვირველია, ამის დამწყობნი სულ სომხები იყვნენ, მაგრამ მომეტებულად სხვებს ასაქმებდნენ და გაბრიყვებული ჰყავდათ. ვისაც ენდობოდნენ, იმათი ოსტატებიც ისინი იყვნენ. ის სომხები რასაც არიგებდნენ, ისე ამოქმედებდნენ და ამასთან მოჰქონდათ ფული სომხებისგან არაჩნურთის იოსებ არღუთაშვილის (რუსეთელი სომხების მთავარეპისკოპოსი) გამოგზავნილი რუსეთიდან“ [5, 42]. გიორგი მეფეს არ უყვარდა სომხები, როგორც მეფობის დამკარგველნი და მართლმადიდებლობიდან განდგომილნი, მაგრამ მათი ეკლესია, მსახურება და გალობა „არა სძაგდა“. საქართველოში სომხებს მეფე ასეთ მდგომარეობას აკუთვნებდა: „ვითარცა ვაჭარნი საჭირონი არიან და ვითარც ქვეყნის მცხოვრებნი დიდად საშიშნი და მოსარიდებელნი“ [1, 146].

გიორგი მეფე ბევრს ეცადა, მაგრამ ვერსად ჰპოვა წყალობა, სასოება და სიყვარული. მატერიალურად დაკნინებული ქვეყნის გამაგრება და სულიერი განმტკიცება წმინდა ნინოს „ჯვარი ვაზისა“-ს ჩამობრძანებით გადაწყვიტა. მეფე რუსეთის იმპერატორ პავლეს წერილობითი ფორმით ევედრებოდა, შუამდგომლობას თხოვდა იმათ, ვისაც ხელი მიუწვდებოდა გამოეთხოვათ უსამართლო დამპატრონებლებისგან წმ. ნინოს ჯვარი, როგორც უძველესი განძი და სიწმინდე. თუ თხოვნით არ ეშველებოდა საქმეს, მეფე აპირებდა ქვეყნის საუნჯე სამღვდელო კრების განჩინებით გამოეთხოვა. უფრო მეტი, შემაჩვენებელი განჩინების წარგზავნილთაც იმუქრებოდა. ეს და რუსთა მორიდება იყო მიზეზი, რომ დაჩქარდა ჯვრის დაბრუნება და მეფის გარდაცვალების შემდეგ, 1801 წელს, სიონის ეკლესიაში წმიდა ვაზის ჯვარი დაბრძანდა, როგორც ერისა და ქვეყნის საფარველი.

წყალმანკით დაავადებულმა სულთმობრძამმა გიორგი მეფემ წმიდა ზიარების შემდეგ მშვიდად განისვენა. ქვეყანა მაცხოვარს შეაყვდრა და პატრონად რუსთა ხელმწიფეს დაასახელა, როგორც ქრისტიანობის დამცველი. მწუხრის ღოცვაზე მისულ დარეჯან დედოფალს და ძმებს შენდობა თხოვა. გარშემომყოფთ მიმართა, ნუღარ ტირიან, არამედ ილოცონ მისთვის, რომ კეთილად და სათნოდ წარსდგეს ღმერთთან“. ასე აღესრულა საქართველოს უკანასკნელი მეფე, როგორც ნამდვილი ქრისტიანი წმიდა აზრით და გონებით, მოკრძალებული ცხოვრებით, წმიდა ქრისტიანული აღსასრულით – „უჭირველი, ურცხვენელი და მშვიდობითნი“. ასე გაწყდა საქართველოს თორმეტსაუკუნოვანი დინასტიის ჯაჭვი და მის სამეფო პალატში საუკუნო გლოვამ დაისადგურა [6, 73].

სამწუხაროდ, ერთმნიშვნელოვნად და ერთხმად ვერ მოვიწონებთ მეფე გიორგის მმართველობას, მაგრამ ჩიხში მომწყვდეული და განწირული მეფე ყოველი ღონისძიებით ცდილობდა დაესუსტებინა და განექარვა როსტომ მეფის დროიდან შემოტანილი და დამკვიდრებული სპარსელების წეს-ჩვეულებანი. სასურველია ამოდ დამშვრალი მეფის მრწამსი მაინც შევისმინოთ, რომელიც ბრძანებდა: „განამტკიცეთ კაცნი სარწმუნოებასა ზედა ქრისტესსა, შეაყვარეთ ერსა ჩემსა ქრისტე; განთესეთ მცნებანი მაცხოვრისა, სიმტკიცე სარწმუნოებისა, სიმტკიცეა მეფობისა და ბედნიერება ერისა. მორწმუნე მეფე და მორწმუნე ერი მეგობარნი არიან ღვთისა და შვილნი მადლისანი. დამცველნი ქრისტიანობითისა სიწმინდისა, დაიცვებიან განსაცდელთაგან. მწყემსა კეთილსა არა წარუწყმდების სამწყსო სულიერი, მოსავი ჯვარისა არა სადა დაეცემის“ [1, 180].

ამრიგად, ისტორიკოსი პლატონ იოსელიანი კეთილგონივრულად, დაწვრილებით და სიყვარულით აღწერს გიორგი მეფის ცხოვრებას. მას შეგნებულად სურს გაამართლოს მეფის არჩევანი და საწყალი ადა-

მიანი, უბედური მეფე ერის წინაშე პირნათელი გამოიყვანოს. მიაღწია თუ არა ცნობილმა ისტორიკოსმა სასურველ შედეგს, ამას რუსული ექსპანსიონიზმის მსხვერპლი ქვეყნის შვილები ობიექტურად ვერ შეაფასებენ. ნაშრომის მიზანი გიორგი მეფის, ვითარცა მეფეთა გვარის, მეფის ძის და მეფის, პიროვნული ღირსებების რეაბილიტაციის მცდელობა იყო.

### წყაროები და ლიტერატურა

1. პლ. იოსელიანი, ცხოვრება გიორგი მეცამეტისა, თბ., 1936.
2. ეპისტოლენი წმიდათა მოციქულთანი, წიგნ. ახალი აღთქმა, თბ., 2005.
3. გაზ. „ივერია“, №144, 1895. ოცნებელის რეცენზია პლ. იოსელიანის თხზულებაზე „ცხოვრება მეფე გიორგი XIII-სა“.
4. ს. კაკაბაძე, ქართველი ხალხის ისტორია (1783-1921), თბ., 1997.
5. აღ. ჯამბაკურ-ორბელიანისა, მეფის ირაკლის მეორის დროის ცოტა-ცოტა ანბები ანუ ზოგიერთი მაშინდელი პირნი, წიგნ. ს. კაკაბაძე, წერილები და მასალები, წ. 1, ტფ., 1914.
6. თამარ და აკაკი პაპავა, მარიამ უკანასკნელი დედოფალი საქართველოსი, ბუენოს აირესი, 1956.
7. გ. ქიქოძე, ერეკლე მეორე, თბ., 1958.



**Khatuna Ioseliani  
Irma Kvashilava**

**For the Portrait of the Last King  
of Georgia – Giorgi XII  
(According to “The Life of Giorgi XIII”  
by Platon Ioseliani)**

On the basis of the rich factual material of Platon Ioseliani's monograph “The Life of Giorgi XIII” education, bringing up and responsibilities, merits and wrongs, imperfections of the last king of Georgia are discussed. Ancestors of the historian were clergymen and close to the royal court. The true stories told by them were used by the author to preserve and leave us fundamental work about the king. But the historian and biographer was unable to avoid the exaggeration of his personal attitude, personal position and opinion but still reached desirable, right result.

The idea that Platon Ioseliani is tendentious, biased and his work does not reflect the real portrait of the king, is neglected in the article. The terminal state of Kartli-Kakheti kingdom existence, ideological viewpoints of the king's internal and external policy followers and opponents are analysed.

საქართველოს პოლიტიკური ქცევის მოდელი და  
საქართველოს ისტორიის დამახინჯების  
მორიგი რუსული მცდელობა – გამოსმაურება  
ა. ეპიფანცევის ინტერნეტპუბლიკაციაზე: „იყო თუ არა  
საქართველო რუსეთის მოკავშირე? ქართული  
სახელმწიფოს გადარჩენის პოლიტიკური მოდელი“

ბოლო დროს, განსაკუთრებით კი 2008 წლის აგვისტოს რუსეთ-საქართველოს ომის შემდეგ, რუსულ საზოგადოებაში უფრო და უფრო ხშირად გაისმის საყვედურები რუსეთის ამჟამინდელ ხელისუფალთა მისამართით, რომ მათ თავიანთი უგუნური და დანაშაულებრივი პოლიტიკის წყალობით (ქართული მიწა-წყლის ოკუპაცია, ქართული ღვინისა და მინერალური წყლების რუსეთში შეტანის აკრძალვა და ა. შ.) მიაღწიეს იმას, რომ რუსეთს დააკარგვინეს თავისი ერთგული მოკავშირე კავკასიაში საქართველოს სახით. სწორედ ამგვარი თვალსაზრისების გაბათილების მიზანს ემსახურება რუსულ „პოლიტიკური სიახლეების სააგენტოს“ (АПН) ინტერნეტსაიტზე (<http://www.apn.ru/publications>) გამოქვეყნებული საქართველოს ისტორიისადმი მიძღვნილი ვრცელი ანალიტიკური გამოკვლევა: *Была ли Грузия союзником России? Политическая модель выживания грузинского государства*. როგორც თავფურცლიდან ირკვევა, იგი წარმოდგენილია როგორც რუსეთის „ნაციონალური სტრატეგიის ინსტიტუტის პროექტი“.

მისი ავტორი გახლავთ ანდრეი ეპიფანცევი, რომელიც რუსულ საზოგადოებას ეცნობა ხოლმე როგორც მწერალი ან დამოუკიდებელი ექსპერტი, ხშირად კი – როგორც „ექსპერტი კავკასიის საკითხებში“. ა. ეპიფანცევის მწერლობისა რა მოგახსენოთ, თუმცა მისი, რო-

გორც „ექსპერტის“ „დამოუკიდებლობა“ კი ერთობ სა-  
ეჭვოდ მოჩანს, იმდენად ახლოა მისი და რუსეთის დღე-  
ვანდელ ხელისუფლების „ველიკოდერჟავული“ პოლი-  
ტიკური მსოფლმხედველობა. ხოლო თუ როგორი ექსპე-  
რტია იგი კავკასიის საკითხებში გათვითცნობიერებუ-  
ლი მკითხველი თავად დარწმუნდება, თუნდაც ახალი  
იდევით დატვირთული მისი ნაშრომის გაცნობისას  
რომელიც, ჩვენი განხილვის საგანს წარმოადგენს.

სტატიის ავტორი და მისი დამკვეთები (უდავოდ  
კრემლის პოლიტელიტაში) ცდილობენ დაამტკიცონ,  
რომ რუსეთს, საქართველო, როგორც პოტენციური  
სტრატეგიული მოკავშირე კავკასიაში, სულაც არ დაუ-  
კარგავს, ვინაიდან საქართველო რუსეთის მოკავშირე  
არც არასდროს ყოფილა და საქართველო-რუსეთის ამ-  
ჟამინდელ დაპირისპირებაშიც რუსეთის ხელისუფლე-  
ბას არანაირი ბრალი არ მიუძღვის. ამ მიზნის მიღწე-  
ვას კი საქართველოსა და ქართველი ერისათვის სახე-  
ლის შებღალავით, მის შესახებ ყალბი წარმოდგენის  
შექმნის გზით ცდილობენ. ამისათვის, რაც უნდა გასა-  
ოცარი იყოს, ქართველის ერის ისტორიის გამოყენება  
გადაუწყვიტიათ. და აი, ამ ისტორიის „დრმა“ ანალიზის  
საფუძველზე და სახელმწიფოსა და ერის ქცევის მოდე-  
ლის ცნობილ თეორიაზე დაყრდნობით, საამისოდ ქარ-  
თული სახელმწიფოსა და ქართველი ხალხის ქცევის  
უნიკალურ „ისტორიულ მოდელსაც“ „მიაგნეს“, რომე-  
ლიც თურმე უცვლელად მეორდება ბოლო 450-500  
წლის მანძილზე. აღნიშნული სახელმწიფოთაშორისი  
დაპირისპირებაც მხოლოდ ქართველი ერის ქცევის ამ  
მოდელით ყოფილა განპირობებული. აი ეს მოდელიც  
(მოგვყავს უმნიშვნელო შემოკლებით ავტორისეული  
სტილის დაცვით):

*1. საქართველო იმყოფება უცხოური სახელმწიფოს  
ძალაუფლების ქვეშ. არ აქვს მნიშვნელობა, როგორ ჩა-  
მოყალიბდა ეს ძალაუფლება – თავს მოახვიეს საქარ-*

თველოს, თუ თვით მის მიერ იქნა მოწვეული. მნიშვნელოვანია, რომ საქართველო არ არის დამოუკიდებელი.

2. დამოუკიდებლად ამ ძალაუფლების წარმოშობის ბუნებისა, მმართველები – საქართველოს ზედა ფენა პრაქტიკულად მთლიანად დგება უცხოელი „პატრონის“ მხარეზე – მაქსიმალურად ერწყმის მას და მაქსიმალურად მიმიკრირებს მის ქვეშ (тод незо мимикрия), ცდილობს რა აჩვენოს, რომ ძალიან ჰგავს მას და ცხოვრობს მისი ინტერესებით. დაახლოებით იგივე პროცესის დემონსტრირებას ახდენს მთელი ქართველი ხალხიც – ის იწყებს ბევრ რამეში „დამსგავსებას“ ხალხ-მფარველთან... ეს პროცესი – „მსგავსება ხალხისა და ინტერესებისა“ საქართველოში ბევრად ძლიერადაა განვითარებული, ვიდრე უცხო სახელმწიფოს ძალაუფლების ქვეშ მოხვედრილ სხვა ქვეყნებსა და ხალხებში. გაცნობიერებულად თუ მის გარეშე, ასეთი ქცევით საქართველო ახდენს დემონსტრირებას, რომ ისინი არა უბრალოდ მოკავშირე ან ვასალებია – ისინი ნაწილია „პატრონის“, მისი საუკეთესო მეგობრები, ყველაზე ერთგული შემწეები და მოკავშირეები. ისეთივენი არიან, როგორიც ის თვითონ.

3. მფარველის ძალაუფლების ქვეშ ყოფნის მთელი პერიოდი ეს პოლიტიკა საქართველოს მიერ გამოიყენებოდა ფინანსური, ტერიტორიული და სხვა სარგებლისა და პრივილეგიების მისაღებად სხვა ტერიტორიებთან შედარებით.

4. დროთა განმავლობაში „პატრონი“ სუსტდება და მისი სისუსტე, ერთი მხრივ, ემუქრება საქართველოს ინტერესებს, რადგან გულისხმობს სარგებლის დაკარგვას, ზრდის მასზე, როგორც დასუსტებული იმპერიის ნაწილზე თავდასხმის საშიშროებას; მეორე მხრივ, პატრონის სისუსტე იძლევა კარგ შესაძლებლობებს მისი საკუთარი და მის კონტროლქვეშ არსებული ტერიტორიებისა და რესურსების ხარჯზე ხეირის

ნახვისა. მაგრამ საქართველოს ამისათვის ძალა არ ყოფნის, ამიტომ...

5. საქართველო მაშინვე აქტიურად იწყებს ახალი მფარველის ძებნას. ახალი „პატრონის“ პირველ ძიებას იწყებს ძველი მფარველის მიერ ყველაზე ნაფერები და ნაპატივები ზედაფენა. მომავალში სწორედ ის იქცევა ძველი „კეთილისყოფელის“ ყველაზე დიდ მტრად და მადანებლად.

6. საქართველო ჩივის ძველ პატრონზე, ჰყვება მის შესახებ საშინელებებს, როგორ მიძიმედ უწევდა მის ქვეშ ცხოვრება და ამავედროულად აქებს ახალ კანდიდატს, აჩვენებს, როგორაა მისით აღტაცებული, ამბობს, როგორ გვანან ისინი ერთმანეთს, რამდენად საერთო ინტერესები აქვთ და თან ცდილობს მის ქვეშ მიმიკრირობას.

7. მაგრამ აი, კავშირი ახალ პატრონთან დაიღო. ხელისუფლება და ხალხი ზეიმობს. გარანტიების მიღების შემდეგ საქართველო მაშინვე იწყებს ტერიტორიების მიტაცებას, მათ შორის ძველი „პატრონის“ კუთვნილი ტერიტორიისა. ახდენს ზიზლისა და შეურაცხყოფელი დამოკიდებულების დემონსტრირებას, და ამავედროულად ცდილობს გაამყაროს მეგობრობა ახალ მფარველთან, გამოხატავს სრულ ლოიალობას, აღტაცებას და მასთან მსგავსებას.“ (გვ.6-7).

ქართული სახელმწიფოსა და ქართველი ერის ამ სრულიად უცნაური ქცევისა და მოქმედების დასაბუთების მცდელობას ეძღვნება აღნიშნული ვრცელი წერილი (აქ განგებ არ ვახსენებ სიტყვა „სამეცნიეროს“, რადგან მეცნიერებისგან იგი იმდენადაა დაშორებული, როგორც ცა დედამიწისგან). მოკლედ რომ ვთქვათ, მკითხველი უნდა დაარწმუნონ შემდეგში: ბოლო ხუთი საუკუნის მანძილზე საქართველო (ან ქართული სამეფო-სამთავროები) არათუ დამოუკიდებელი არასდროს ყოფილან, არც არასდროს უბრძოლიათ თავისუფლები-

სათვის, იმ უბრალო მიზეზით, რომ ამის სურვილი არასდროს ჰქონიათ. პირიქით, მუდამ ძლიერი „პატრონის“ ძიებაში იყვნენ, მათგან სხვადასხვა სარგებლის მიღების წადილით შეპყრობილნი. ვინც აქამდე მტერი და დამპყრობელი გვეგონა, საქართველოზე ზრუნვით თავგადაკლული, ქართველი ხალხის უანგარო მოამაგე ყოფილა. ყოვლად უმადური ქართველები კი ასეთ მზრუნველ პატრონს მაშინ უპირისპირდებოდნენ, როცა მზრუნველობის გაწვევის შესაძლებლობა მას ძველებურად აღარ შესწევდა და ისიც იმიტომ, რომ ძველის შემცვლელი ახალი, უფრო ძლიერი და უკეთ მზრუნველი პატრონი გამოენახათ, რომელიც მათ ძველი მზრუნველი პატრონის ხარჯზე გამდიდრებისა და გაფართოების საშუალებას მისცემდა. და ეს პროცესი თურმე დაუსრულებლად გრძელდება დღემდე, გეოპოლიტიკური ცვლილების შესაბამისად...

ეპიფანცვეისთვის საკმარისი არ აღმოჩნდა ზოგადად ქართული სახელმწიფოებრიობის ან მხოლოდ მისი მმართველი ზედაფენისათვის ტალახის სროლა. იგი თავის სიძულვილის ლაფს აფრქვევს მთელი ქართველი ერის მისამართითაც. ამიტომაც ჩაურთავს „მმართველთა უღირსი საქციელის“ აღნიშვნისას შიგადაშიგ: იგივეს კეთებას იწყებს ხოლმე „*მთელი ქართველი ხალხიცო*“. ზნეობრივი თვალსაზრისით ასეთ ქმედებებს ეწოდება გამყიდველობა, უსინდისობა, უმადურობა, ლაჩრობა, უღირსობა და ა.შ. ფაქტიურად აი, ასეთ თვისებებს მიაწერს ავტორი ზოგადად ქართველობას. მართალია, ამასთან ცდილობს თავი უემოციო, ობიექტურ „ექსპერტად“ წარმოაჩინოს: რას იზამ, ეს უბრალოდ „*თავისებური და სპეციფიკური მოდელია*“, რომელმაც თავისი ეფექტურობა და ქმედითუნარიანობა დაამტკიცა, რადგან ქართველებს, როგორც ერს გადარჩენის გარანტია მისცა და ამაში საქართველოს დადანაშაულებაც ისევე არ ღირსო, როგორც „рыба-прилипала“-სი; მაგრამ თავის

შეფასებას მაინც მიგვანიშნებს: ზოგმა შეიძლება ასეთი ქცევა „გამყიდველობად და პროსტიტუირებად“ (прости-туирование) მიიჩნიოსო (გვ. 18). მართლაც, რა ქართველ-თა ბრალია, თუ „ვიგოდნიკობა“ და გამყიდველობა მა-თი ბუნებითი თვისება ყოფილა...

სამართლიანობისათვის უნდა აღინიშნოს, ავტორს საქართველოს ისტორიის საკითხებზე მართლაც ბევრი უმუშავია, ასახელებს მთელ რიგ ისტორიულ ფაქტებსა და პიროვნებებს საქართველოს გვიანი შუა საუკუნეებ-ის, ახალი თუ უახლესი ისტორიიდან. თუმცა უნებურ-ად იქმნება შთაბეჭდილება, რომ ავტორს თავისი დასკ-ვნები მიღებული აქვს არა საქართველოს ისტორიის სიღრმისეული ანალიზის შედეგად, როგორც ამას ჩვეუ-ლებრივ მეცნიერული კვლევა მოითხოვს, არამედ პირი-ქით, წინასწარ შემუშავებულ დებულებებს ცდილობს მოარგოს კონკრეტული ისტორიული მოვლენები. ვინაი-დან საქართველოს ისტორია მისეული დასკვნებისათვის არანაირ საფუძველს არ იძლევა, ავტორს მუდმივად უწ-ევს მიმართოს ნებისმიერი ისტორიკოსისათვის (და არა მარტო მისთვის) უღირს მეთოდს: საგანგებოდ დაამ-ახინჯოს და დროში გადაადგილოს ისტორიული ფაქ-ტები, არასწორი წარმოდგენა შექმნას ცნობილი ისტო-რიული მოღვაწეების შესახებ და ა. შ. სხვანაირად რომ ვთქვათ, მისი ეს ნაშრომი (უფრო სწორად ნაცოდვილა-რი) ურცხვი დემაგოგიის ტიპურ ნიმუშს წარმოადგენს.

ზემოთქმულში იოლად დავრწმუნდებით ავტორის მსჯელობისა და არგუმენტების გაანალიზებისას. თავი-სი თეორიის დასაბუთების მიზნით იგი ბოლო საუკუნე-ების საქართველოს ისტორიას სამ ნაწილად, ცალ-ცა-ლკე განიხილავს. ავტორის აზრით, ქართული ქცევის ეს მოდელი, რომელიც დღემდე გასაოცარი სიზუსტით მეორდება, ყალიბდება XVI ს-ის შუახანებიდან და გრძელდება 250 წლის მანძილზე: „მაშინ ტერიტორია, რომელსაც დღეს საქართველოს ვუწოდებთ“, მაშინდელ

„ლიდერ-ქვეყნებს“ – თურქეთსა და ირანს შორის იქნა გაყოფილი. ცხადია, აქ იგულისხმება (თუმცა ავტორი არ ასახელებს) 1555 წლის ოსმალეთსა და ირანს შორის დადებული ამასიის ზავი, რომლის ძალითაც ამ სახელმწიფოებმა აღმოსავლეთში (და მათ შორის კავკასიაში) გავლენის სფეროები გაინაწილეს. დასავლეთ საქართველო ოსმალეთს „ერგო“, აღმოსავლეთი – ყიზილბაშურ სპარსეთს.

აქ ავტორს უნდა შევახსენოთ, რომ ეს ხელშეკრულება სულაც არ ნიშნავდა ქართული სამეფო-სამთავროების ამ ორი სახელმწიფოს შემადგენლობაში ავტომატურად გადასვლას. მათ, ფაქტობრივად დასაპყრობი ქვეყნები გაინაწილეს, როგორც მაგალითად, ნაცისტურმა გერმანიამ და კომუნისტურმა საბჭოთა კავშირმა 1939 წლის აგვისტოში („მოლოტოვ-რიბენტროპის პაქტით“) – მომავალში დასაპყრობი აღმოსავლეთ ევროპის სახელმწიფოები (სხვათა შორის, მაშინ პოლონეთის სახელმწიფოც ამ ორ აგრესორ იმპერიას შორის იქნა წინასწარ უტიფრად გახლეჩილი. ამ ხელშეკრულებაზე ხელის მოწერით კი სტალინმა მწვანე შუქი აუნთო ჰიტლერის აგრესიას პოლონეთში და, შესაბამისად, – მეორე მსოფლიო ომის დაწყებასაც). მაგრამ თუ გერმანიამ და სსრკ-მ თავთავიანთი წილი უმოკლეს ვადაში „აითვისეს“ (ფინეთის გამოკლებით, რომლის ბოლომდე ოკუპაცია, გულმოდგინე მცდელობის მიუხედავად, წითელმა არმიამ ვერ შეძლო და მისთვის მხოლოდ მოსაზღვრე მიწა-წყლის ჩამოჭრას დასჯერდა), ოსმალეთისა და ირანისათვის თავიანთი ხელდებული ქართული სახელმწიფოების დაპყრობა არც ისე იოლად შესასრულებელი ამოცანა აღმოჩნდა.

მაშ ასე პირველი ნაწილი სტატიისა: „**ქართული სამთავროები თურქეთსა და სპარსეთში**“: ავტორის მთელი ძალისხმევა მიმართულია იქითკენ, რომ რაღაც უნდა დაუჯდეს, მკითხველი დაარწმუნოს, რომ თურქეთ-



სპარსეთის მიერ დაპყრობილი ქართველები თავს ბრწყინვალედ გრძნობდნენ. ირანის შაჰები და ოსმალეთის სულთნები სულ იმის ცდაში იყვნენ, რაც შეიძლება მეტად ესიამოვნებინათ ქართველებისათვის: ანიჭებდნენ მათ უამრავ პრივილეგიებს, უზრუნველყოფდნენ ფინანსურად, უმცირებდნენ გადასახადებს, იცავდნენ მათ მტრების თავდასხმებისაგან და ა.შ. ვისაც საქართველოს ისტორიაზე წარმოდგენა გაქვთ, ნუ გაიკვირვებთ ამგვარი „ბრწყინვალე აღმოჩენების“ გამგონე და რომ არ იფიქროთ, რამეს ვაზვიადებდე, უფრო დაწვრილებით მივყვეთ განსახილველ გამოკვლევას, სადაც ტყუილი და მართალი ისეა ერთმანეთში გადახლართული, როგორც ღიანები ტროპიკულ ტყეებში.

ქვემოთ თანმიმდევრობით მოვიყვანთ ავტორისიელ სიტყვებს, „ფაქტებს“, მოსაზრებებს, შეფასებებს და მათ შევუპირისპირებთ სათანადო რეალურ ისტორიულ სურათს. მაშ ასე, ავტორი წერს:

*„ირანის სახელმწიფოში ქართული სამთავროები თავის არსითა და ფორმით არ იყვნენ კოლონიები, არამედ წარმოადგენდნენ სპარსული სახელმწიფოს ნაწილს – მის პროვინციებს, ისევე როგორც ძირძველი ირანულენოვანი რეგიონები: ხორასანი, ბაღხი ან ფარსი. ისინი იმართებოდნენ იგივე კანონებით, როგორც ძირითად სპარსეთში, ხოლო შაჰის მიერ დანიშნული მოხელეები პრაქტიკულად ყველა ქართული წარმოშობის იყვნენ – გამუსლიმებული მთავრები და თავადები. ითვლებოდნენ რა შაჰის სამსახურში, ისინი იღებდნენ ჯამაგირს, ძვირფას საჩუქრებსა და მამულებს როგორც სპარსეთში, ისე საქართველოში.“ (გვ. 2).*

ეს მცირე ამონარიდიც კი სავსეა განგებ თუ უვიცობით დაშვებული სხვადასხვაგვარი შეცდომებით:

1. ავტორს უჭირს ერთმანეთისაგან განასხვავოს „სამეფო“ და „სამთავრო“. ესოდენ თუ გაათვითცნობიერებულა საქართველოს ისტორიის საკითხებში, უნდა იცო-

დეს, რომ იმერეთი, ქართლი და კახეთი იმ დროს სამეფოებს წარმოადგენდნენ და ამიტომ მათი არაერთგზის *княжества*-დ მოხსენიება ავტორის დილეტანტიზმზე მიუთითებს. თუმცა მისგან ისიც მოსალოდნელია, ამას განგებაც აკეთებდეს ქართული სახელმწიფოებრიობის სტატუსის დასამტკობად.

2. დამახინჯებულად და უამრავი ლაფსუსებით სავსე (აქაც და შემდგომაც) აღწერილი ვითარება, როცა ქართლსა და კახეთს „*გამუსლიმებული ქართველი მთავრები და თავადები მართავდნენ*“; გრძელდებოდა არა „250 წლის მანძილზე“, ანუ როგორც ავტორს სურს მიგვანიშნოს, XVI ს-ის შუახანებიდან (1555 წლის ამასიის ზავი) 1801 წელს რუსეთის მიერ აღმოსავლეთ საქართველოს „შეერთებამდე“, არამედ ამის ნახევარზე ნაკლებ ხანს: 1632 წელს ქართლის მმართველად როსტომხან ბაგრატიონის დანიშვნიდან, 1744 წელს მამა-შვილის – თეიმურაზ II-ისა და ერეკლე II-ის ქართლისა და კახეთის მეფეებად ქართული, ქრისტიანული წესით კურთხევამდე.

3. რაც შეეხება „*შაჰის დანიშნულ ხინოვნიკებს*“: ე.წ. „*გამუსლიმებულ ქართველ მთავრებსა და თავადებს*“ (*омусульманенные грузинские князья и дворяне*), უნდა აღინიშნოს შემდეგი: შაჰი ისლამის მიღების პირობით ამ დროს მხოლოდ ქვეყნის მმართველს ნიშნავდა და არა ზოგადად „მოხელეებს“. მმართველებად კი, როგორც წესი, შაჰისაგან ქართული სამეფო დინასტიის – ბაგრატიონთა გამუსლიმებული წარმომადგენლები ინიშნებოდნენ. ამ თანამდებობას ოფიციალურად „გურჯისტანის ვალი“ ეწოდებოდა, თუმცა იგი ჩვეულებრივ, მემკვიდრეობით გადადიოდა (ახალ კანდიდატსაც, რასაკვირველია, შაჰი ამტკიცებდა). საქართველოში ისინი ძველებურად მეფის ტიტულს ატარებდნენ. რამდენჯერმე მაინც იყო მცდელობა კახეთი ყიზილბაში ხანებისთვის გადაეცათ სამართავად, მაგრამ ამ პოლიტიკამ

ირანისათვის სასურველი შედეგი ვერ გამოიღო: ქართველები უცხოელ მმართველს ვერ ჰგუობდნენ და მის მორჩილებაზეც უარს აცხადებდნენ. აქ სხვადასხვა თანამდებობაზე სახელმწიფო სამსახურში მყოფი ქართველი თავადაზნაურობა კი არც შაჰის მიერ არ ინიშნებოდა და ისლამის მიღებასაც, როგორც წესი, მათ განსაკუთრებით არავინ აიძულებდა (სხვა საკითხია, რომ ზედაფენის მცირე ნაწილი სპარსული გავლენით იმხანად ისლამის რჯულზე ექცეოდა).

4. შაჰი ჯამაგირს უხდიდა ძირითადად მხოლოდ ისევე „გურჯისტანის ვალს“, როგორც თავის მოხელეს, და არა ზოგადად ქართველ თავადაზნაურობას. იგივე ითქმის მამულების ბოძებაზეც. მაგრამ აქ კიდევ ერთ გარემოებას უნდა გაესვას ხაზი: სინამდვილეში ეს პრივილეგია მხოლოდ მოჩვენებითი იყო. გასაგები მიზეზების გამო შაჰი სპარსეთში მამულების ბოძებით ცდილობდა ქართველი მეფე-ვალი მატერიალურად და ეკონომიურად რაც შეიძლება მასზე დამოკიდებული გაეხადა და მეტად მიეჯახვა იგი სპარსულ სამყაროსთან. გარდა ამისა, ამ ნაბიჯით შაჰი ხაზს უსვამდა თავის ხელისუფლების უზენაესობას. ფეოდალურ სამყაროში ჩვეულებრივ, სიუზერენი უბოძებს ვასალს მიწას გარკვეული სამსახურის პირობით (მაგ.: შოტლანდიაში ინგლისის ბატონობის დამყარების ერთ-ერთი გამოხატულება და ამასთან ერთგვარი ხერხიც იყო ინგლისის მეფეთა მიერ შოტლანდიის მმართველებისათვის ინგლისის შემოსავლიანი მამულების გადაცემა). საქართველოში კი შაჰი მამულებს არ იძლეოდა, რადგან იგი მას უბრალოდ არ გააჩნდა – ირანის ხელისუფლებამ ვერ მოახერხა ქართლის მიწა-წყლის სახელმწიფო მიწებად გადაქცევა. აქ მამულები ქართველ წარჩინებულთა შორის უკვე დიდი ხნის წინ იყო გადანაწილებული. რაც შეეხება საჩუქრების მირთმევას, ეს სახელმწიფოთა შორის დიპლომატიური ურთიერთობისას ჩვეულებრივ ნორმას

წარმოადგენდა და ერთი სუბიექტის მხრიდან მეორესად-  
მი კეთილგანწყობილებას გამოხატავდა (ირანის შაჰებს  
ძვირფასი საჩუქრებით ხელდამშვენებული ელჩები რუ-  
სეთის მეფეებისთვისაც ხომ არაერთხელ გაუგზავნიათ).

5. მიუხედავად იმისა, რომ ქართლი და კახეთი აღ-  
ნიშნულ ხანაში შაჰის კარზე ირანის შემადგენელ ნაწი-  
ლად განიხილებოდა, იგი სარგებლობდა ფართო ავტო-  
ნომიით საშინაო საკითხებში და არც ირანული კანონე-  
ბით არ იმართებოდა. ქართული ფეოდალური მიწისმფ-  
ლობელობა, სამეურნეო და სოციალური სისტემა, ტრა-  
დიციული ქრისტიანული ყოფა არსებითად განსხვავდე-  
ბოდა ისლამურ-ირანულისაგან. ამიტომ აქ მხოლოდ ად-  
გილობრივ ქართულ სინამდვილეზე მორგებული კანონ-  
მდებლობა მოქმედებდა: როგორც ძველი ქართული სა-  
ეკლესიო, ისე საერო სამართალი. ერთ-ერთი ასეთი ახ-  
ალი და თან მთელი საქართველოს მასშტაბით ყველაზე  
პოპულარული ქართული ფეოდალური სამართალი სწო-  
რედ აღნიშნულ ეპოქაში, XVIII ს-ის დასაწყისში იქნა შე-  
მუშავებული ქართლის მეფის, ვახტანგ VI-ის მიერ.

6. ავტორი, ცოტა არ იყოს, უცნაურ წარმოდგენას  
ამჟღავნებს კოლონიის რაობაზე, როცა აღნიშნავს, რომ  
ირანის მიერ დაპყრობილი „ქართული სამთავროები“  
კოლონიები არ ყოფილან, რადგან მის სახელმწიფოში  
შემავალ პროვინციებს წარმოადგენდნენო. ჩვენ უკვე  
აღვნიშნეთ, რომ ქართლისა და კახეთის სამეფოები ირ-  
ანის ჩვეულებრივი პროვინციებისაგან განსხვავებით  
ფართო ავტონომიით სარგებლობდნენ და მათი ეს სტა-  
ტუსი განპირობებული იყო რიგი პოლიტიკური, სოცია-  
ლურ-ეკონომიკური თუ რელიგიურ-კულტურული მიზე-  
ზებით და არა შაჰის ქართველებისადმი „განსაკუთრე-  
ბული სიყვარულით“. მაგრამ ესეც იქით იყოს, რა ჰგონ-  
ია ჩვენს ავტორს: თუნდაც როცა უცხო, ძლიერი სა-  
ხელმწიფო მეორე, უფრო პატარა სახელმწიფოს დაიპყ-  
რობს და თავის შემადგენელ ნაწილად, პროვინციად

აქცევს, განა ეს დაპყრობილი ერისათვის კოლონიური მდგომარეობა არაა? ამას პოლიტიკური ტერმინოლოგიით ანექსია ჰქვია, რაც, როგორც წესი, ოკუპაციას მოსდევს ხოლმე შედეგად. ძნელი მისახვედრი არაა, საით უკაკუნებს რუსი ავტორი: არც მოგვიანებით რუსეთის მიერ დაპყრობილი საქართველო არ ყოფილა კოლონია, ის ხომ მაშინაც იმპერიის შემადგენელ ნაწილად, მის გუბერნიებად იყო ქცეული (ეს სტატიის შესაბამის ადგილას უფრო აშკარად ვლინდება).

*„შაჰების დამოკიდებულებაზე საქართველოსადმი შეიძლება იმით ვიმსჯელოთ, რომ მათი ბრძანებითა და სახსრებით ქართლსა და კახეთში ინახებოდა ჯარი, რომელსაც ევალებოდა მთიელი ტომების თავდასხმებისგან საქართველოს საზღვრების დაცვა. თუ ეს ჯარი საკმარისი არ იყო, შაჰი ავზავნიდა დამხმარე ძალებს. ქართული სამთავროებისაგან შეგროვებული გადასახადები იყო ისეთივე და ხანდახან ნაკლებიც როგორც ირანის, ასევე თურქეთის სხვა ტერიტორიებთან შედარებით.“* აქ ავტორი იმოწმებს თანადროულ თურქ ავტორს, ევლია ჩელების, რომ თურქეთის ერთ-ერთი ვილაიეთი – იმერეთი თავისუფალი იყო ჩვეულებრივი გადასახადებისაგან და მხოლოდ წელიწადში ერთხელ საჩუქრების სახით ავზავნიდა ტყვეებს, მიმინო-შევარდნებსა და ჯორებს. ამას გარდა, რუსი ავტორი დასძენს, რომ „არსებობს არაერთი მაგალითი გადასახადების შემცირებისა ქართული სამთავროების სპარსულ ნაწილში.“ „ირანელები მთლიანად არ ანადგურებენ ქრისტიანულ ეკლესიას, ათავსებენ მას განსაზღვრულ ჩარჩოებში და აიძულებენ ქართველი კათალიკოსების დადგინების შეთანხმებას ირანში. არის ბევრი მოწმობა იმისა, რომ შაჰის ხელისუფლება იყო უმაღლესი მსაჯული და არბიტრი ეკლესიის ადმინისტრაციულ საკითხებში“.

საქართველოსა და ქართველების სიყვარულით გულდამწვარი ირანის შაჰები მხოლოდ ა. ეპიფანცევის

წარმოსახვაში არსებობენ. ამის დამადასტურებლად მოყვანილი ავტორისეული მაგალითების გაბათილება, სხვა უზუსტობების წარმოჩენასთან ერთად, სირთულეს არც წარმოადგენს:

1. აღმოსავლეთ საქართველოში სპარსელთა ბატონობის ხანაში ქართლისა და კახეთის ციხე-სიმაგრეებში მართლაც იდგა ირანული გარნიზონები. მაგრამ მათი აქ ჩაყენების მიზანი სულაც არ ყოფილა საქართველოს საზღვრების დაცვა „მთიელთა თავდასხმებისაგან“. ნიშანდობლივია, რომ ეს გარნიზონები ქვეყნის ყველაზე სტრატეგიულ ადგილებში იყვნენ გამაგრებული და არა საქართველოს საზღვრისპირა რეგიონებში და მათ უმთავრეს მოვალეობას აქ ირანელთა ბატონობის შენარჩუნება და უზრუნველყოფა წარმოადგენდა. შაჰი საქართველოში მართლაც აგზავნიდა დამატებით სამხედრო ძალებსაც, როცა უკვე არსებული საკმარისი არ იყო... ოღონდ არა ქართველების დასაცავად, არამედ ურჩი ქართველების დასამორჩილებლად. ეს იმდენად მარტივი ჭეშმარიტებაა, რომ მასზე აქ საუბარი, ცოტა არ იყოს, უხერხულიც კია, მაგრამ არც ავტორის ამ აბსურდული განცხადებების უპასუხოდ დატოვება არ შეიძლება (ისე, თუ ავტორის „ლოგიკას“ მივყვებით, რამდენად სიგიჟემდე არანორმალურები ყოფილან ქართველები, როცა მაგ., ბახტრიონის აჯანყების დროს, 1659 წელს „მათივე დასაცავად“ შაჰ-აბას II-ის მიერ საგანგებოდ გამოგზავნილი, ბახტრიონის ციხესა და ალავერდის მონასტრის გალავანში გამაგრებული ირანული გარნიზონები ერთი დაკვრით ერთდროულად გაანადგურეს. მსგავსი მაგალითები კი უამრავია). თუმცა იყო შემთხვევებიც, როცა ირანელები დაღესტნელ მოთარეშეებს უპირისპირდებოდნენ: XVIII ს-ის 40-იან წლებში, როცა ნადირ-შაჰი აწარმოებდა ომს ოსმალეთთან, ეს უკანასკნელი ამიერკავკასიაში მდგარი ირანის ჯარების წინააღმდეგ ფართოდ იყენებდა დაღესტნელთა რაზმ-

ებს, რომელთაც პლაცდარმად ახალციხის საფაშოს მიწა-წყალსაც უთმობდა. ქართლის ირანული გარნიზონი ამ დროს ქართველ მეფე თეიმურაზ II-ს ექვემდებარებოდა, რომელიც 1744-1747 წლებში ქართულ ჯართან ერთად ირანის სამხედრო ნაწილებსაც იყენებდა დაღესტნელების წინააღმდეგ. ასეთ ვითარებაში, უდავოა, ნადირ-შაჰის დაპირისპირება დაღესტანთან იქაური მთიელების ოსმალეთისადმი სამხედრო მხარდაჭერით იყო ნაკარნახევი და არა „ქართველების დაცვით“ სურვილით გამოწვეული. აღსანიშნავია, რომ ქართული სამეფოების დამორჩილებისათვის ბრძოლისას ირანის შაჰები ქართველების წინააღმდეგ იგივე მთიელებს თავადაც აქეზებდნენ ხოლმე. ანუ ირანი ყოველთვის მხოლოდ საკუთარი ინტერესების შესაბამისად მოქმედებდა. ზემოაღნიშნული ერთეული ხანმოკლე შემთხვევების მთელ ეპოქაზე განზოგადება კი დემაგოგიის მორიგი გამოვლინებაა მხოლოდ. მით უმეტეს, რომ ასეთ შემთხვევებშიც კი ირანის გარნიზონების უმთავრესი დანიშნულება – ქართულ მიწაზე ბატონობა – უცვლელი რჩებოდა. სხვანაირად რომ ვთქვათ, ირანის ჯარები საქართველოში ჩვეულებრივ საოკუპაციო ჯარებს წარმოადგენდნენ და ისინი ისევე იცავდნენ ქართველებს, როგორც დღეს ამას რუსული ჯარები აკეთებენ შიდა ქართლსა და აფხაზეთში.

2. ირანის სასარგებლოდ ქართლსა და კახეთში ასაკრეფი გადასახადების რაოდენობა ხშირ შემთხვევაში მართლაც არ აღემატებოდა უშუალოდ ირანის მხარეებში დაწესებულ გადასახადებს. მაგრამ აქ ავტორი განგებ უვლის გვერდს ან არ ითვალისწინებს შემდეგ გარემოებებს: ა) ამ გადასახადების გარდა ქართველები (გლეხობა, ვაჭარ-ხელოსნები და ა. შ.) ჩვეულებრივ იხდიდნენ ტრადიციული ქართული ფეოდალური კანონმდებლობით გათვალისწინებულ გადასახადებს. ამიტომ მათ ერთბაშად ორმაგი გადასახადის გადახდა უწევდ-

ათ და შესაბამისად, ირანული გადასახადი დამატებით და ერთობ მიძიმე ტვირთად აწვა მწარმოებელ მოსახლეობას; ბ) ქართული ინფრასტრუქტურის განვითარებისათუ უამრავი სხვადასხვა საჭიროებისათვის სახსრები ჩვეულებრივ ქართული სახელმწიფო ხაზინიდან გაიცემოდა, რომელიც თავის მხრივ, სწორედ ადგილობრივი „ქართული“ გადასახადიდან შემოსული თანხით ივსებოდა. შესაბამისად, ირანში გასაგზავნი თანხა საქართველოს არ ხმარდებოდა, უკან არ უბრუნდებოდა. ამის გამო ამ ტიპის გადასახადები ანუ ხარკი (როგორც მას საქართველოში უწოდებდნენ) ქვეყნიდან უსარგებლოდ (სამაგიეროდ დამპყრობლისათვის სასარგებლოდ) გადინებულ სიმდიდრეს წარმოადგენდა და მისი ეკონომიკური დაქვეითების მიზეზი ხდებოდა. ბუნებრივია, ახალი ტერიტორიების დაპყრობა, ისევე როგორც ნებისმიერი იმპერიას, მაშინდელ ირანსაც დაპყრობილი ქვეყნების ხარჯზე დამატებითი შემოსავლების მისაღებად ესაჭიროებოდა; გ) დამპყრობლის მხრიდან ყოფილა გადასახადების შემცირების შემთხვევებიც, მაგრამ ეს, რა თქმა უნდა, გამოწვეული არ ყოფილა შაჰის ქართველებისადმი უანგარო კეთილგანწყობილებით. ირანელთა მიერ ქართველებზე დაკისრებული გადასახადების ზრდას ზოგჯერ თან სდევდა დაუმორჩილებლობა და აჯანყებები, როგორც მაგ., XVIII ს-ის I ნახევარში ხანგრძლივი აჯანყება შიდა ქართლში, რომელსაც ქართველი თავადები (გივი ამილახვარი, შანშე ქსნის ერისთავი) ხელმძღვანელობდნენ. ასეთ ვითარებაში, როცა არათუ გადასახადის ამოღება, საერთოდ ქვეყნის მორჩილებაში შენარჩუნებაც კი კითხვის ნიშნის ქვეშ დგებოდა, შაჰს რასაკვირველია, ერჩივნა გადასახადები შემცირებინა (ასე მოიქცა ამ დროს ნადირ-შაჰი). ანუ შაჰის მხრიდან ეს იყო იძულებითი ნაბიჯი და ამას ქართველების „პრივილეგიებთან“ საერთო არაფერი ჰქონია.



3. დიდი შეცდომაა იმერეთის ქართული სამეფოს თურქეთის ერთ-ერთ ვილაიეთად გამოცხადება. მიუხედავად იმისა, რომ აღნიშნულ ხანაში იმერეთი ოსმალეთის (ავტორს შევახსენებთ, ასე იწოდებოდა მაშინდელი თურქული იმპერია) ხელდებულ, ვასალურ სამეფოდ მოიზარებოდა, იგი მის ვილაიეთად, ანუ შემადგენელ ნაწილად არც არასდროს ქცეულა. ამის გამო, რა გასაკვირია, მასზე ჩვეულებრივი, ოსმალური მხარეებისათვის დახასიათებელი გადასახადები რომ არ ვრცელდებოდა. ოსმალები იმერეთიდან მხოლოდ ყოველწლიურ ზემოაღნიშნულ გადასახადს სჯერდებოდნენ, რაც მხოლოდ იმით იყო განპირობებული, რომ მათ უფრო მეტი გამორჩენის მიღწევის ძალა არ შესწევდათ: მათი ბატონობა იმერეთში უმეტეს შემთხვევაში ზედაპირულ ხასიათს ატარებდა და აქედან ყოველწლიური ძღვენის მიღებასა და იმერეთის მეფის მიერ ამ ბატონობის ფორმალურ აღიარებაში გამოიხატებოდა. თუ ავტორს ესეც ერთგვარ პრივილეგიად ეჩვენება, აგუხსით, რომ ეს „პრივილეგია“ მტრისაგან იმერეთის ძნელადმისადგომობით და აქაური ქართველების თავისუფლებისათვის მუდამ ხმალშემართული ბრძოლით იქნა მიღწეული და უაზრობაა ამაში სულთნის ნება-სურვილი იქნას დანახული.

4. ირანელთა მხრიდან ქართული ქრისტიანული ეკლესიისადმი ღლიალური დამოკიდებულების ხაზგასმაც ავტორს მათი ქართველებისადმი განსაკუთრებული „ტკბილი“ დამოკიდებულების დასასაბუთებლად დასჭირდა. მაგრამ ესეც მხოლოდ მისთვის დამახასიათებელი დემაგოგიის ნაწილია. ირანში კარგად იცოდნენ, რომ მათ „წილ“ საქართველოს ჩვეულებრივ სპარსულ პროვინციად ვერასდროს ვერ აქცევდნენ (თუმცა კი ჩვენს ავტორს იგი უკვე ასეთად წარმოუდგენია), სანამ აქ ქრისტიანობას წამყვანი პოზიციები ეკავა. ქრისტიანული მრწამსი იყო ის მძლავრი ფაქტორი, რომლის ამოძირკვაც აუცილებელი იყო ქართველებში მყარი სპარ-

სული ორიენტაციის მისაღწევად და საბოლოოდ კი მათი სრული ასიმილაციისათვის. ქრისტიანობა ხომ ქართველთა თვითიდენტიფიკაციის ერთ-ერთი უმნიშვნელოვანესი განმსაზღვრელი ნიშანსვეტი იყო, ირანის იმპერიულ მიზნებს აქ მუდამ წინ რომ ელობებოდა და ამავე დროს ქართველების მზერას მათგან თავდასახსნელად ჩრდილოეთისკენ მიმართავდა. სწორედ ქრისტიანობისადმი ერთგულებისა და ისლამის მიღებაზე კატეგორიული უარის გამო შაჰ-აბას I-ის ბრძანებით გახურებული შანთებით სასტიკად ეწამა კახეთის დედოფალი ქეთევანი, საბელით მოახრჩვეს ქართლის მეფე ლუარსაბ II (ორივენი წმინდანებად შერაცხა საქართველოს ეკლესიამ). მსგავსი შემზარავი მაგალითებით მკითხველს მეტს აღარ დავამძიმებ. დავძენ მხოლოდ, ირანული აგრესიის ზენიტში ყოფნისასაც (XVII ს-ის 10-20-იანი წლები) ქართველთათვის სარწმუნოების იძულებით შეცვლა რომ ვერ შეძლეს (ქრისტიანობა წარმოუდგენლად ღრმად აღმოჩნდა ქართველთა ძვალ-რბილში გამჯდარი), შაჰის კარზე ამ მიმართულებით პოლიტიკა შეიცვალა. ამიტომაც იყო, რომ აქ მმართველებად ქართველ ბაგრატიონებს მხოლოდ ისლამის მიღების პირობით ამტკიცებდნენ, ისლამს ყოველნაირად ახალისებდნენ, ცდილობდნენ დაემკვიდრებინათ სპარსული მმართველობის სისტემა, სპარსული ისლამური წეს-ჩვეულებანი და ა.შ. (თუმცა საბოლოოდ ვერც ამან გამოიღო მათთვის სასურველი შედეგი). დასკვნა მხოლოდ ერთი შეიძლება იყოს: ქართული სახელმწიფოებრივი ავტონომია სარწმუნოების თავისუფლებასა და ქრისტიანული ეკლესიის არსებობას რომ ითვალისწინებდა, ეს ისევე ქართველთა რწმენის სიმტკიცისა და გაუტყეულობის დამსახურებაა. ამავე დროს ირანში ქართველი კათალიკოსების დამტკიცებისა, ან შაჰის ხელისუფლების საქართველოს ეკლესიის უმაღლესი მსაჯულობის „არამცი-

რე მოწმობებიც“ მხოლოდ ეპიფანცევის გამონაგონია და სინამდვილესთან კავშირი არ ექებნება.

ავტორი ხაზგასმით აღნიშნავს ქართველი თავადაზნაურობის განსაკუთრებულ პრივილეგირებულ მდგომარეობას აღმოსავლეთ საქართველოში ირანელთა ბატონობის ხანაში. ამის დამტკიცებას კი შემდეგი არგუმენტებით ცდილობს:

*„ქართველი წარჩინებულები ორგანულად და თანასწორი უფლებით შედიან ირანის უმაღლეს ფენაში. გავრცელებული იყო დინასტიური ქორწინებები – ბევრი ქართველი თავადის ქალი გამხდარა შაჰის ცოლი, ხოლო წარჩინებულ ქართულ საგვარეულოთა წევრების ძარღვებში მრავლად მიედინებოდა სპარსული სისხლი“.* ამ უკანასკნელი ფაქტის დამადასტურებლად მოჰყავს ცნობილი ქართველი მეფე-გმირის, ვახტანგ გორგასლის მაგალითი, რომლის დედაც ირანელი იყო. მეტი დამაჯერებლობისათვის კი მკითხველს შეახსენებს, რომ ზედწოდება „გორგასალიც“ („მგლისთავა“) სპარსული წარმოშობისააო. შემდეგ განაგრძობს: *„ქართველ წარჩინებულთა წარმომადგენლები ბიჭობიდან იზრდებიან (малышаму разум) შაჰის კარზე“* და ინიშნებიან მოხელეებად ძირძველ ირანულ პროვინციებში, წარმოადგენენ ირანულ სამხედრო ელიტას და ხშირად სარდლობენ კიდევ ირანის ჯარს ინდოეთსა და ავღანეთში ლაშქრობისას. *„შაჰ-აბას I-ის კარზე მრავალი ქართველი მსახურობდა, ხოლო სამხედრო რეფორმას ახორციელებდა ალავერდი-ხანი – გამუხლიმებული ქართველი, გვარად უნდილაძე.“* მთელი საუკუნის მანძილზე სახელმწიფოს მაშინდელი დედაქალაქის, ისპაჰანის გამგებლებადაც მხოლოდ ქართველები ინიშნებოდნენ. ასეთი მაღალი თანამდებობები და ასე მასობრივად, თუნდაც მიახლოებით, სხვა არაირანელებს, მაგ., ინდუსებს, არაბებს, ავღანელებს არც არასდროს ჰქონიათო, – დასძენს ბოლოს (გვ. 3).

ავტორის ამ მსჯელობას „არგუმენტები“ პირობითად თუ შეიძლება ეწოდოს, ვინაიდან ამ დანიშნულებას ის ვერ ასრულებს შემდეგ მიზეზთა გამო:

1. ქართლსა და კახეთში ირანის გაბატონების შემდეგ ქართული ფეოდალური ზედაფენისათვის სოციალური პრივილეგიების შენარჩუნება ჩვეულებრივი მოვლენა იყო. ირანს სხვა გამოსავალი არც ჰქონდა. წინააღმდეგ შემთხვევაში დამორჩილებულ ქვეყანაში მთელი ფეოდალური იერარქია დაირღვეოდა, რომ აღარაფერი ვთქვათ ასეთ შემთხვევაში ადგილობრივ უმაღლეს სოციალურ ფენაში მისთვის ესოდენ აუცილებელი საყრდენის გარდაუვალ გამოცლაზე (მით უფრო, რომ ირანი იძულებული იყო აქ გარკვეული პოლიტიკური ავტონომია შეენარჩუნებინა). ამდენად ეს თვით ირანის ინტერესებში შედიოდა. ირანის მხრიდან ასეთივე დამოკიდებულება ჩანს სხვა დამორჩილებულ ქვეყების მიმართაც და საქართველო ამ მხრივ გამონაკლისი არა ყოფილა.

2. აღნიშნული „დინასტიური ქორწინებები“ ქართველთა ნება-სურვილს არ გამოხატავდა. ქართველ წარჩინებულთა ასულების შაჰზე გათხოვება რთული პოლიტიკური ვითარებით გამოწვეული იძულებითი ნაბიჯი იყო შაჰის მოთხოვნა-ულტიმატუმის დასაკმაყოფილებლად ან მისი კეთილგანწყობილების მოსაპოვებლად გადადგმული. როგორც მაგ., კახეთის მეფე თეიმურაზ I-მა შაჰ-სეფს შერიგების ნიშნად თავისი ქალიშვილი თინათინი მიათხოვა და რომელიც მოგვიანებით შაჰის ბრძანებით დაახრჩვეს. ამდენად, ირანში გათხოვება და შაჰის ჰარამხანის შევსება ქართველი ქალისათვის და მისი ოჯახისათვის მხოლოდ გადებულ მსხვერპლად აღიქმებოდა და არა რაიმე პრივილეგიად, ამიტომ ასეთ ნაბიჯს თავისი სურვილით, როგორც წესი, აქ არავინ დგამდა. ქართველ დიდებულთა მიერ სპარსი ქალების ცოლად მოყვანა კი ამ ხანებში წესად არც ყოფილა (ამიტომ არც „ირანული სისხლი ჩაედინებოდა მრავლ-

ად მათ საგვარეულოთა ძარღვებში“). XVII-XVIII სს-ის ქართულ-სპარსული დინასტიური ქორწინების მაგალითად ავტორის მიერ V ს-ში მოღვაწე მეფე ვახტანგ გორგასლის დასახელებას კი, ძნელი სათქმელია, რომელი შეფასება უფრო შეეფერება: სრული უვიცობა თუ ზღვარგადასული დემაგოგია. ეპიფანცევს დამატებით აქვე იმასაც შევახსენებ, რომ სწორედ დედით სპარსი ეს ქართველი გოლიათი მეფე-წმინდანი წლების განმავლობაში სათავეში ედგა სპარსელთა ბატონობის წინააღმდეგ ბრძოლას მთელი ამიერკავკასიის მასშტაბით და საბოლოოდ ამ ბრძოლას შეეწირა კიდევ გამირულად.

3. შაჰის კარზე მყოფი ქართველ დიდგვაროვანთა შვილები უმეტეს შემთხვევაში შაჰის მოთხოვნით, მათი მორჩილების უზრუნველსაყოფად საქართველოდან მიღებული მძევლები იყვნენ (ასევე იძულებით გაგზავნილნი), ანდა ისპაჰანის ქართული დიდგვაროვნული დიასპორის ცალკეული წარმომადგენლები. ჩვეულებრივ, საქართველოდან შაჰის კარზე გასაზრდელად თავისი ნებით შვილებს არავინ აგზავნიდა. ბევრი მათგანი ირანში შემდგომ მართლაც აღწევდა უმაღლეს სამხედრო და სამოქალაქო თანამდებობებს. ამ მხრივ ქართველებს ირანულ პოლიტიკურ ორბიტაში მოქცეული სხვა ერების წარმომადგენლები მართლაც ვერ შეედრებოდნენ. მაგრამ ამგვარი ფაქტები, ერთი მხრივ, ქართული ნიჭისა და უნარის მორიგ გამოვლინებას წარმოადგენდა და, მეორე მხრივ, სეფიანთა მცდელობას მეტისმეტად გაძლიერებული თურქმანულ-ყიზილბაშური სამხედრო არისტოკრატია კავკასიური წარმოშობის პირებით ჩაენაცვლებინა, რომელთა შორის ქართველებს ყოველთვის გამორჩეული პოზიციები ეკავათ.

4. XVIII ს-ის დამდეგს ირანს ძალზე გაუჭირდა გააქტიურებული ავღანელი ტომების მორჩილებაში შენარჩუნება. ამიტომ შაჰის კარზე გადაწყდა პრობლემის ტვირთი მნიშვნელოვანწილად გადაეტანათ ქართველთა

მხრებზე, რომლებიც სახელგანთქმულნი იყვნენ როგორც საუკეთესო მეომრული თვისებების მქონენი. ამის გამო, შაჰი ქართველ მეფეს („გურჯისტანის ვალს“), როგორც თავის მოხელეს ავალდებულებდა თავის ქართული მხედრობით ებრძოლა დაუმორჩილებელი ავღანელების წინააღმდეგ, ნიშნავდა რა მათ ამავე დროს ავღანეთის გამგებლად და იქ მებრძოლი ირანული ჯარების მთავარსარდლად. შაჰი ამ გზით პოლიტიკურად არასაიმედო ქართველთა სამხედრო პოტენციალსაც მნიშვნელოვნად ასუსტებდა თვით საქართველოში. ეს ირანის მიერ ქართველებისადმი დადებულ ერთგვარ სამხედრო ბეგარას წარმოადგენდა, რომელიც მათ ერთობ მძიმე ტვირთად აწვათ. დამპყრობელი ქვეყნის ინტერესებისათვის ბრძოლას რამდენიმე წლის განმავლობაში ავღანეთში მრავალი ქართველის სიცოცხლე შეეწირა, მათ შორის იყვნენ თავად ქართველი მეფეებიც (დალატით მოკლული გიორგი XI და შემდეგ მისი ძმისშვილი და შემცვლელი – ქაიხოსრო) და ამის ქართველებისადმი პრივილეგიის გამოვლინებად წარმოდგენას გამართლება არ აქვს.

ასეთ ვითარებაში ირანის მიერ ქართველთა მიმართ რაიმე პრივილეგიებზე საუბარი დამაჯერებლობით ვერ დაიკვეხნის და თუ ქართველები ირანის იმპერიაში შემავალ სხვა ხალხთან შედარებით მაღალ თანამდებობებს აღწევდნენ, ამის მიზეზი მათ შესაძლებლობებში და უნარებში უნდა ვეძიოთ.

*„ქართული დინასტიური ცხოვრების ცენტრი მდებარეობდა თეირანსა და ისპაჰანში – აქ ჰყვოდა ქართული ინტრიგები, დგებოდა საქორწინო კავშირები, შეიძინებოდა მომგებიანი სახელმწიფო თანამდებობები, მიიღებოდა და იკარგებოდა სამეფოები. ასე, მე-17 საუკუნის პირველ ნახევარში კახეთისა და ქართლის მეფე თეიმურაზი შაჰის კარის ინტრიგების გამო სამჯერ იღებს და სამჯერ კარგავს თავის სამეფო სკიპტრას. სპარსული გავლენა*

აღწევს ქართული საზოგადოების ყველა კუთხეში – არ-  
ქიტექტურა იღებს ირანულ ფორმებს, უმაღლესი და სა-  
შუალო ფენა საუბრობს სპარსულად... თვით ქართული  
ლიტერატურა იწევს სვლას არა თავდაპირველი ბიზან-  
ტიური, არამედ სპარსული კანონებით, მაგალითად, ცნო-  
ბილი „ვეფხისტყაოსნის“ წყაროს სპარსულ წარმოშობას  
თვით შოთა რუსთაველი არც მაღავეს“ (გვ. 3).

1. ეპიფანცევს, ეტყობა, თეირანი ისპაჰანთან ერთად  
სეფიანთა ირანის მთავარ ცენტრად წარმოუდგენია. ნიშა-  
ნდობლივია მის მიერ თეირანის ისპაჰანზე წინ დასახე-  
ლებაც. აქ აშკარად წინა და მოგვიანო ეპოქების ვითარე-  
ბების აღრევისთან გვაქვს საქმე. ამიტომ ავტორს მივუთი-  
თებთ, რომ თეირანი ირანის ცენტრად მხოლოდ XVIII ს-  
ის 80-იანი წლებიდან ყალიბდება, როცა მას სატახტო ქა-  
ლაქად აცხადებს ახალი (ყაჯართა) დინასტიის წარმო-  
მადგენელი ალა-მაჰმად ხანი. ეს აღმოსავლეთ საქართვე-  
ლოში ერეკლე II-ის მეფობის ხანაა, როცა ირანს ქარ-  
თლ-კახეთზე პოლიტიკური გავლენა უკვე დიდი ხნის და-  
კარგული ჰქონდა. ამდენად თეირანში „ქართულ ინტრი-  
გებზე“ საუბარი მეტისმეტად უადგილოა.

2. ისპაჰანში, ისევე როგორც ნებისმიერი იმპერიის  
დედაქალაქში, მრავალი ინტრიგები იხლართებოდა. პი-  
რველ რიგში, რა თქმა უნდა, სპარსული. ეს ინტრიგები,  
სრულიად ბუნებრივია, ასახვას პოვებდა იმპერიის შემა-  
დგენლობაში თუ მის გავლენის ქვეშ მოქცეულ სხვადა-  
სხვა ქვეყნების ბედზეც და „ქართულ ინტრიგებზე“  
ხაზგასმა მხოლოდ ავტორის წინასწარგანზრახული ინ-  
ტრიგული გეგმის ნაწილია. კრიტიკას ვერ უძლებს თეი-  
მურაზ I-ის მიერ ტახტის მოპოვებისა თუ სამეფოს და-  
კარგვის შემთხვევების ირანში „ქართულ ინტრიგებზე“  
მიწერა. თეიმურაზმა კახეთის სამეფო ტახტი მემკვიდ-  
რეობით მიიღო, მას შემდეგ, რაც აჯანყებულმა კახე-  
ლებმა საკუთარი მამისა და ძმის მკვლელები, შაჰის მიერ  
კახეთის სამართავად გამოგზავნილი გამუსლიმებული

კონსტანტინე (თეიმურაზის ბიძა) დაამარცხეს და მოკლეს. თეიმურაზს სამეფოს დატოვება შაჰ-აბას I-ის გამანადგურებელი შემოსევების შედეგად მოუწია (გადამხვეწა იმერეთში). ამის შემდეგ თეიმურაზმა რამდენჯერმე მართლაც მოახერხა სამეფოს დაბრუნება, მათ შორის კახეთთან ერთად ქართლის ტახტსაც კი დაეუფლა. მაგრამ ამას მან ქართველთა მიერ სასტიკი დამპყრობლის დამარცხებისა და თავისი დაუცხრომელი ბრძოლის შედეგად მიაღწია და ყოველივე ამას „შაჰის კარზე აყვავებულ ქართულ ინტრიგებთან“ საერთო არაფერი არ აქვს. ავტორს კი ვურჩევთ, უკეთ გაეცნოს აღნიშნული ეპოქის საქართველოს ისტორიას და ნუ შეეცდება მკითხველის შეცდომაში შეყვანას.

3. სეფიანთა ხანაში ძლიერი ირანული კულტურის ზეგავლენა შესამჩნევია მთელს ახლო აღმოსავლეთში და ეს ბუნებრივი და ლოგიკური პროცესია: იმპერიის კულტურული ზეგავლენა ყოველთვის პოლიტიკური გავლენის თანამდგევი მოვლენაა, მეტ-ნაკლებად გამოხატული. ქართულ სინამდვილეშიც ამის ნიშნები, რასაკვირველია, იყო. თუმცა არა იმდენად, რომ მას ქართული კულტურული ელემენტები დაეთრგუნა. XVII-XVIII სს-ში ქართულ არქიტექტურაზე სპარსული გავლენა მართლაც შეიმჩნევა, თუმცა ეს როდი ნიშნავს, რომ ქართულ ხელოვნებას საკუთარი იერსახე დაეკარგოს. იგივე ითქმის ლიტერატურის მისამართითაც. ამასთან დაკავშირებით ისიც უნდა აღინიშნოს, რომ უძველესი და უმდიდრესი ქართული ლიტერატურა ძირითადაც მაინც ყოველთვის ადგილობრივ ნიადაგზე ჩამოყალიბებული „ტრადიციულ-ქართული კანონებით“ მიემართებოდა და მზამზარეულ ბიზანტიურ თუ ირანულ რელსებზე სვლას არასდროს საჭიროებდა. ამ ხანების სპარსულ-ლიტერატურული გავლენის გამოხატულებად XII საუკუნის ქართული საერო პოეზიის შედგენის – „ვეფ-



ხისტყაოსნის“ დასახელება კი მხოლოდ ღიმილის მომგვრელი და ავტორის „ვაიექსპერტობის“ მაჩვენებელია.

4. რუსი ავტორი იმდენად გულმოდგინედ ცდილობს ქართველები ირანელთადმი დამსგავსების მოწადინე დიდ მოშურნეებად წარმოადგინოს, რომ ლამის მთელი აღმოსავლეთ საქართველო სპარსულად ააღაპარა. საქართველოს ირანის გავლენის მყოფ ნაწილში ქართველთა ყველა ფენის საღაპარაკო ენა ყოველთვის მხოლოდ ქართული იყო. სპარსული ენა ერთხანს მართლაც გამოიყენებოდა შაჰის მიერ დანიშნულ გამუსლიმებულ ქართველ მეფეთა კარზე, მაგრამ იქაც კი წამყვან პოზიციებს ქართულ ენა ბოლომდე ინარჩუნებდა. ხოლო თუ ფეოდალური ქართული საზოგადოების „სპარსულად ლაპარაკში“ სპარსული ენის ცოდნას ვიგულისხმებთ, იმ დროის პოლიტიკური ვითარებიდან გამომდინარე, ამაში არაფერი განსაკუთრებული არაა და შორსმიმავალი დასკვნებიც არ უნდა გაკეთდეს. ქართული უმაღლესი წრეების წარმომადგენლებისათვისაც (რომელთაც მაღალი სახელმწიფო თანამდებობები ეკავათ) სპარსული ენა მეორე ენას წარმოადგენდა ქართულის შემდეგ. სხვანაირად არც შეიძლება ყოფილიყო. რაც შეეხება საშუალო ფენას – ქართველ აზნაურობას, განცხადება მათი უმრავლესობის მიერ სპარსულის ცოდნის შესახებაც კი (რომ აღარაფერი ვთქვათ მათ სპარსულენოვნებაზე) საფუძველს მთლიანად მოკლებულია. ისევე, როგორც სიმართლესთან არაფერი აქვს საერთო ავტორის დასკვნას, რომ თითქოს ქართული საზოგადოების ზნე-ჩვეულებანი „უკვე XVIII ს-ის ბოლოს თითქმის მთლიანად იმეორებს სპარსულს“ (შემთხვევითი არ გეგონოთ ამ თარიღის დასახელება. ავტორი მკითხველს შემდგომი ისტორიული დრამატიზმისათვის ამზადებს: უკვე თითქმის მთლიანად „გასპარსელებული“ ქართველობა ზურგს აქცევს თავის „პატრონ-მარჩენად“ ირანს და ძალისძალ-

ად „ეტიმასნება“ რუსეთს. ამ თემას შესაბამის ადგილას განვიხილათ).

ა. ეპიფანცევი კიდევ მრავალი ხერხითა და ათასგვარი მაგალითების ცდილობს მკითხველს თავს მოახვიოს თავისი აბსურდული დასკვნა: თითქოს „საქართველოს ცხოვრება სპარსეთსა და ოსმალეთის იმპერიაში არც ისე ცუდი იყო და თუ წარმოვიდგენთ, რომ რაღაც ფანტასტიკური საშუალებით ქართველები აღმოჩენილიყვნენ რომელიმე სხვა ზესახელმწიფოს (сверхдержава) საზღვრებში, მათ ელოდათ ისეთივე ან შეიძლება უარესი დამოკიდებულებაც კი“ (გვ. 3). ამ „გენიალური“ დასკვნის წაკითხვისას, ავტორის მისამართით კინაღამ წამომცდა: აფერუმ შენს ფანტაზიას-მეთქი, მაგრამ გამახსენდა, არც ისე იოლია გამიჯნო მისი მდიდარი ფანტაზია (თუ ფანტასტიკა) მისივე მოჭარბებული უსინდისობისგან. მაგრამ ისე რომ ვთქვათ, თუ ამ сверхдержавა-ში (რომელიც ესოდენ „მშობლიურად“ უდერს რუსული იმპერიული ცნობიერებისათვის) ავტორს თავისი დიდი სამშობლო აქვს მხედველობაში, მის ამ სიტყვებში სიმართლის წილი მართლაც შეიძლება მოიძებნოს.

წარმოაჩენს რა ქართველთა ყოფას სპარსელთა უღელქვეშ ღამის იდეალურ, „სასათბურე“ პირობებში, ეპიფანცევი რთული ამოცანის წინაშე დგება: რადგან იძულებულია აღიაროს ქართველების მიმართ ირანელი დამპყრობლების მხრიდან თავსდატეხილი სისასტიკისა და ძალადობის მრავალრიცხოვანი ფაქტები, მათ ისეთი ახსნა უნდა მოუძებნოს, ირანის ხელისუფლების მხრიდან ქართველთა მიმართ მის მიერ უკვე „დადასტურებული“ კეთილგანწყობილება რომ არ შეილახოს. ავტორმა ასეთი გამოსავალი გამონახა: სასტიკი ანგარიშსწორება შუა საუკუნეების ეპოქაში ხომ მიღებულ მეთოდებს წარმოადგენდა. „პრობლემებს, რომლებსაც ახლა სასამართლო წესითა და საპროტესტო ნოტებით

*ვწვევთ... მაშინ ომებთან და სისხლიან ანგარიშსწორებებთან მივყავდით. იმ დროს ასე... წყდებოდა საკითხები საერთოდ. მბრძანებლები სასტიკად ეპყრობოდნენ არა მარტო სხვა სარწმუნოების ან დამორჩილებულ ხალხს, არამედ საკუთარ თანამემამულეებსაც“. აღმოსავლეთის დესპოტებს არც ვეროპელი მონარქები ჩამოუვარდებოდნენო, მოგვახსენებს იგი. ამის მაგალითებიც კი უხვად მოჰყავს. აქედან გამომდინარე, „ჩვეულებრივ“ მოვლენად გვიხატავს შაჰ-აბას I-ის მიერ პატარა კახეთის სამეფოში ჩატარებულ სადამსჯელო ღონისძიებას: 100 000 ამოუღებელი ადამიანი (ქალებისა და ბავშვების ჩათვლით) და 200 000 ძაღდატანებით ირანის სიღრმეში გადასახლებული, რაც მთლიანობაში სამეფოს მოსახლეობის 2/3-ს წარმოადგენდა. რუსეთისა და ევროპის ისტორიიდან ავტორის მიერ მოყვანილი მაგალითებიდან აღნიშნულ სისასტიკესთან ახლოსაც კი ვერ მივა ვერც ერთი. ეპიფანცემა უნდა იცოდეს, რომ შაჰის ამ ქმედებას თანამედროვე იურიდიული შეფასებით გენოციდი და ეთნიკური წმენდა ჰქვია, რასაც შემდგომ ნახევრად დაცარიელებულ კახეთის მიწებზე თურქმანი მომთაბარე ტომების ჩასახლება მოჰყვა. ანუ სახეზე გვაქვს ეთნიკური შემადგენლობის წინასწარგამიზნულად შეცვლის უსასტიკესი მეთოდი, ადგილობრივი, მკვიდრი მოსახლეობის მიმართ განხორციელებული.*

ამასთან დაკავშირებით ავტორის მიმართ ერთი კითხვაც გვებადება: რატომ არ შეეცადა რუსეთი შექმნილი პრობლემების გადაწყვეტას სასამართლო წესით, დიპლომატიურ თუ სხვა ცივილიზებულ საშუალებებით, როცა აფხაზ თუ ოს სეპარატისტებთან ერთად ქართველთა მიმართ იგივე ეთნიკურ წმენდას ატარებდა აფხაზეთში XX ს-ის ბოლოს, ან შიდა ქართლში XXI ს-ის დასაწყისში? შუა საუკუნეები ხომ უკვე დიდი ხანია ისტორიის ნაწილად იქცა. პასუხი ერთია: რუსეთის პოლიტიკური ხელმძღვანელობა დღემდე აზროვნებს და

მოქმედებს შუასაუკუნეობრივი იმპერიული ნორმებით და აღნიშნული პრობლემაც მის მიერვე საქართველოს მიმართ თავისი იმპერიული გეგმების განხორციელების მიზნით ხელოვნურად იყო შექმნილი.

ქართველებზე „მოამაგე“ შაჰის (ამ შემთხვევაში შაჰ აბას I-ის) აღნიშნული ქმედება ნაწილი იყო მისი გეგმისა, რომელიც ითვალისწინებდა არა მარტო ქართული სახელმწიფოებრიობის სრულ მოსპობას, არამედ აღმოსავლეთ საქართველოს შეძლებისდაგვარად დაცლას ქართული ეთნოსისაგან. ეპიფანცევის „თეორიის“ საწინააღმდეგოდ, შაჰ აბასმა კარგად უწყოდა, რომ თავისუფლებისმოყვარე ქართველი ერი არასოდეს შეურიგდებოდა დამპყრობლის უღელს და ქართული მიწების საბოლოო ინკორპორაცია სპარსულ იმპერიაში მხოლოდ ეთნიკური სურათის შეცვლის შემდეგ იქნებოდა შესაძლებელი – მშობლიური მიწის დასაცავად მუდმივად მზადყოფი ქართველობა ამავე მიწიდან, თავისი ფესვებიდან უნდა მოეგლიჯათ და მათ ადგილას, ქართლისა და კახეთის ველებზე უფრო საიმედო, თურქმანული მოდემის ხალხი ჩაესახლებინათ. შაჰმა ამ გეგმის განხორციელება ყველაზე აღმოსავლეთ და განაპირა კახეთის სამეფოდან დაიწყო. ზემოაღნიშნული შემზარავი შედეგების მიუხედავად, გაუტეხელი ქართული სულისა და სამშობლოს დამცველთა თავდადებისა და გმირობების წინაშე იმპერიის მრავალრიცხოვანი არმია უძლური აღმოჩნდა. სხვათა შორის, შაჰ აბას I-ის ამ გეგმამ მისი საგანგებოდ შექმნილი და განახლებული არმიის ნახევარი (დაახლოებით 60 ათასი მეომარი) შეიწირა. არმიისა, რომელმაც რამდენიმე მწარე მარცხი აგემა ძლევამოსილ ოსმალეთის იმპერიას. ამას თუ დავუმატებთ უკვე შაჰ აბას II-ის დროს ე.წ. ბახტრიონის აჯანყებისას კახეთის გაწმენდას ალაზნის ველზე ჩამოსახლებული თურქმანებისაგან, ცხადი გახდება, რატომ არ

ეწერა განხორციელება შაჰ აბას I-ის კარზე შემუშავებულ ანტიქართულ იმპერიულ გეგმას.

ეპიფანცევი ერთ რამეში მართალია: შაჰ აბასის ქმედება საქართველოში უანალოგო მართლაც არ არის. მასთან ყველაზე ახლოს დგას ის ისტორია, რომელსაც ავტორი მოყვანილ მრავალ მაგალითთა შორის არ ახსენებს: ესაა რუსეთის იმპერიის მიერ ჩატარებული ეთნიკური წმენდა კავკასიაში. აქედან თავისი მასშტაბებითა და დაუნდობლობით კი გამორჩეულია XIX ს-ის II ნახევარში ჩერქეზ-ადიღურ მოდემის ხალხის მიმართ განხორციელებული სამხედრო-პოლიტიკური ოპერაციები, რის შედეგადაც კავკასიელთა ასეულობით დასახლებები იქნა გადაბუგული და მიწასთან გასწორებული, ასეულ ათასობით ადამიანი კი გაუღეტილი, ხოლო გადარჩენილთა დიდი უმრავლესობა ოსმალეთის იმპერიაში გასახლებული (მრავალი ე.წ. მუჰაჯირი გადასახლებისას დაიდუპა). ამ გრანდიოზული ეთნიკური წმენდის მსხვერპლთა საერთო რაოდენობა კი ზოგიერთი მონაცემის მიხედვით მილიონს აჭარბებს. მათ ნასახლარებზე რუსული ხელისუფლება ახალ, კაზაკურ დასახლებებს („სტანიცებს“) ქმნიდა. ამ კაზაკებს უნდა უზრუნველყოთ რუსეთის ბატონობა კავკასიაში. დამეთანხმება მკითხველი – ჩვენთვის უკვე ნაცნობი სქემაა. რა მოხდა, თუ XIX საუკუნე შუა საუკუნეები აღარაა. რუსული იმპერიული მიზნების განხორციელების წინაშე დრო და ეპოქა რა მოსატანია, ისევე როგორც სისუსტიკის ხარისხი და მსხვერპლთა რაოდენობა. შაჰ აბასის გამართლებით რუსი ავტორი ზოგადად იმპერიისათვის გაწეული ღონისძიებების გამართლებას ცდილობს, რასაკვირველია, რუსეთის იმპერიული ქმედებების გამართლების მიზნით. ასეა, მათნაირებისათვის: მიზანი ამართლებს საშუალებას, მით უფრო, როცა მიზანს იმპერიის ძლევამოსილება და გაფართოება წარმოადგენს.

იმის ნიშნად, შაჰ აბას I-ის ქმედებებში ქართველების მიმართ იმ დროის ნორმების კვალობაზე არაფერი განსაკუთრებულად საშინელი არ ყოფილა, ეპიფანცევი გვასხენებს, რომ „ამ ყველაფერს... ხელი არ შეუშლია შაჰ აბასისათვის, რათა თანამედროვეთ დამახსოვრებოდა როგორც თავისი დროის განათლებული ადამიანი, დახვეწილი დიპლომატი და მეცნიერებასა და ტექნიკაში სიახლეების შეტანის მომხრე“. თან მის მხარეზე ქართველი წარჩინებულებიც იბრძოდნენ, როგორც იყო დიდი მოურავი გიორგი სააკაძეო, – დასძენს იქვე.

ერთი იკითხოს ავტორმა, როგორ დაამახსოვრდათ ავადსახსენებელი შაჰ აბასი საქართველოში და რა კონტექსტში იხსენებენ მის სახელს დღემდე. გამოჩენილი ქართველი მხედართმთავარი გიორგი სააკაძე კი სპარსეთის შაჰის კარზე საკუთარმა ბედუკუდმართობამ მიიყვანა, მიზეზთა გამო სამშობლოში რომ აღარ დაედგომებოდა. დაე, ეპიფანცევემა იცოდეს, რომ ეს ის გიორგი სააკაძეა, რომელიც იყო რა ქართველთა წინააღმდეგ გამოგზავნილი ირანული ჯარის ერთ-ერთი სარდალი, შაჰის მიერ მძევლად დატოვებული საყვარელი უმცროსი ძე გასწირა, თანამემამულეებს დაუკავშირდა და 1625 წლის 25 მარტს მარტყოფის ველზე მტრის 30 ათასიანი ჯარის ამოწყვეტა ითავა. და ეს არ ყოფილა მისი უკანასკნელი ბრძოლა შაჰ აბასის წინააღმდეგ. ასეა ბატონო ექსპერტო, წარსული არა ცალმხრივად, მთლიანობაში უნდა წარმოადგინოთ, რათა ჩვეული დემაგოგიის ჭაობს დააღწიოთ თავი.

ირანის ხელისუფლების მიზნებისა და გეგმების განხილვის ფონზე გამოგნებლად გამოიყურება განცხადება, რომ „ირანი საკმაოდ მშვიდად ეკიდებოდა ქართულ ტერიტორიებს“, რაც თურმე იმაში გამოიხატებოდა, რომ თუმცა ქართული სახელმწიფოები (იგულისხმება ქართლისა და კახეთის სამეფოები) გააუქმა, „ისინი თავის სრულუფლებიან პროვინციებად აქცია“. „ხო-

ლო თურქეთი თავიდან მიზნადაც არ ისახავდა ქართული სამთავროების გაუქმებას, კმაყოფილდებოდა რა მათგან ვასალური დამოკიდებულების აღიარებით და ყოველწლიური ხარკით“ (გვ.3).

ქართული სახელმწიფოების მიმართ ირანის ამოცანებზე უკვე ვიმსჯელებთ, ისევე როგორც აღვნიშნეთ, თუ რატომ ვერ შეძლო ოსმალეთმა (თურქეთმა) დასაფლეთ საქართველოს (იმერეთის სამეფო, სამეგრელოსა და გურიის სამთავროები) სრული დამორჩილება. რაც შეეხება ოსმალეთის მიზანს, იგი სხვა სახელმწიფოების მიწა-წყლის სრულ თუ ნაწილობრივ მითვისებაზე უარს არასდროს არ ამბობდა. მეტიც, ოსმალეთის იმპერია მთლიანად ამგვარად მიტაცებულ ტერიტორიებზე შეიქმნა როგორც სახელმწიფო და მისი შემდგომი გაფართოებაც მისი აგრესიული პოლიტიკის შედეგი იყო. ბუნებრივია, გამორჩეული დამოკიდებულება ქართული სამეფო-სამთავროების მიმართ ვერც ექნებოდა. ავტორი რომ ტყუის, ამას თვალნათლივ ადასტურებს შემდეგი ფაქტები: XVI ს-ის მეორე ნახევარში ოსმალეთმა, როგორც კი ეს შეძლო, მთლიანად დაიპყრო სამცხის სამთავრო (სამხრეთი საქართველო). სამთავრო გააუქმა და მისი ტერიტორია, რომელიც ქართული მიწა-წყლის ერთ მესამედს შეადგენდა, ოსმალეთის საფაშოებად აქცია. ქართული მიწების ანექსირებაზე ოსმალეთს ხელი არც შემდეგში აუღია – XVIII ს-ში მან ქვემო გურიაც მიიტაცა.

მოვესმინოთ ისევ ეპიფანცევს: „*ძალების ორ ცენტრს შორის ყოფნა ქართველ მეფეებს გარკვეულ უპირატესობასაც აძლევდა... თავის ინტერესებისათვის ბრძოლაში ისინი შუბლებით აჯახებდნენ ერთმანეთს სპარსელებსა და თურქებს, რითაც იღებდნენ პრივილეგიებს... ამ მდგომარეობის მთავარი უპირატესობა კი იყო ის ფაქტი, რომ საქართველოს ნაწილის კავშირი ირანთან იძლეოდა გარანტიას თურქთა თავდასხმისაგან*

და პირიქით, მეორე ნაწილის კავშირი თურქებთან იძლეოდა გარანტიას სპარსელთა თავდასხმისაგან. დამყარდა პარიტეტი – რთული, მრავალმხრივი, მაგრამ ეფექტური სისტემა, რომელიც მოქმედებდა 200 წელზე მეტი და მრავალწილად დაეხმარა ქართველებს გადაარჩენილიყვნენ როგორც ერი“ (გვ4).

ოსმალებსა და ირანს შორის საქართველოს გავლენის სფეროებად გაყოფის შემდეგ კავკასიაში პოლიტიკური ვითარება უცვლელი სულაც არ ყოფილა. არსებული „პოლიტიკური პარიტეტი“ არც საქართველოს მხარეებს არ აძლევდა სხვა მტრებისაგან თავდასხმის აცილების გარანტიას, როგორც ეს ავტორს სურს მოგვაჩვენოს. ძალამომატებული ოსმალეთი არაერთხელ შეეცადა ირანის ხარჯზე ზავის შედეგების გადახედვას. ამ მიზნით ოსმალებმა არაერთხელ ილაშქრეს აღმოსავლეთ საქართველოშიც და მისი თავის დაქვემდებარებაში მოქცევა მცირე ხნით რამდენჯერმე მოახერხა კიდევ.

ირან-ოსმალეთის დაპირისპირებაში ქართველ მეფეთა „დადანაშაულებაც“ უკვე ნამეტანია. ახლო აღმოსავლეთში ბატონობისათვის ეს ორი სახელმწიფო ქართველთა ჩარევის გარეშეც გამალებით ებრძოდა ერთმანეთს. სხვა საკითხია, რომ ამ დაპირისპირების თავის სასარგებლოდ გამოყენებას ყოველთვის ცდილობდნენ ქართველი პოლიტიკური მოღვაწეები თავიანთი სახელმწიფოს სუვერენიტეტისათვის ბრძოლისას. ასეთი პოლიტიკური მეთოდი კი სრულიად კანონზომიერი და ბუნებრივი მოვლენაა და საერთაშორისო პოლიტიკურ სარბიელზე მრავალი ანალოგი ეძებნება. ექსტრემალურ ვითარებაში, მუდმივად თვითგადარჩენისათვის ბრძოლისას, სწორედ რომ სუვერენიტეტი იყო ქართველთა ის უმთავრესი მიზანი, რასაც რუსი ავტორი „პრივილეგიას“ უწოდებს.

მიუხედავად ამისა, ეს სულაც არ ნიშნავს, რომ შექმნილი რთული გეოპოლიტიკური ვითარება ქართველთათვის ხელსაყრელი ყოფილიყოს. პირიქით, ქართუ-



ლი სამეფო-სამთავროების ორ აზიურ-დესპოტურ იმპერიას შორის გაგლენის სფეროებად განაწილება იმ გადაულახავ დაბრკოლებად იქცა, საქართველოს გაერთიანებას რომ ეღობებოდა წინ ორი საუკუნის მანძილზე. ცინიზმია, როცა ასეთ უმძიმეს გეოპოლიტიკურ მდგომარეობას, ვინმე „ექსპერტი“ ქართველი ერის გადარჩენის გარანტიად რომ წარმოაჩენს. ეს იმ სიცრუეს გვაგონებს, რუსეთის მიერ საქართველოს დაპყრობას „ქართველი ერის ფიზიკური განადგურებისაგან ხსნად“ რომ გვისახავდნენ.

მაშასადამე, ირანისა და ოსმალეთის მორჩილებაში ქართველები თურმე ისე კარგად გრძნობდნენ თავს, უკეთესს ვერც ინატრებდნენ. მიუხედავად ამისა, ასეთ პირობებში, *„თურქ და სპარს ხელისუფალთა ნაფერებმა ქართველმა მთავრებმა გადაწყვიტეს შეეცვალათ ქვეყნის გეოპოლიტიკური ორიენტაცია და გაეტეხათ მოქმედი მექანიზმი, რომელიც იცავდა მათ (ქართველებს – დ.მ.) რამდენიმე საუკუნის მანძილზე“*. აქ ბუნებრივია, იგულისხმება ქართველ მეფეთა პოლიტიკური ურთიერთობის დამყარება რუსეთთან. თუ რამ გამოიწვია ორიენტაციის ასეთი ცვლილება, ამაზე ავტორს პასუხიც მზად აქვს: XVII ს-ის შუახანებიდან ირანი და ოსმალეთი დასუსტდნენ და *„ძველებურად მცირე აზიის ღომები ვეღარ არიან“*. *„ასეთ სახელმწიფოებს კი აღარ შეუძლოთ ყოფილიყვნენ საიმედო დაცვა ქართული საიმედოებისათვის“* და ეს მაშინ, როცა *„ქართველები მზად იყვნენ ეცხოვრათ უცხოტომელთა ჩავკრის ქვეშ, გამოეხატათ მათ მიმართ ღოიადობა, ეხადათ ხარკი, მიეღოთ პრივილეგიები და ეხლართათ ინტრიგები სხვის კარზე... მაგრამ პატრონი უნდა იყოს ძლიერი – ეს კანონია. თუნდაც ჰქონდეს ცუდი ჩვევები, მაგრამ უნდა იყოს იმდენად ძლიერი, რომ უზრუნველყოს საქართველოს გლობალური უსაფრთხოება“*.

მართლაც, ძნელი წარმოსადგენია, მაგრამ თურმე შესაძლებელი ყოფილა გამუდმებით თავისუფლებისათვის დაუღალავად მებრძოლ ერს ძლიერ უცხოტომელ პატრონზე მეოცნებეობაც კი დაბრალდეს. ალბათ უმაღლესად ადვილი იქნებოდა ველურ ბუნებაში თავისუფლად მონავარდე ირმების გულში მგლის ხახაში მოხვედრის ნატვრის აღმოჩენა. მაგრამ ვინაიდან აღნიშნული დებულება ავტორისეული თეორიის ქვაკუთხედია, სჯობს მის ზემომოყვანილ არგუმენტაციას დავუბრუნდეთ. აქაც ჩვენს წინაშეა რამდენიმე დემაგოგიური წიაღსვლა:

1. საინტერესოა, ნეტა ვისგან ან რისგან უნდა უზრუნველყო საქართველოს უსაფრთხოება სპარსეთს ან ოსმალეთს, როცა მთელი ამ ხნის განმავლობაში სწორედ ეს იმპერიები წამოადგენდნენ მთავარ საგარეო საფრთხეს ქართული სამეფო-სამთავროებისათვის? ნუთუ ერთმანეთისაგან? ანუ თითქოს დასავლეთ საქართველოს ოსმალები იცავდნენ ირანელებისაგან და აღმოსავლეთ საქართველოს პირიქით, ირანელები – ოსმალებისაგან. ამ „ეფექტური დაცვის მექანიზმის“ აბსურდულობის შესახებ უკვე აღვნიშნეთ და მასზე საუბრის გაგრძელება ღია კარის მტკრევას დაემგავსება.

2. ავტორის მიერ ირან-ოსმალეთის დასუსტების დასამტკიცებლად მოყვანილი მაგალითები XVIII ს-ის ვითარებას უფრო შეესაბამება. XVII საუკუნეს მათი პოლიტიკური ძლიერების დაქვეითების ხანა სულაც არ ეთქმის. მთელი ახლო აღმოსავლეთი ძველებურად ამ „ორ ლომს“ შორის მძლავრი ტორებით განაწილებულ კერძებს წარმოადგენს. მეტიც, XVII ს-ის I ნახევარი ირანის ძლიერების მწვერვალზე კია. ეს ის საუკუნეა, როდესაც სეფიანთა ირანი განსაკუთრებით დრამადასობს თავის ბრტყალებს ქართლისა და კახეთის სამეფოებს. აღმოსავლეთი საქართველო ფაქტობრივად ირანის იმპერიის ნაწილად იქცევა ავტონომიური მმართველობის უფლებით. ქართლისა და კახეთის მმართველებსაც

თავად შაჰი ამტკიცებს როგორც საკუთარ მოხელეს ქართულ სამეფო დინასტიის წარმომადგენელთაგან და ისიც ილამის მიღების უცილობელი პირობით. დასავლეთ საქართველოში განსაკუთრებით ძლიერდება ოსმალური ზეწოლა. შავი ზღვის ქართულ ქალაქებსა და ციხეებს ოსმალები ეუფლებიან. მალე იმერეთის სამეფოს მთავარ ციხეებსაც ოსმალური გარნიზონები დაიკავებენ. დედაქალაქი ქუთაისიც ოსმალთა იანიჩართა ხელთ აღმოჩნდება. აღმოსავლეთ საქართველოში ლეკთა თარეში ძლიერდება, დასავლეთში ქართულ გენოფონდს ე.წ. ტყვის სყიდვა აჩანავებს, რაც ქართველი ახალგაზრდების ოსმალეთში გასაყიდად მასობრივად გაყვანაში გამოიხატებოდა. რომ შევაჯამოთ, საქართველოს ერთიანი სამეფოს დაშლის შემდეგ (რუსეთის სამხრეთ კავკასიაში შემოსვლამდე) XVII საუკუნე იყო ყველაზე კრიზისული ხანა ქართული სახელმწიფოებრიობისათვის და ქართველი ერისათვის ზოგადად. მხოლოდ საუკუნის მიწურულს შეინიშნება ირანის ძლიერების დაღმასვლა. თუმცა კავკასიის გეოპოლიტიკურ ვითარებაში ეს მოვლენა XVIII ს-ის 20-იან წლებამდე არ ასახულა. გასაგებია, რატომ დასჭირდა ეპიფანცევს ირან-ოსმალეთის „დროზე ადრე დასუსტება“: ახსნა ხომ უნდა, რატომ ცდილობენ ანტიირანული და ანტი-ოსმალური პოლიტიკური კავშირების დამყარებას „მჩაგვრელ ძლიერ პატრონს“ მოწადინებული ქართველი ხელისუფალნი.

3. ძლიერი პოლიტიკური მოკავშირის ძიება მეზობელი სახელმწიფოსაგან კარს მომდგარი საფრთხის თავიდან აცილების ან მისი წარმატებით მოგერიების მეტი გარანტიისათვის სავსებით ლოგიკური და გასაგები მოვლენაა მთელი კაცობრიობის ისტორიაში. ქართველ პოლიტიკოსთა ასეთ ქმედებებში, ბუნებრივია, არაჩვეულებრივი ან მათთვის განსაკუთრებულად დამახასიათებელი არც არაფერია. საქმე ის გახლავთ, რომ

ირანისა და ოსმალეთის საწინააღმდეგო პოლიტიკურ კავშირებს საკუთარი ინტერესების შესაბამისად (დამოუკიდებლობის/სუვერენიტეტის შენარჩუნება ან აღდგენა, საგარეო საფრთხის თავიდან აცილება ან თავდასხმის მოგერიების უზრუნველყოფა) ქართველი ხელისუფალნი ეძებდნენ და ამყარებდნენ როგორც ამ მეზობელი აგრესიული იმპერიების დასუსტებისა და დაცემის ხანაში (XVIII ს. – ვახტანგ VI, თეიმურაზ II, სოლომონ I, ერეკლე II), ასევე მათი ბატონობის კულმინაციურ ეპოქაშიც – XVII ს-ში. ამის ყველაზე კარგი მაგალითია კახეთის მეფე თეიმურაზ I. მაგრამ ეს კიდევ ცოტაა: კახეთის მეფე ალექსანდრე I გაძლიერებულ რუსეთის სამეფოსთან ანტიირანულ ურთიერთობას ამყარებს კიდევ უფრო ადრე – XVI საუკუნის ბოლოდან, როცა აღმავლობის გზაზე მდგარი ირანის დასუსტებაზე ლაპარაკი უადგილო იქნებოდა. ქართველი მეფე-მთავრები სიამოვნებით თანხმდებიან შემოთავაზებას ევროპიდან ანტი-ოსმალურ ლიგაში შესვლის თაობაზე და მზადყოფნას გამოთქვამენ ქმედითად ჩაებან მის საწინააღმდეგო სამხედრო კამპანიაში ჯერ კიდევ XV ს-ში, როცა ოსმალებმა ის-ის იყო აიღეს კონსტანტინოპოლი და მათი ძლიერება დღითიდღე თვალშისაცემი ხდებოდა. უდავოა, ისტორიული ფაქტები ეპიფანცევის თეორიის აბსურდულობაზე ცხადზე ცხადად მეტყველებენ – ქართველებს არა „ძლიერი პატრონის“ ყოლის ნდობა, არამედ სწორედ ასეთი „პატრონისაგან“ თავდაღწევის, ან ასეთი „პატრონობის“ თავიდან აცილების სურვილი ამოძრავებდათ მუდამ.

ასე ნელ-ნელა გადადის ეპიფანცევი საქართველო-რუსეთის ურთიერთობის თემაზე: *„არავინ დიდი და ძლიერი არ გამოთქვამდა სურვილს მოსულიყო რეგიონში, გამოეხსნა ქართველები სპარსელებისა და თურქებისაგან, მიეცა მათთვის მფარველობა, „смиа, дом“, ტკბილი თანამდებობები თავის კარზე.“* „ბევრი მიზეზის გამო

მხოლოდ რუსეთი შეიძლებოდა გამხდარიყო ასეთი პატი-  
რონი. საქართველოც ავზავნიდა ელჩობას ელჩობაზე,  
მოუწოდებდა თანავგრძნობისაკენ, ახსენებდა მართლმა-  
დიდებლურ ერთობას და სთხოვდა დახმარებას. რუსეთი  
დიდ ხანს არ თანხმდებოდა – ის არ გრძნობდა თავს  
საკმარისად ძლიერად, რომ სერიოზულად მოსულიყო  
კავკასიაში... ვითარება იცვლება მე-18 ს-ის ბოლოს,  
როცა რუსეთი შევიდა გავლენიან ევროპულ სახელმწი-  
ფოთა რიცხვში, საკმაოდ მყარად იდგა კავკასიისპირ-  
ეთში და მოიგო რამდენიმე ბრძოლა თურქებთან.“ აი, აქ  
გაისმის მთავარი კითხვა: „რაში სჭირდებოდა რუსეთს  
საქართველო?“ თქვენ წარმოიდგინეთ და თურმე „არც  
არაფრად. დაიყოლიეს (Узавоуа)“: დამყოლიებელი კი  
გახლავთ „პატარა კახად“ წოდებული ერეკლე II, „მეფე  
ირანის კუთვნილი ქართლ-კახეთის გაერთიანებული  
სამეფოსი“. ეს დაყოლიება კი, რა თქმა უნდა, გამოი-  
ხატა 1783 წელს დადებულ გეორგიევსკის ტრაქტატში.

აი, ასე ბატონებო, გამოდის, ირან-ოსმალეთი დას-  
უსტდნენ და ძლიერი მზავგრელის მოსურნე ამით უკმა-  
ყოფილო ქართველებმა კი, ბევრი ეძებეს თუ ცოტა, აღ-  
მოაჩინეს, რომ რუსეთს იქით გზა აღარ დარჩენოდათ.  
თუმცა რუსეთს საქართველო და კავკასია თურმე საერ-  
თოდ არ აინტერესებდა. მაგრამ ქართველებმა ისე მოა-  
ბეზრეს თავი რუსეთს თავისი მრავალრიცხოვანი ხვეწ-  
ნა-მუდარებით, რომ ბოლოსდაბოლოს ერთმა გაქნილმა  
ქართველმა მეფემ, ერეკლე II-მ, მოახერხა და რუსეთის  
იმპერატრიცა ეკატერინე II, მისი იმპერიის ინტერესების  
სახიანოდ, მათან ხელშეკრულების დადებაზე დაიყოლ-  
ია. ამ ყველაფერს დავიჯერებდით კიდევ, მასში სიყალ-  
ბენარევი „უზუსტობების“ მთელი წყება რომ არ ერიოს:

1. სჭირდებოდა თუ არა რუსეთს საქართველო? ამ  
კითხვაზე უარყოფით პასუხს არათუ „ექსპერტი“, ელემენ-  
ტარული ისტორიის მცოდნე საღი აზრის მქონე არც ერ-  
თი პიროვნება არ გასცემს. რასაკვირველია, სჭირდებოდა.

სჭირდებოდა და მერე როგორ. სანამ რუსეთი ჯერ მზად არ იყო სამხრეთ კავკასიის ხელში ჩასაგდებად, საქართველოში საკუთარი გავლენის გაძლიერებით პირველ ნაბიჯებს დგამდა მთელ რეგიონში პოლიტიკური გავლენის დასამყარებლად. როდესაც რუსეთმა საკმარისი ძალები შეიგრობნო, საქართველოს, როგორც რეგიონში გეოპოლიტიკურად ყველაზე მნიშვნელოვანი ქვეყნის ხელში ჩაგდებათ, ფაქტობრივად მთელი კავკასიის ბედი გადაწყვიტა „რუსულად“ მომდევნო ორი საუკუნის მანძილზე.

2. რატომ ვერ შეძლეს ქართველებმა რუსეთის „დაყოლიება“ დიდი ხნის მანძილზე ერეკლე II-მდე? ამ კითხვას ეპიფანცევი მისდა უნებურად იქვე სცემს სწორ პასუხს, რითაც თავის ერთ-ერთ მნიშვნელოვან პოსტულატს (რუსეთს საქართველო არაფრად სჭირდებოდა, იგი უბრალოდ დაიყოლიესო) და საკუთარ თავს მკვეთრად უპირისპირდება: რუსეთს „კავკასიაში სერიოზულად მოსასვლელად“ ჯერ საამისო ძალები არ გააჩნდა. XVIII ს-ის ბოლოსკენ კი, როდესაც საკმარისი ძალები მოიკრიბა, გეორგიევსკის ტრაქტატიც გაფორმდა (ამ ტრაქტატის შესახებ უფრო ვრცლად ქვემოთ).

3. ზემოთ უკვე ვახვენეთ, რომ ქართველები ირანისა და ოსმალეთის წინააღმდეგ მოკავშირეებს გასაგები მიზეზების გამო მათ ნამდვილ დასუსტებამდეც ბევრად ადრე (ფაქტობრივად ამ იმპერიების აღმოცენებისთანავე) ეძებდნენ. მაგრამ რომც დავუშვათ, რომ „ძლიერი პატრონისა და მის კარზე ტკბილი თანამდებობების“ მაძებარ ქართველებს დასუსტებული ირან-ოსმალეთი აღარ აკმაყოფილებთ, რატომ თხოვენ დახმარებას რუსეთს გეორგიევსკის ტრაქტატის დადებიდან ლამის ორი ასწლეულით ადრე? მაშინ ხომ რუსეთს ძალა არ ჰყოფნიდა „კავკასიაში მოსასვლელად?“ ანუ იმ ხანებში მხარის „ძლიერ პატრონებს“ სწორედ ეს სახელმწიფოები წარმოადგენდნენ, რუსეთი კი რეგიონში ჯერ კიდევ სუსტი იყო და შესაფერის დროს ელოდა, პასუხი ერთია:

ქართველები პატრონისათვის კი არა, თავისუფლებისათვის იბრძოდნენ და ამ ბრძოლაში XVII-XVIII სს-ში რუსეთი მოკავშირედ წარმოედგინათ. სხვა საკითხია რამდენად გაამართლა რუსეთმა მათი იმედები.

ეპიფანცევი კიდევ ერთხელ ატყუებს მკითხველს, როცა გაერთიანებულ ქართლ-კახეთის სამეფოს 1783 წლისათვის ირანის კუთვნილებად აცხადებს. მას ავიწყდება ორიოდ აბზაცის წინ საკუთარი ნათქვამი: 1747 წელს ნადირ-შაჰის სიკვდილის მერე ირანი საერთოდ დაიშალა რამდენიმე სახელმწიფოდო. მართალია, ირანის ძირითადი ნაწილი ქერიმ-ხანის ხელქვეით მალევე გაერთიანდა, მაგრამ ამ იმპერიის ძლიერების მზე უკვე ჩასვენებულიყო და მის ყოფილ სამფლობელოებზე სამხრეთ კავკასიაში ხელი მართლაც აღარ მიუწვდებოდა. შესაბამისად, გაერთიანებული ქართლ-კახეთის სამეფო არათუ ირანის ნაწილს არ წარმოადგენდა, მისი ყოველგვარი პოლიტიკური დამოკიდებულებისაგან კარგა ხანია სრულად განთავისუფლებულიყო. იქნებ საქართველოსნაირი გაბარიტების დამოუკიდებელ სახელმწიფოს ეპიფანცევის ცნობიერებაში ადგილი ვერ „ეძებნება“ და მას აუცილებლად რომელიმე ზესახელმწიფოს (დერჟავას) კუთვნილებად მოიაზრებს, მიუხედავად მისი სუვერენიტეტის ხარისხისა. ამ მენტალიტეტის გამოვლინებაა დამოუკიდებელი ქართული სახელმწიფო კრემლში ბევრს რომ ღამის კოშმარად ეჩვენება დღესაც.

**დავით აღმაშენებლის ანდერძი შიომღვიმის  
მონასტრისადმი და XI საუკუნის  
ორი ანდერძი ბიზანტიური სამონასტრო  
ცხოვრებიდან**

ბერების ყოფის შესასწავლად საუკეთესო წყაროს სამონასტრო წეს-განგების – ტიპიკონების გარდა, ანდერძები წარმოადგენს. ქართულ და ბიზანტიურ სამონასტრო ცხოვრებას, რასაკვირველია, ბევრი რამ აქვთ საერთო. შედარებითი ანალიზისათვის ამჯერად ანდერძებზე შევჩერდებით.

განსახილველი წყაროები ერთ პერიოდს არ განეკუთვნება. დავით აღმაშენებლის ანდერძი შიომღვიმის მონასტრისადმი XII საუკუნის დასაწყისშია დაწერილი. ორივე ბიზანტიური ანდერძი კი XI საუკუნისაა. იოანე ქსენონის ანდერძი მირიოკეფალიის ღვთისმშობლის მონასტრისადმი 1031 წლის 30 სექტემბრით არის დათარიღებული. ნიკოდომოსის ანდერძი ქრისტეს სახელზე აგებული მონასტრისადმი, „ახალი ხიდი“, 1027 წლის 1 მაისსაა დაწერილი.

დავით აღმაშენებლის 1123/24 წლის ანდერძის ქართული ტექსტი რუსულ თარგმანთან ერთად პირველად თედო ჟორდანიამ გამოაქვეყნა 1896 წელს. დღემდე ეს ანდერძი ექვსჯერ არის გამოცემული.

XI საუკუნის ორი ბიზანტიური ანდერძი შესულია 2000 წელს ვაშინგტონში გამოქვეყნებულ ნაშრომში: „Byzantine Monastic Foundation Documents: A Complete translation of the Surviving Founder’s Typika and Testaments, edited by John Thomas and Angela Constantinides Hero. Published by Dumbarton Oaks Research Library and Collection. Washington, D. C. 2000. (1. John Xenosi Testament of John



Xenos for the Monastery of the Mother of God Antiphoneteria of Myriakephala of Crete (trans. Gianfranco Fiaccadori) 2. Nea Gephyra: Testament of Nikodemus for the Monastery of Nea Gephyra near Lakcdaimon (trans. Stebhen Reinert)“.

სამივე ანდერძი ღვთისა და ავტორთა ნების გამჟღავნებით იწყება: „ნებითა ღვთისათა შედაის შეწყის ქამსა ჩემსა შარვანსა ზედა განმართვისასა შეგვედრე შეწევნად ჩემდა შესავედრებელსა ჩემსა წმიდასა მამას შიოს. ვიხილე ეკლესიად ჩემს მიერ აღშენებული დასრულებულად; და მივიღე ღოცვა ყოველთა მამათად, და სასომან და განმანათლებელმან ჩემმან ბერმან არსენი მიბრძანა ამის ანდერძისა დაწერა“ – ბრძანებს დავით აღმაშენებელი [1, 15].

„უფლის ჩვენისა, იესო ქრისტეს სახელით, გიცხადებთ ჩემს ნებას, რომ ყველა ეკლესია-მონასტერი, რომელიც ღმრთის წყალობით ავაგე და დავაფუძნე, თავისი უძრავ-მოძრავი ქონებით, მათთვის მიჩუქებია და მსურს, უკლებლივ ყველა მათგანი მირიოკეფალიის ღვთისმშობლის სამსახურში იყოს...“ – წერს იოანე ქსენონი [2, 126].

„ყოვლისშემძლე ღმრთის წყალობითა და უსაზღვრო თანაგრძნობით და მისი ნება-სურვილით, ღვთით დაცული ნაგებობა – ყოვლადწმიდა ახალი ხიდი მდინარეზე... ჩემს მიერ ბერი ნიკოდომოსის მიერ იქნა აგებული... ღვთის კარნახით, გადავწყვიტე აღვმართო უფალი იესო ქრისტესადმი მიძღვნილი წმიდა და მშვენიერი ეკლესია“, ვკითხულობთ ნიკოდომოსის ანდერძში [2, 126].

ანდერძები ტრადიციული წყევლით მთავრდება იმათ მიმართ, ვინც მათ ნება-სურვილს არ შეასრულებს „...უკუეთუ ჟამი მომცეს ღმერთმან და სხუად უახლესი ანდერძი დაეწერო, იგი თქუწნ თქუწნ-მიერთა კანონითა უჯუარობით, წყევითა და შეჩუწნებითა დაამტკიცეთ, წმიდაო მეუფეო ქართლის კათალიკოზო და

ყოველნო მდდელთ-მოძღუარნო, და თუ სიტყჳსა დაწე-  
რად უამი აღარ მომხუდეს, თჳთ ესე დაამტკიცეთ, და  
რადთაცა რას ვინ მღჳმესა დააკლებდეს, კანონითამცა  
თქუჳნ-მიერთთა კრულ არს გაუჳსნელად“ – ბრძანებს  
დავით აღმაშენებელი [1, 21].

„თუ ვინმე კაცი დედამიწის ზურგზე, იმპერატორი,  
პატრიარქი, თუ მიტროპოლიტი, მბრძანებელი თუ მისი  
ქვეშევრდომი, დიდი თუ პატარა, გაბედავს, რომ არ  
აღიაროს ჩემს მიერ დაფუძნებული მონასტრებისათვის  
ბოძებული კერძო ქონება – იგი შეჩვენებულ იქნება  
ქრისტეს მიერ და ვერ გაიზიარებს ვერც წმინდა საი-  
ღუმლოებებს და ვერც მიწად იქცევა სიკვდილის შე-  
მდეგ. ის მოღალატე იუდას ხვედრს გაიზიარებს და  
ნიკეის სინოდის წევრი სამას თვრამეტი ღვთითშთა-  
გონებული მამისაგან ანათემას და სამარადისო სას-  
ჯელს დაიმსახურებს“ – წერს იოანე ქსენონი [2, 126].  
ხოლო ნიკოდომოსი ანდერძის დამრღვევთ ასე მიმარ-  
თავს: „დაე, იგი, ვინც არ შეიგონებს, არამედ დაარ-  
ღვევს ჩემს ნება-სურვილს, შეჩვენებულ იქნას წმიდა  
მოციქულებისა და სამას თვრამეტი მამის მიერ და  
იუდას წყევლით. დაე, იყოს მემკვიდრე მარადიული  
სასჯელის მათთან ერთად ვინც თქვა: „შორს, შორს  
ჯვარს აცვი ღმრთის შვილი“ (იოანე 19, 15). დაე, ვერ  
ჰპოვოს ადგილი ქრისტიანეთა შორის, და მოკვეთილ  
იყოს ქრისტეს ძღვენს“ [2, 126].

წყაროების თანახმად, სამივე ავტორი ცდილობს  
მონასტერს დამოუკიდებლობა და ქონების ხელშეუხე-  
ბლობა შეუნარჩუნოს, დაიცვას საერო თუ საეკლესიო  
ხელისუფალთაგან. „...იგი სიგელნი ანუ მეფეთა შეწი-  
რულთა ანუ მთავართა ვიეთმე და თჳთ ძუჭლი და  
ძუჭლის-ძუჭლი ნასყიდი მონასტრისაგან, ყოველი უბე-  
გროდ, უბაჟოდ და უწყინლად კულა მომიტსენებია  
წმიდისა მამისა შიოსათჳს“ – ბრძანებს მეფე დავითი

[1, 17]. „...მღვმესა თანა არცა-ვის აწ უც საქმე თჳნიერ ლოცვისა და შეწირვისა. აწ სვიმეონ ბედიელ-ალავერ-დელისა იყოს შევედრებულ რაც საქმე და საურავი მათი იყოს, იგი იყოფოდის, რომლისა ჩვენ ვერ მივიწინეთ, და შემდგომად მისსა თუ მისსა ადგილს ამითვე წესისა სხუად მწეთ-უხუცესი იყოს იგი იურვოდის – და თვთ ძუშლთა და აწინდელთა ქართლის კათალიკოზის საქმე არს მღვმესა ზედა, არც ვის სხვსა ეპისკოპოზისა მეფეთა, არცა მუხრანის არცა მღვმსა შემდგომად ვის აქუს ჳელმწიფებაჲ, არცა მათთა აგარაკთა და საქონელთა თან ვის საქმე უც...“, ვკითხულობთ სხვაგან [1, 20].

როგორც მოყვანილი ციტატიდან ჩანს, მონასტრის მეურვეობა, მხოლოდ მწიგნობართუხუცესს და ქართლის კათალიკოზს ანუ სასულიერო პირებს ჰქონდათ. განსხვავებული ვითარებაა ბიზანტიაში. იოანე ქსენონის ანდერძში ამ საკითხზე არაფერია ნათქვამი. ანდერძის ბერძნულიდან ინგლისურად მთარგმნელი მეცნიერის ჯანფრანკო ფიკადორის აზრით, იოანემ პატრიარქ ალექსი სტუდიტისაგან (1025-1034) საპატრიარქო სიგელი მიიღო, რომელიც მის მონასტერს საერო თუ საეკლესიო მოხელეების ჩარევისაგან იცავდა. მეცნიერი ამ დასკვნამდე ჩვენთვის უცნობ წყაროებზე დაყრდნობით მივიდა [2, 124]. ნიკოდომოსი მონასტრის დაცვას საერო ხელისუფალთ – იმპერატორს და სხვებს სთხოვს: „ვერძნობდი რა სიკვდილის უდრო მოახლოებას, გადავწყვიტე ამ ღვთის ეკლესიის განმტკიცება ჩემი სიცოცხლის განმავლობაში – რომ მას ექნება დამოუკიდებლობა იმპერატორის მფარველობის ქვეშ, რომ მას ინსპექტირებას გაუწევს მოსამართლე და სტრატეგოსი და რომ ამ ქალაქის ეპისკოპოსსა და მის სასულიერო პირებს არა მარტო აკრძალული ექ-

ნებათ ყოველგვარი გავლენის განხორციელება ამ ეკლესიაში, არამედ ფეხის შედგმაც კი“ [2, 127].

ანდერძების მიხედვით განსხვავებულია არჩევნების წესიც. ქართულ მონასტერში წინამძღვრის არჩევა კენჭისყრით უნდა მომხდარიყო. „თჳნიერ ერთი მიიცვალოს, ვითა თჳთ წესი არს მის წმიდისა შიოდს საფლავსა ზედა წილგდებად, ამით სხუად განაჩინონ და ჩუწნსა დარბაზსა მოიყვანონ და ჩუენ არგანი მოვაჯსენოთ და შევავედროთ მონასტერი“ [1, 20]. ჩანს სამეფო დარბაზს უკვე არჩეული კანდიდატი წინამძღვრად უნდა მიეღო.

რაც შეეხება ბიზანტიურ ანდერძებს იოანე ქსენონი ამ საკითხზე დუმს. ხოლო ნიკოლომოსის ანდერძის თანახმად ახალი წინამძღვარი მოსამართლეს ან სტრატეგოსს უნდა დაენიშნა. „ჩემი სიკვდილის შემდეგ, დაე ზემოთსენებულმა ოფიციალურმა პირებმა (მოსამართლე ან სტრატეგოსი ხ. თ.) უხელმძღვანელონ და მართონ მონასტერი. დაე, ორივე მათგანმა, ან ერთ-ერთმა (რომელსაც აქ ყოფნა მოუხდება), მონასტრის ბერებს შორის შეარჩიოს საუკეთესო და ღირსეული და დანიშნონ იგი წინამძღვრად“ [2, 127-128]. ნიკოლომოსს მხოლოდ ის სურს, რომ ახალი წინამძღვარი სხვა მონასტრიდან არ მოიყვანონ: „დაე არ დანიშნონ წინამძღვრად ვინმე სხვა მონასტრიდან“ [2, 128].

საერო პირების მიერ წინამძღვრის დანიშვნა, რასაკვირველია, ცილდება სამონასტრო ცხოვრების თავდაპირველ იდეალებს.

თანამედროვე ბიზანტინისტიკაში გავრცელებული აზრის თანახმად, რაც უფრო გვიანდელია მონასტერი, მით მეტია გარემომცველი სამყაროს გავლენა, ანუ რაც უფრო გვიანდელია მონასტერი, დამოუკიდებლობისა და კარნაკეტილობის შენარჩუნება ძნელი ხდება.

ზემოთ მოყვანილი ანდერძები ამ მოსაზრების კორექტირების საშუალებას იძლევა. ბიზანტიური ანდერ-

ძების შემდეგ, ერთი საუკუნით გვიან დაწერილი, ქართველი მეფის, ანდერძი მეტ დამოუკიდებლობას ანიჭებს მონასტერს. ეს, ალბათ, ქართული სამეფო კარისა და ეკლესიის ერთმანეთის მიმართ განსხვავებული, მოკრძალებული დამოკიდებულებით უნდა აიხსნას.

### წყაროები და ლიტერატურა

1. თ. ჟორდანიას, „ისტორიული საბუთები შიომღვიმის მონასტრისა“, თბ., 1896.
2. რელიგიის ისტორიის საკითხები, ტ. I, თბ., 2010.

**The Will of David the Builder to Shiomgvime Monasteri  
and Two Wills from Monastic Life of Buzantine**

There were a lot in common in monastic lives of Georgia and Byzantine. For the comparative analyses, in this case, we focus on testaments, mainly the testament of the king David the Builder to the monastery of Shio Mghvime (the 12<sup>th</sup> century) and two byzantine testaments (the 11<sup>th</sup> century).

On the basis of the mentioned material we come to an interesting conclusion that the testament left by the Georgian king gives to the monastery much more independence than it was given to Byzantine monasteries that was determined by more honorable attitude of Georgian state towards its Church.

## gia kvaSilava

www.AiaColchis.ge  
www.Kvashilava-Gia.com  
GiaKvashilava@yahoo.com

*vuZRvni doqt. herbert ZebiSisa da  
prof. akaki uruSaZis naTel xsovnas*

### **A xazovanisa da misi monaTesave damwerlobebiT Sesrulebuli warwerebis amokiTxva proto-qarTvelur-kolxur enaze**

winamdebare naSromi exeba Cem mier A xazovanisa da misi monaTesave damwerlobebiT Sesrulebuli warwerebis proto-qarTvelur-kolxur enaze amokiTxvas. amasTan dakavSirebiT ganxilulia Semdegi sakiTxebi:

1. samxreT evropisa da mcire aziis uZvelesi mosaxleobisa da enebis Sesaxeb;
2. mokle cnobebi makrielebisa da dolionebis gansaxlebis Sesaxeb;
3. A xazovani da kretuli ieroglifuri warwerebis aRmoCenisa da Seswavlis mokle istoria;
4. A xazovani da kretuli ieroglifuri damwerlobebis niSnebis msgavseba festosis diskosa da sxva monaTesave damwerlobebis niSnebTan;
5. A xazovani damwerlobis \*326, \*120 da \*120b niSnebis grafikuli daxasiaTeba, mniSvneloba, tipologiuri paralelebi da komentari;
6. *balaxis, Tivis, sakvebis, xorblis, qeris, puris, kvebisa da Wmevis, Zovebis, mcenarisa da marcveulis Wamis* aRmniSvneli saerTo saxelis aRdgena saerTo-qarTveluri xanisaTvis;
7. *balaxis, Tivis, sakvebis, Teslis, marcvlis, marcveulis, xorblis, qeris, fetvis, purisa da fqvilis* aRmniSvneli saxelebis aRdgenili formebi da calkeuli leqsikuri erTeulebi;

8. *qerisa* da *xorblis* kultivirebis kerebi da xana;
9. A xazovani damwerlobis silabogramebi da ideogramebi;
10. *balaxis*, *Tivis*, *sakvebis*, *Teslis*, *marcvlis*, *marcvleulis*, *xorblis*, *qeris*, *puris*, *Zovebis*, *kvebisa* da *Wrmevis* aRmniSvneli saerTo saxelis ideograma, kombinaciebi da ligaturebi A xazovan warwerebSi;
11. mTeli da wiladi ricxvebi A xazovan warwerebSi;
12. A xazovani warwerebis amokiTxvis magaliTebi;
13. dablagomis doqis warweris amokiTxva
  - daskvna

### 1. samxreT evropisa da mcire aziis uZvelesi mosaxleobisa da enebis Sesaxeb

am TavSi upirvelesad davimowmeb ramdenime berZnul wyaros.

homerosis (*odisea*~ XIX.175-177; Dindorf 1855, II, 675; Monro 1901, 156-157) cnobiT, **sxvadasxva ena iyo gavrcelubli brinjaos xanis k. kretaze, sadac saxlobdnen: aqavelebi, etekretelebi, kidonielebi, dorielebi da pelasgebi.** aseve, didoros sicilielic (V.80.2; Dindorf 1866, I, 95) moixseniebs k. kretis mosaxled yvela am toms, aqavelebis garda.

hekateos mileteli ambobs, rom **`elinebze uwin peloponesis naxevarkunZulze mosaxleobdnen `barbarosebi~** (Strabo VII.7.1; Kramer 1847, II, 57; Hamilton 1854, I, 492).

herodote (I.57) dabejiTebiT ver ambobs ra enaze metyvelebdnen pelasgebi. tirseniis zemoT, qalaq krestonSi (amJamad kortona? toskana, italiis regioni), helespontsa da sxva adgilebSi pelasgebis gansaxlebis mixedviT, igi gamoTqvams azrs, rom **`pelasgebi laparakobdnen barbarosul enaze. Tu mTeli pelasguri tomi aseTi iyo, pelasguri modgmis antikurma tomma, elinuri rom gaxda, Tavisi Zveli enac daiviwya~** (yauxCiSvili 1975, 54; agreTve ix. Godley 1920, 64-65).

helanike mitilenelis `foronidis~ (fragmenti I; Müllerus 1841, 45) mixedviT, **pelasgTa erTi nawili, romelic elinebma gandevnes, dasaxlda tirseniaSi, italiaSi.**

uZveles xanaSi **pelasgebi aseve saxlobdnen mcire aziis mraval adgilas, mag., dasaxleba `larisaSi~** (homerosi, `il-iada~ II.840-841), **mTel eladaSi,** gansakuTrebiT ki **\_ Tesaliis**



**eoliaSi** (Strabo V.2.4; Kramer 1844, I, 348; Hamilton 1854, I, 328), **k. skirosze** (Stephani Byzantii Ethnica; Meinekius 1849, 120, 1-2; 579, 16; 580, 1), **k. lemnosze, aTenSi** (Thucydides IV.109.4; Sykes 1890, 69) da sxvagan. amgvvari cnobebi daculia sxva wya-roebSic, romlis gacnoba SesaZlebelia specialur literaturaSi (ix. uruSaZe 1964).

amasTan erTad, gansakuTrebiT mniSvnelovania winaberZnuli da berZnuli mosaxleobisa da enebis Sesaxeb gamoTqmuli mosazrebebi, romelTac qvemoT warmovadgen.

a. evansi (Evans 1895, 85) darwmunebiT acxadebs, rom **kre-tis mkvidri mosaxleoba metyvelebdā barbarosul~ anu araelinur enaze**.

p. kreCmeris (Kretschmer 1896; 1953) azriT, **mravali sityva berZnul enaSi nasesxebia araindoevropuli modgmis winaberZnuli mosaxleobis** (mag., lelegebis, pelasgebisa da sxvebis) **enebidan, romlebic mas kavkasiuri tomebis mona-Tesave enebad miaCnda**. nasesxebi sityvebi, pirvel rigSi, warmoadgens balkaneTis naxevarkunZulis, k. kretisa da mcire aziis toponimebs. p. kreCmeri im daskvnamde midis, rom **mcire aziis uZvelesi mosaxleoba \_ frigielebis garda \_ araindoevropuli da arasemituri warmoSobis iyo; es iyo TviTmyofadi xalxi**.<sup>1</sup>

**Zv.w. IV-III aTaswleulebSi balkaneTis naxevarkunZulze, mcire aziisa da egeosis zRvis auzis kunZulebis mosaxleobis araindoevropulobas iziarebs** f. Saxermairic (Schachermeyr 1955; 1964; 1967). aseve, ed. Sviceri (Schwyzer 1939, I, 58-59, E, 2) ambobs, rom **winaberZnuli da mcire aziis** (araanatoliuri da arafrigiuli) **enebi eWvgareSe arc berZnulia da arc indoger-**

---

<sup>1</sup>„Dieser schnelle Ueberblick über die neusten Lösungsversuche der kleinasiatischen Frage dürfte gezeigt haben, welch bedeutende Rolle die Phantasie in ihnen spielt. In einem Ergebnis jedoch scheinen sie mir durchaus auf dem rechten Wege zu sein, zu welchem ich selbst unabhängig und gleichzeitig gelangt bin, dass wir es in Kleinasien von den Phrygern abgesehen weder mit indogermanischen noch mit semitischen Stämmen zu thun haben, sondern mit einem Volkstum *sui generis*“ (Kretschmer 1896, 292; agreTve ix. Kretschmer 1896, 407).

manuli.<sup>2</sup> igi aRniSnavs, rom am enaTagan zogierTi ueWvelad erTmaneTs enaTesaveboda; es enebi qmnidnen gansakuTrebul enobriv jgufs, e.w. mcireaziur anu egeosur-mcireaziur jgufs, romelsac, albaT, kavSiri hqonda, erTi mxriv, samxreTkavkasiur, xolo meore mxriv, etruskul enebTan.<sup>3</sup>

j. Cedviki (Chadwick 1976, 1-4) aRniSnavs, rom **Zv.w.-is XX saukuneSi berZnuli ena jer ar arsebobda.**<sup>4</sup> misi azriT, es ena Seiqmna berZnebis mier zemoxsenebuli teritoriebis kolonizaciis Sedegad, rodesac berZnulad molaparake meomari xalxi SemoiWra balkaneTis naxevarikulZulze.<sup>5</sup> igi iqve ambobs, rom berZnuli ena Camoyalibda adgilobrivi mosaxleobis enisa da SemoWrili dampyroblebis sxva enis SereviT.<sup>6</sup>

T. gamyrelizisa da v. ivanovis (Gamkrelidze, Ivanov 1995, I, 863, 782; Гамкрелидзе, Иванов 1984, II, 968, 886-887) fuZemdebluri Teoriis mixedviT, **Zv.w.-is IV aTaswleulSi dasavleTi da centraluri evropu uZvelesi balkanuri kulturebis ganadgurebis Semdeg kidev didxans iyo araindoevropuli, SesaZlebelia **Zv.w.-is II aTaswleulebamde, rodesac daiwoy Zveli evropuli dialectebis TandaTanobiT gavrceleba evropuSi \_ evropis indoevropeizaciis procesi.****

---

<sup>2</sup> „Sicher ist, dass alle diese Sprachen nicht griechisch sind, wahrscheinlich auch nicht indogermanisch oder, indogermanoid“ (Schwyzer 1939, I, 58, E, 2; agreTve ix.: uruSaZe 1964, 114, 114<sup>19</sup>).

<sup>3</sup> „Fraglich ist auch, ob die genannten und andere kleinasiatische Sprachen (mit Ausnahme der sicher indogermanischen, des Hethitischen und Phrygischen) alle untereinander verwandt waren; einige waren es sicher und bildeten einen besondern Sprachstamm, den sog. kleinasiatischen oder ägäisch-kleinasiatischen, der vielleicht zum Südkaukasischen auf der einen, zum etruskischen, auf der andern Seite, Beziehungen hat“ (Schwyzer 1939, I, 59, E, 2; agreTve ix.: uruSaZe 1964, 116, 116<sup>26</sup>).

<sup>4</sup> „This hypothesis is that the Greek language did not exist before the twentieth century B.C.“ (Chadwick 1976, 2).

<sup>5</sup> „The Greek language is known from documents written in Greece from the fourteenth century BC onwards, and at various later periods in other countries too as the result of colonizing movements“ (Chadwick 1976, 1).

...These [warlike] people established themselves, perhaps first in central Greece and the north of the Peloponnese, and by mixing with the indigenous peoples created the Greek language, which is extended to the remainder of the mainland, except probably Macedonia“ (Chadwick 1976, 4).

<sup>6</sup> „[The Greek language] was formed in Greece by the mixture of an indigenous population with invaders who spoke another language“ (Chadwick 1976, 2).

...garkveuli [indoevropuli] dialeqtebis matareblebis migracia axial sacxovrebel adgilebSi SeiZleba momxdariyo axali eTnikuri elementis mqone SedarebiT mcire jgufebis SeRweviT adgilobrivi mosaxleobis SuaguSi, an, agreTve, axali teritoriebis dapyrobiTa da adgilobrivi mosaxleobis damorCilebis gziT. am dros migranti tomebis dialeqtebi, romlebic axial sacxovrisSi gadmoinacvlebdnen, an gaiTqvifebodnen adgilobrivi mosaxleobis enebSi, riTac superstratis saxiT garkveul kvals tovebdnen Tavisi struqturiTa da leqsikiT avtoqtonur mosaxleobis enebSi, an gamodevniidnen avtoqtonuri mosaxleobis adgilobriv enebS da am qveynis ZiriTad enebad gadaiqceodnen. am ukanasknel SemTxvevaSi avtoqtonuri mosaxleobis Zveli adgilobrivi dialeqtebi gamovlindeba substratis saxiT, romelic sakmaod mniSvnelovan kvals tovebs axali dialeqtebis mTel struqturasa da leqsikaSi, romelic Semotanilia axial sacxovrisSi dasaxlebuli tomebis mier. aseTma substratulma gavlenebma SeiZleba gamoiwvios mniSvnelovani gardaqmnebi axial teritoriebze Semotanili dialeqtebis pirvelad struqturasa da bgeriT SemadgenlobaSi, rac maT pirvelad struqturas aSorebs.<sup>7</sup>

berZnuli ena cnobilia Zv.w.-is XIV s.-is B xazovani warwerebidan. j. Cedviki (1989, 8) wers: **`uZvelesi saberZneTis**

---

<sup>7</sup> „Western and Central Europe remained non-Indo-European long after the ancient Balkan culture perished in the fourth millennium B.C., and possibly until the second millennium B.C. when the gradual settlement of Europe by Ancient European dialects and the Indo-Europeanization of Europe began (see also Tovar 1982)“ (Gamkrelidze, Ivanov 1995, I, 863).

„The migrations of speakers of the Indo-European dialects to their new territories could have involved gradual infiltration of the new ethnic element in relatively small groups, conquest of new territories and subjugation of the indigenous populations, or both. The speech of the migrating tribes, carried to their new territories, could have either merged with the local languages, leaving traces of its structure and lexicon as a superstratum in the surviving autochthonous languages, or displaced the indigenous languages to become the dominant language of the country. In cases of the latter sort, traces of the earlier languages of the indigenous population appear in the form of a substratum, which leaves an imprint – often an essential imprint – on the whole structure and lexicon of the dialects brought by the new settlers (see Schlerath 1973, 21 ff.)“ (Gamkrelidze, Ivanov 1995, I, 782).

rukaze mravali adgilis dasaxeleba, romelTac berZnul enaze mniSvneloba ara aqvT, utyuari mowmobaa imisa, rom odesRac aq sxva ena iyo gabatonebuli, magram kerZod romeli, ar aris cnobili~. mTeli rigi toponimebi `udavod warmoqmnilia ucnobi enisagan, romelzedac adre metyvelebdnen saberZneTSi~ \_ ambobs j. Cedviki (1989, 8).<sup>8</sup>

j. Cedviki (Chadwick 1976, 3) aseve aRniSnavs, rom **proto-berZnebma miaRwies balkaneTis naxevarikulZuls, Seerivenen adgilobriv mosaxleobas da maTgan isesxes mravali sityva. gansakuTrebiT sainteresoat toponimebi, mcenareebisa da cxovelebis saxelebi, aseve, maTTvis ucnob saganTa saxelwodebebi, rac aq mosaxle xalxis civilizaciis maRal doneze miuTiTebS.**<sup>9</sup> igi amasve imeorebs k. kretis Sesaxeb, sadac **Zv.w.-is XV saukunemde saxlobda sxva xalxi, romelic berZnulad ar metyvelebdna. `maT enam werilobiTi saxiT moaRwia Cvenamde, magram misi amokiTxva mainc ar SegviZlia. eWvgareSea, rom es ena ar iyo berZnuli** (Chadwick 1967, 12-15, 154-156)<sup>10</sup>

T. gamyreliZe da v. ivanovi (Gamkrelidze, Ivanov 1995, I, 783-784; Гамкрелидзе, Иванов 1984, II, 887-888) weren, rom **Zv.w.-is IV-III aTaswleulebSi proto-idnoevropelebs ar gaaCndaT Camoyalibebuli werilobiTi sistema, rac SeiZleba CaiTvalos**

---

<sup>8</sup>„All we can say about Greek is that it seems to have left no traces outside Greece, except where it has spread in historical times. But the existence on the map of ancient Greece of dozens of place names without a meaning in Greek strongly suggests that at one time another language was spoken there, though what this language was we have no means of knowing. Names such as Korinthos, Zakunthos, Athānai (Athens), Mukānai (Mycenae), Knōsos (the traditional spelling Knossos is strictly incorrect), Annisos, Tulisos are certainly derived from one or more unknown languages previously spoken in Greece“ (Chadwick 1976, 1).

<sup>9</sup>„When these proto-Greeks, as I shall call them, reached Greece, they mixed with the previous inhabitants, whom they succeeded in subjugating, and borrowed from them many words for unfamiliar objects. ...The borrowed words are particularly interesting, for they include the names of many plants and animals, as well as terms indicating a high degree of civilization, such as the word for ‘bath’ or the many terms to distinguish different kinds of pot“ (Chadwick 1976, 3).

<sup>10</sup>„Crete was occupied down to the fifteenth century by people who did not speak Greek, for we have their language in written form, and although we cannot securely identify it, there is no doubt that it was not Greek“ (Chadwick 1967, 12-15, 154-156; Chadwick 1976, 4).

**proto-indoevropuli sazogadoebis erT-erT ZiriTad ganmasxvavebel faqtorad ganviTarebuli Zveli aRmosavluri civilizaciebisagan. avtorebis azriT, manamde damwerloba ar iyo imdenad ganviTarebuli, rom igi kulturuli gavlenis myof mezobel xalxebSic gavrcelebuliyo. Zv.w.-is V-IV aTaswleulebSi Sumersa da egvipteSi mxolod yalibdeboda damwerloba. aqve aRniSnulia, rom [damwerlobis gavrceleba] SeiZleba momxdariyo mxolod Zv.w.-is III aTaswleulSi, rodesac saerTo-indoevropuli ena ukve daiyo dialeqtebad, romlebmac gadainacvles sxvadasxva mimarTulebiT. ...unda vivaraudoT, rom indoevropul dialeqtebze molaparake tomebs TviTon ar SeuqmniaT damwerloba, aramed sesxulobdnen werilobiT sistemebis, romlebic Seqmnili iyo sxva enebisTvis. ase magaliTad, istoriuli xanaSi mikenis berZnebma Tavisi enisTvis sxva wyarodan isesxes B xazovani marcvlovani damwerloba. es [wyaro] SeiZleba yofiliyo A xazovani damwerloba, romelic, rogorc Cans, Seiqmna arindoevropuli enisTvis, romlis sityvis struqtura Ria marcvlovania<sup>11</sup> (CVCV). es ena mocemulia A xazovani damwerlobiT Sesrulebul Tixis firfitebisa da sxva niv-Tebis warwerebze, romlebic aRmoCenilia kretis mraval adgilas, maTi kvali aseve Cans egeosur kunZulebze (Chadwick 1976, 4).<sup>12</sup>**

---

<sup>11</sup> „The absence of a developed writing system may be considered one of the basic factors distinguishing Proto-Indo-European society from the advanced Near Eastern civilizations of the fourth to third millennia B.C. During the Proto-Indo-European period (the fifth to fourth millennia), writing in Sumer and Egypt was only in its infancy (Gelb 1963, 60ff.; cf. Schmandt-Besserat 1978, 1979). At the time of the Indo-European breakup, writing was still not so well developed or widespread as to have spread to the neighboring peoples. This could have occurred only later, during the third millennium B.C., when Proto-Indo-European was already differentiated into dialects which had moved away in different directions. ...It must be assumed that the tribes speaking Indo-European dialects did not create writing themselves, but borrowed writing systems that had arisen on the basis of other languages. For instance, in historical times the Mycenaean Greeks borrowed the Linear B syllabary from another source. The source may have been Linear A, which was clearly created for a non-Indo-European language with an open syllable structure (see Ventris and Chadwick 1973; Morpurgo 1963; Gamkrelidze 1980)“ (Gamkrelidze, Ivanov 1995, I, 783-784).

<sup>12</sup> „This is the language of the clay tablets and other inscriptions in the Linear A script, which has been found in many parts of Crete, and in traces in the Aegean islands. The

A xazovan warwerebze igive SeiZleba gavimeoro, rasac j. Cedviki (Chadwick 1976, ix) ambobs B xazovani warwerebis Sesaxeb. erTi SexedviT, **warweraTa umravlesoba aris sakuTar saxelTa siebi, Sinauri cxovelebis, marculeulisa da produqtebis aRricxva. ...am CanawerTa sruli avTenturoba didi faseulobaa, radganac isini warmogvidgenen sityvebsa da cifrebs, Cawerils amave civilizaciis Semqmneli qalebisa da mamakacebis mier, romlebmac arqeologebs dautoves aseTi SesaniSnavi ganZi.**<sup>13</sup>

j. Cedviki (Chadwick 1976, 6) wers, rom minoselebma didi xnix winaT SeimuSaves saaRricxvo sistema da TaviantT Srifts aseve gamoiyenebden salocavebze miZRvniTi warwerebisTvis. **berZnebma maTgan isesxes weriTi sistema, romelic miusadages TaviantT enas da gaaumjobeses angariSwarmeba.**<sup>14</sup>

T. gamyrelize da v. ivanovi (Gamkrelidze, Ivanov 1995, I, 796; Гамкрелидзе, Иванов 1984, II, 900-901) weren, rom **unda davuSvaT garkveuli araindoevropuli (savaraudod wina-indo-evropuli) substratis arseboba kontinentur saberZneTSi da egeosis zRvis kunZulebze. aseTi substrati berZnuLSi vlindeba araindoevropuli leqsikis mTeli Sris saxiT. masTan aSkarad aris dakavSirebuli adreminosuri kultura, agreTve, SesaZloa warwerebic, romlebic Sesrulebulia A xazovani**

---

Cretans certainly established themselves outside Crete: the islands of Keos (Kéa, off Attica), Kythera (Kithira, off Lakonia), Melos (Mílos), Rhodes and above all Thera (Santoríni)<sup>13</sup> (Chadwick 1976, 4).

<sup>13</sup> „At first sight their contents are deplorably dull: long lists of names, records of livestock, grain and other produce, the account books of anonymous clerks. Here and there a vivid description of an ornate table or a richly decorated chariot breaks the monotony. But for the most part the tablets are drab and lifeless documents. Their one virtue is their utter authenticity, for they contain the actual words and figures noted down by the men and women who created the same civilization that has yielded such splendid treasures to the archaeologist’s spade“ (Chadwick 1976, ix).

<sup>14</sup> „The Minoans had long since devised a system of keeping accounts, and had gone on to use their script also for recording dedications in shrines. The Greeks borrowed from them the system of writing, both adapting it to their own language and improving the book-keeping“ (Chadwick 1976, 6).

**damwerlobiT da aRmosavleT xmeITaSua zRvis samyaros  
sxva uZvelesi damwerlobebiT.**<sup>15</sup>

j. Cedviki (1989, 42) aRniSnavs: `sakvirveli ar unda iyos, rom Zv.w. II aTaswleulis dasasrulisaTvis saberZneTis mosaxleobis garkveuli nawili berZnulad ar laparakobda. rogorc ukve aRvniSneT, saberZneTis dapyroba da sxva enaze molaparake xalxis asimilaciis procesi nela mimdina-reobda. amgvarad, unda vivarautoT, rom mikenuri periodis mosaxleobaSi sxva enebis kvali ufro aRmoCndeba, vidre berZnulisa. klasikur periodSic ki istorikosebi, arcTu iSviaTad, ixsenieben sxva enaze molaparake xalxs, mag., pelasgebs, da, amasTanave, Zv.w. IV saukuneSic ki, kretis aRmosavleT nawilSi warwerebi keTdeboda araberZnul enaze. ...Tumca Cven informirebuli ara varT, rom isini jer isev sxva enaze laparakobden, magram umetesoba, eWvgareSea, araberZeni mosaxleobis STamomavali iyo.`<sup>16</sup>

T. gamyreliZisa da v. ivanovis (Gamkrelidze, Ivanov 1995, I, 795<sup>12</sup>; Гамкрелидзе, Иванов 1984, II, 900<sup>3</sup>) azriT, 'pelasguri' ena SeiZleba yofiliyo substrati masze dafuZnebuli berZnuli enisTvis. 'pelasguri' sityvebi, romlebmac SeaRwies

---

<sup>15</sup>„In addition to the possible Indo-European substratum, some non-Indo-European (and probably pre-Indo-European) substratum must be posited in mainland Greece and the Aegean islands. The substratum is revealed by the presence of a non-Indo-European lexical stratum in Greek (see Furnée 1972). It is obviously linked to early Minoan culture and possibly to the inscriptions written in Linear A and other very early writing systems of the eastern Mediterranean world (see Gindin 1967; Birnbaum 1974)“ (Gamkrelidze, Ivanov 1995, I, 796).

<sup>16</sup>„It would not be surprising to find that during the latter part of the second millennium BC the population of Greece was not exclusively Greek-speaking. As the reconstruction of history I have sketched in Chapter 1 suggests, the conquest of Greece and the absorption of speakers of other languages will have been a slow process. ...Thus simply on a priori grounds, we should expect to find traces of languages other than Greek among the population of Mycenaean times.

Even in classical times there are several references in the historians to speakers of other languages, such as Pelasgian, which is a mere name to us; and in parts of eastern Crete as late as the fourth century B.C. inscriptions were still being put up in another language.

...Although we are not told that any of them still spoke another language, some of them were no doubt descendants of non-Greeks“ (Chadwick 1976, 62).

**berZnulSi, saSualeb as iZleva substratuli enis farTo saxiT rekonstucias.**<sup>17</sup>

avtorebis (Gamkrelidze, Ivanov 1995, I, 799, 801-802; Гамкrelидзе, Иванов 1984, II, 904, 906-907) azriT, **hipoTeza berZnuli tomebis mosvliS Sesaxeb maTi sacxovrisis istoriul adgilebSi, mcire aziis gavliT egeosis zRvis kunZulebsa da kontinentur saberZneTSi, gasagebs xdis berZnulSi qarTveluri (samxreTkavkasiuri) warmoSobis leqsikis mTeli Sris arsebobas. gaugebari etimologiis berZnul sityvaTa mTeli rigi axali gamokvlebebis Suqze araorazrovan paralelebs hpovebs qarTvelurSi** (Sdr.: Gordeziani 1969; Гордeзиани 1970, 217 da Smd.; Furnée 1979) **da adasturebs enobriv kontaktebs, romlebic uZveles epoqaSi arsebobda berZnul da qarTvelur dialektebs Soris** (Furnée 1979, 14 da Smd.).<sup>18</sup>

...mraValricxovani leqsikuri Tanxvedra berZnulsa da qarTvelurs Soris, romelic TavS iCens swored araindovropuli warmoSobis 'winaberZnul' sityvebSi, unda aixsnas imiT, rom berZnulma isesxa qarTvelur sityvaTa mTeli rigi, berZnuli da qarTveluri tomebis kontaktsas, sadRac axlo aRmosavleTSi berZnuli migraciebis dros winare-samSoblodan dasavleTis mimarTulebiT istoriuli saber-ZneTis teritoriebze.<sup>19</sup>

---

<sup>17</sup> „,Pelagian' may have served as a substratum to Greek, which overlaid it. The 'Pelagian' words which entered Greek give us the possibility of reconstructing the structure of the substratal language in broad outline; it preserved a number of archaic traits (see Georgiev 1941-1945; Merlingen 1962)“ (Gamkrelidze, Ivanov 1995, I, 795<sup>12</sup>).

<sup>18</sup> .winaberZnulsa (mag., minosuri) da ZvelberZnulSi gamovlenili fenis Taobaze, romelic aris adreuli nasesxoba qarTveluridan (samxreTkavkasiuridan), aseve ix.: gordeziani 1985; 2000; 2007, II; Furnée 1982; 1986; Schmitt-Brandt 2002; 2003; kvaSilava 2007, 213-218; 2008, 229, 231; 2009, 303-304; 2010, 226<sup>1</sup> da Smd.

<sup>19</sup> „,The hypothesis of a Greek migration to the Aegean islands and mainland Greece from the east via Asia Minor also explains the existence in Greek of a lexical stratum of Kartvelian (South Caucasian) origin. A number of Greek words of unknown etymology find unambiguous Kartvelian parallels in the light of recent research (see Gordeziani 1969, 1970, 217ff.; Furnée 1979) and testify to linguistic contacts at an ancient date between Greek and Kartvelian dialects (Furnée 1979, 14ff.).

...The numerous lexical resemblances between Greek and Kartvelian, found precisely among the 'pre-Greek' words of non-Indo-European origin, are to be interpreted as showing that a number of Kartvelian words were borrowed by Greek



T. gamyrelize da v. ivanovi (Гамкредидзе, Иванов 1980, 69-70) agreTve Tvlian, rom argonavtebis Sesaxeb miTis uZveles fenaSi asaxulia berZnulenovan (SesaZloa dorielebis) tomTa erTi nawilis yvelaze adreuli kontaktebi CrdiloeT mcire aziisa da amierkavkasiis sxva enebze molaparake tomebTan.

am mxriv metad sayuradReboa argonavtebis miTis adreul versiebSi, mag., mimnermos `nano~-sa (fragmenti 9.1) da homerosis `iliada~-Si (IX.661) dadasturebuli ZvelberZnuli, ionuri κῶας sityva, romelic am masalebSi Sesabamisad aRniSnavs (oqros) sawmiss da (cxvris) tyavs (Dimitrakos 1964, VIII, 4213), xolo ufro adre, mikenuri berZnuli xanis teqstebSi (mag., PY Un 718 firfita) \_ ἦ [ko-wo], kōwos = κῶας tyavs (Morpurgo Davies 1963, 166). aRdgeba ZvelberZnuli \*κῶας < \*qōw-əs/\*kōw-əs forma (Sdr. Boisacq 1916, 542), romelic, T. gamyrelize (Гамкредидзе, Иванов 1984, 908; Gamkrelidze, Ivanov 1995, I, 803; gamyrelize 2002, 45-46) TvalsazrisiT, nasesxebia dasavlur-qarTveluri \*ḱow-/\*ḱow- tyavi sityvidan [t̪] Tanxmovnis da-kargviT.

amasTan dakavSirebiT gavimeoreb Cems adrindel mosaz-rebas (kvaSilava 2008, 205) imis Taobaze, rom homerosis `odisea~-Si (IX.447) dadasturebuli ZvelberZnuli κριός verZi (Dimitrakos 1964, VIII, 4131), romelic aRdgeba \*κριός < \*qiriw-os/\*kiriw-os formiT (Sdr. Boisacq 1916, 519), nasesxebia dasavlur-qarTveluri \*kiriw-i/kirib-i kravi sityvidan (Sdr.: gamyrelize, maWavariani 1965, 111, 111<sup>4</sup>, 170<sup>1</sup>, 341; gordeziani 2007, II, 206). aqve davimowmeb r. Smit-brandts (Schmitt-Brandt 2002, 101), romelmac B hazovani damwerlobis Ἰ LB021/106 [qi] niSani, romelic cxvars aRniSnavs, daukavSira megrul kirib-i kravi formas. amis gaTvaliswinebiT SesaZlebelia aRvadgino savaraudo formebi: minosuri (A hazovani) Ἀ ῖ ᾶ [qi-ri-wi] da mikenuri ber-Znuli (B hazovani) Ἰ ῖ ᾶ [qi-ri-wo], romelTa mniSvneloba iyo, rogorc Cans, cxvari.

---

while the Greek and Kartvelian tribes were in contact somewhere in the Near East during the Greek migrations from the proto-homeland westward to historical Greek territory“ (Gamkrelidze, Ivanov 1995, I, 799, 801-802).

## 2. mogle nobebi makrielebis da dolionebis gansaxlebis Sesaxeb

apolonios rodoseli (I.1023-1024; Merkel 1854, 50) makrielTa toms pelasgebad Tvlis. es noba Semdegi saxisaa:

„ἀλλά που ἀνδρῶν Μακρίων εἴσαντο Πελασγικὸν ἄρεα κέλσαι.“

\_ ` [dolionebma argonavtebze] ifiqres, rom **makriel vaJkaCTa pelasguri laSqari mogvadgao**~ (uruSaZe 1948, 60; 1964, 130; 1970, 88, 89), rasac sqoliasti (I.1024-1025; Merkel 1854, 363-364) ase ganmartavs:

„Μακρίων: τῶν καλουμένων Μακρῶνων, οἳ εἰσιν ἄπιοκοι Εὐβοέων, ἀφ' οὗ καὶ Μάκρωνες ἐκλήθησαν. καὶ Μάκρις γὰρ ἡ Εὐβοία ἐκαλεῖτο. Πελασγικὸν δὲ εἶπεν διὰ τὸ πλησιόχωρον εἶναι τὴν Εὐβοίαν τῇ Πελοποννήσῳ, ἢ πρότερον ἐκαλεῖτο Πελασγία. ἦσαν δὲ ἀστυγείτονες τῶν Δολιόνων οἱ Μάκρωνες. οἱ δὲ ἔθνος Βεχείρων φασὶ τοὺς Μάκριας, οἵτινες αἰεὶ πολεμοῦσι τοῖς Κυζικηνοῖς. ἦσαν δὲ τὰ πολεμικὰ ἔργα ἡσκηκότες, ὡς ἰσοροῦσι Φιλοστέφανός τε καὶ Νυμφόδωρος οἱ τὰ περὶ τῶν βίων αὐτῶν γεγραφότες. Διονύσιος δὲ ὁ Χαλκιδεὺς εἰρήσθαι φησιν αὐτοὺς Μάκρωνας, ἐπειδὴ Εὐβοέων εἰσὶν ἄπιοκοι. ἄλλοι δὲ Μάκρωνας αὐτοὺς φασὶ λέγεσθαι διὰ τὸ πλείονας εἶναι παρ' αὐτοῖς μακροκεφάλους, ὥσπερ παρὰ τοῖς Πέρσαις γρυπούς. μέμνηται δὲ τούτων Ἡρόδοτος ἐν δευτέρῳ. Πελασγικὸν δὲ ἄρεα εἶπεν τὸν τῶν Μακρίων, ἐπεὶ Εὐβοέων εἰσὶν ἄπιοκοι. ἢ δὲ Εὐβοία πλησίον Πελοποννήσου κεῖται, ἥτις τὸ παλαιὸν Πελασγὶς ἐκαλεῖτο.

\* Μακρίων ] ὄμοροι Δολίοσιν οὗτοι καὶ πολέμιοι.“

` **makrieli**: egreT wodebuli makronebi, romlebic gadmo-saxlebulni arian evbeelTagan, saidanac makronebi ewodaT.

saqme isaa, rom **evbeas makrisic** erqva.<sup>20</sup> **pelasguri** ki imitom Tqva [poetma], rom **evbea mezobeli mxarea peloponesisa, romelic uwin pelasgiad iwodeboda. makronebi doli-onebis mezoblebi iyvnen.**<sup>21</sup> zogierTebi makrielebs uwodeben beqirebis toms, romlebic mudam eomebian kizikoselebs. isini gamowvrTnilni iyvnen saomar saqmeebSi, rogorc mogviTxroben filostefane da nimfodore \_ maTi cxovrebi aRmwerelni. dionisios qalkideli ambobs, rom **maT ewodaT makronebi, vinaidan evbeelTagan arian gadmosaxlebulnio.** zogierTebi ki amboben, rom isini iwodebian makronebad imis gamo, rom maTSi bevrze bevria grZelTavianebi, rogorc spar-sebSi arwivis cxvirianebi. ixseniebs maT herodote meore wignSi.<sup>22</sup> **makrielTa laSqari pelasgurad moixsenia [poetma], vinaidan [makrielebi<sup>23</sup>] evbeelTagan arian gadmosaxlebulni.**

<sup>20</sup>.kunZul **evbeas** (Zv. berZn. Eúboia; ax. berZn. Éβια; ital. Negroponte) uZvelesi saxelwodeba **makrisi** aseve dasturdeba sxva avtorebTanac (mag., eforosi kvimeli, kalimaqe, straboni, aristide, plinius ufrosi, stefane bizantioneli, evstaTi Tesalonikeli). apolonios rodoselis (IV.540, 988, 1131-1140; Merkel 1854, 503, 516-517; uruSaZe 1964, 141 da Smd.) mixedviT, nimfa [pelasguri RvTaeba] **makrisi** iyo RvTaeba dionises/niseiosis ZiZa, romlis saxeli ewoda feakebis kunZul **drepanesac** (amJamad **korfu**). am kunZuls homerosi (*odisea*~ V.34; VI.8) **sqerias** uwodebs, xolo sxva avtori \_ **kerkirasac** (Dindorf 1855, I, 244, 35; 294, 8; Burt 1899, 222; Merry 1899, 65; uruSaZe 1964, 140; 1970, 356<sup>38</sup>). **makrisi** agreTve erqva kunZul **qiossac** (uruSaZe 1964, 140<sup>101</sup>, 142).

apolonios rodoseli (IV.1175; IV.1210-1213) wers, rom feakebis kunZulze [makrisze] argonavtebis mdevarni kolxebic dasaxldnen.

<sup>21</sup> „The Macrians or Macrones were colonists from Euboea, and neighbours of the Doliones. 'Pelagic', because Euboea was close to Peloponnesus, the old name of which was Pelasgia“ (Coleridge 1889, 39<sup>1</sup>).

**Μακρίεων:** A Scholiast of Apollonius of Rhodes (II.392, 1242, 1246; Merkel 1854, 412-413, 446) identifies these with the **Μάκρωνες**, colonists from Euboea, dwelling on the east of Pontus near Trapezus, who are mentioned in Apollonius of Rhodes II.394, 1242; cf. Herodotus II.104, VII.78; Xenophon, *Anabasis* IV.8.1, V.5.18, VII.8.25; Strabo XII.3.8; Pliny the Elder VI.4, 10; Stephanus Byzantium, *Ethnica* (Meinekius 1849, 428, 429). The Scholiast also says that the epithet **Πελασγικόν** is applied to their forces here because Euboea was near to the Peloponnesus which in old times was called Pelasgia (Mooney 1912, 133, 1024).

<sup>22</sup>.Herodotus II.104 (ix.: Godley 1920, 392-393; yauxCiSvili 1975, 156).

<sup>23</sup>.**makrielebi** \_ *igive makriselebi, makrelebi (megrelebi), k. makrisze anu makraze mosaxle makronebi* (Sdr. uruSaZe 1964, 528).

evbea ki mdebareobs maxloblad peloponesisa, romelsac Zvelad pelasgisi erqva. makrielTagan eseni dolionebs esazRvrebian da mtroben~ (uruSaZe 1964, 130-131; 321-322).

apolonios rodoselis (I.936-1022; Merkel 1854, 359-360; 372; uruSaZe 1964, 129, 142) cnobiT, **dolionebi mosaxleobdnen mcire aziaSi, propontidaSi** (*amJamad marmarilos zRva*), **helespontis** (*amJamad dardanelis srute*) **mcire frigasTan** (*regioni misia, amJamad qafidaRis naxevarkunZuli, baliqesiris provincia, TurqeTi*), **mdinareebis esepossa** (*amJamad g<sup>an</sup>neni*) **da rindakoss** (*amJamad musTafa-qemal-faSa*) **Sua mdebare mxareSi.**

dolionebis Sesaxeb apolonios rodoselis sqoliasti (I.1037; Merkel 1854, 365) wers:

„Εφορος μὲν γὰρ φησι τοὺς Δολίονας Πελασγοὺς ὄντας καὶ ἐχθρώδως διακειμένους πρὸς τοὺς τὴν Θεσσαλίαν καὶ Μαγνησίαν κατοικοῦντας διὰ τὸ ἀπελασθῆναι ὑπ’ αὐτῶν ἐπιθέσθαι αὐτοῖς.“

`eforosi [kvimeli] ambobs, rom **dolionebi, raki pelasgebi iyvnen da mtrobdnen Tesaliisa da magnesiis<sup>24</sup> mcxovreBT, vinaidan maT mier iqmnen gamoZevebulni**, Tavs daesxnen [argonavtebs]~ (uruSaZe 1964, 144; 294-295, 371).

makroni kolxuri modgmis, dasavlur-qarTveluri warmoSobis, megrel-WanTa/lazTa satomo saxels aRniSnavs (ix.: javaxiSvili 1913, 29; Ciqobava 1936, 3-4; Мегрелидзе 1938, 67; makalaTia 1941, 13; yauxCiSvili 1964, 17-18; janaSia 1959, 6, 193; uruSaZe 1964, 125-140, 166; amirejibi-maleni da sxv. 2006, 14). maTi gviandeli gansaxlebis kera iyo evqsinis pontos, anu Savi zRvis samxreT-aRmosavleTi sanapiro, magram maTi uwindeli gan-

---

apolonios rodoseli (I.1112) axsenebs **Μακριάδες σκοπταί** \_ **makrielTa** (makronTa) **mTebS**, romlebic argonavtebs mTa dindimonidan (*amJamad muraT-daRi, q<sup>o</sup>Tahias provincia, TurqeTi*) Tvalwin gadaeSalaT (Sdr. uruSaZe 1964, 131<sup>66</sup> da Smd.).

Sdr. **Μακρίων** **makrieli**: laz. toponimi **makriali** (*noRedi, TurqeTi*) (Sdr. kartozia 1993, II, 354).

<sup>24</sup>**magnesia** \_ **mxare TesaliasTan** (*saberZneTi*), *sadac cxovrobda magnesie-lebis anu magnetebis tomi.*

saxlebis sivrce Savi zRvisa da egeosis zRvis sanapiroebis moicavda.

berZnuli wyaroebis gaTvaliswinebiT, ak. uruSaZe (1964, 145) askvnis, rom `zemoxsenebuli kolxuri tomebi, sxva pelasgur tomebTan erTad, did teritoriaze iyvnen gavrclebulni. istoriul xanaSi ki am teritoriiS TandaTanobiTi daviwroeba moxda~.

### **3. A xazovani da kretuli ieroglifuri warwerebis aRmoCenisa da Seswavis mokle istoria**

1894-1909 wlebSi ser arTur evansma k. kretaze aRmoaCina egeosis auzSi gavrclebuli brinjaos xanis warwerebi, romlebsac uwoda minosuri kretis ieroglifuri da A klasis xazovani damwerlobebi (xolo ufro gviandel damwerlobas ki \_ B klasis xazovani). amJamad kretuli ieroglifuri da A xazovani warwerebis nimuSebis raodenoba Sesabamisad Seadgens 360 da 1427 sagans (mag., Tixis firfitebi, sabeWdavebi, saritualo magidebi, WurWleuli, doqebi, vazebi, Zvirfasi metalis samkauli da sxva), romlebic Sesabamisad daTariRebulia Zv.w. 2000-1600 w.w.-iT da Zv.w. 1800-1450 w.w.-iT.

am tipis damwerlobebis ikvlevdnen: a. evansi, b. hrozni, f. g. gordoni, e. koberi, e. l. beneti, m. ventrisi, j. Cedviki, f. Saxermairi, e. masoni, o. masoni, j. p. karateli, p. meriji, l. r. palmeri, g. noimani, d. pakarti, v. georgievi, e. grumaxi, m. poupi, s. lurie, a. m. kondratovi, s. h. gordoni, l. godari, J.-p. olivie, iv diuu, g. a. ouensi, t. g. palaima, r. palmeri, j. iangeri, a. a. molCanovi, T. gamyrelize, r. gordeziani, l. gordeziani, l. Co-TaliSvili da sxvebi.

A xazovani da kretuli ieroglifuri warwerebis amokiTxva ver moxerxda indoevropul (mag., berZnuli, luviiuri) da afro-aziur anu qamitur-semitur (mag., egvipturi, finikiuri) da sxva enebze. a. evansi (Evans 1909; 1952; 1921; 1928<sup>I, II</sup>; 1930; 1935<sup>I, II</sup>), m. ventrisi, j. Cedviki (Ventris, Chadwick 1959, 28-36; Chadwick 1976, 4; 1987), a. morpurgo devisi (Morpurgo Davies 1963), d. sansone (Sansone 2004, 2), e. j. bekeri (Bakker 2010, 223) da sxvebi werdnen, rom A xazovani warwerebi Sesrulebulia araberZnul enaze. metic, s. lurie (Лурье 1957, 6, 9), a. d. leisi (Lacy 1967, 128), T. gamyrelize da v. ivanovi (Гамкрелидзе 1980; Гамкрелидзе, Иванов 1984, II, 888;

Gamkrelidze, Ivanov 1995, I, 784) da sxvebi xazgasmiT aRniSnaven, rom am warwerebis ena araindoevropulia.

v. a. istrini (Истрин 1961, 159) kretul ieroglifbsa da A xazovan warwerebs miiCnevs kretis winaberZnuli (minosuri), araindoevropuli mosaxleobis damwerlobis nimuSebad.

a.-f. xristidisis (Christidis 2007, 221) wignis mixedviT, kretuli ieroglifuri, festosis diskosa da A xazovani warwerebi Sesrulebulia minosurze, winaberZnul enaze, romelic gavrclebuli iyo kretaze winamikenur periodSi.

f. Saxermairis (Schachermeyr 1955, 252, 255) azriT, kretis uZvelesi warwerebis ena, romelsac igi egeosurs uwodebs, aris kavkasiuri, romlis gavrclebis areali im dros ufro vrceli iyo, vidre gviandel periodSi.

ak. uruSaZis (1964, 166) mixedviT, **`roca kretis warwerebi Seiqmna, mcire azia, kunZuli kreta da xmeITaSua zRvis mravali sxva punqti winaelinuri \_ pelasguri [mag., makrielTa, dolionTa da sxva] mosaxleobis samkvidrebeli iyo. kretis uZveles e.w. minosur mosaxleobaSi kolxur tomebs didi adgili unda sWerodaT. qarTvelur tomebs, romelTa memkvidreobiTi kavSiri wina aziis uZveles mosaxleobasTan TiTqmis yvela dargSia gamomJRavnebuli, mravali Zafi akavSirebs uZvelesi kulturis iseT kerasTan, rogoric kunZuli kreta iyo. pelasgur-kolxur samyaros mWidrod ukavSirebs kretas Tqmuleba kolxTa da korinTelTa gamgebel aietzec: kretis legendaruli mefis minosis meuRle pasifae heliosis asulia; igi aietisa da kirkes da, medeas mamida da ariadnes dedaa~. ak. uruSaZis (1964, 168) saboloo daskvnaa: **`minosuri damwerlobis momaval kvleva-ZiebaSi pelasgurisa da mcire aziis Zveli enebis cocxali gadmonaSTis \_ iberiul-kavkasiuri enebis CarTvam SeiZleba saqme warmatebiT daagvirgvinos~.****

amasTan dakavSirebiT gansakuTrebiT aRniSvnis Rirsia h. r. ZebisSis (Zebisch 1992) mniSvnelovani ganacxadi, rom **festosis diskosa da A xazovani warwerebi Sesrulebulia erTi da imave enaze, romelic proto-qarTveluri \_ kolxuria.**

#### **4. A xazovani da kretuli ieroglifuri damwerlobebis niSnebis msgavseba festosis diskosa da sxva monaTesave damwerlobebis niSnebTan**

festosis diskosa da misi monaTesave warwerebis amokiTxvis (ix. kvaSilava 2007-2010) gaTvaliswinebiT da zemoT mocemuli mosazrebebis safuZvelze, savsebiT bunebrivad gamiCnda azri, rom SesaZlebelia egeosuri damwerlobebis, mag., A xazovanisa da kretuli ieroglifuri warwerebis amokiTxva proto-qarTvelur-kolxur enaze. amisaTvis gamoviyeneb saerTo-qarTveluri enis SedarebiTi da Sinagani rekonstruqciis masalas. am mxriv veyrdnobi g. klimovis (Климов 1998; Климов 1964), h. fenrixisa da z. sarjvelaZis (2000; Fähnrich 2007), T. gamyrelizisa da g. maWavarianis (1965) naSromebSi aRdgenil saerTo-qarTvelur formebs. am formebis paraleluria vl. m. iliC-svitiCis (Илич-Свитыч 1971; 1976; 1984), a. b. dolgopolskis (Dolgopolsky 2008), al. r. bomhardisa (Bomhard 2008; 2009) da sxvaTa naSromebSi warmodgenili indoevropuli, qamitur-semituri, Sumeruli, CrdiloeT kavkasiuri da sxva enaTa ojaxebisa da nostratuli xanisTvis rekonstrurebuli formebi.

TvalnaTliv Cans, rom kretuli ieroglifuri da A xazovani damwerlobebis zogierTi niSani Zlier emsgavseba festosis diskos naxat-niSnebs, B xazovani damwerlobis niSnebs, kviprosul silabogramebs, Sumerul piqtogramebs, anatoliur da egviptur ieroglifebis, proto-sinaituri, semituri, berZnuli, proto-qarTuli da qarTuli damwerlobebis niSnebs, rasac warmovadgen Semdeg cxrilSi:





cxrilis II, IV, V, VI, VII, VIII, IX da X svertebSi mocemuli niSanTa msgavsebis gaTvaliswinebiT, mag., k. kretaze, hagiatriadaSi aRmoCenili, A xazovani warweriT Sesrulebuli HT 35 (HM 24) firfitis I striqonSi mocemul  $\Lambda$  LA037 da  $\text{ㄣ}$  LA081 niSnebs, Cem mier warmodgenili algoriTmis 5.2.2 wesis<sup>25</sup> Tanaxmad, Sesabamisad amovikiTxav rogorc [ti] da [ku] marcvebs.

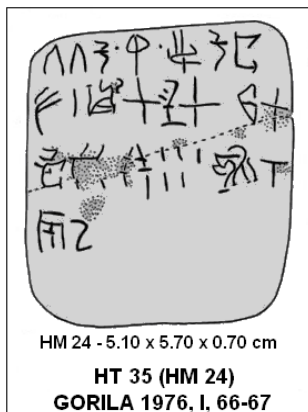

am warweraSi  $\Lambda$   $\text{ㄣ}$  [ti-ti-ku] formas uSualod mosdevs `gankveTilobis~ niSani \_ erTwertili (Sdr. kvaSilava 2008, 212-216) da  $\Phi$  LA\*326 niSani. am ukanasknelisa da misi msgavsi  $\overline{\Phi}$  LA\*120 da  $\overline{\Phi}$  LA\*120b niSnebis mniSvnelobasa da funqciebs ganvixilav qvemoT.

<sup>25</sup>.Cemi Sromis wina nawilSi (ix.: kvaSilava 2008, 217, 218; www.Kvashilava-Gia.com www.AiaColchis.ge) warmodgenilia 5.2.1-5 algoriTmi festosis diskos naxat-niSanTa amokiTxvisTvis. naTqvamia, rom naxat-niSnis amokiTxva damokidebulia mis horizontalur da vertikalur poziciebze; mag., im naxat-niSanSi, romelic firfitage sawyisi poziciidan 90<sup>0</sup>-iT aris Semobunebuli (e.i. vertikalurad amotvifruilia), amokiTxeba Sesabamisi sityvis mxolod pirveli marcvali.

**5. A xazovani damwerlobis \*326, \*120 da \*120b niSnebis grafikuli daxasiaTeba, mniSvneloba, tipologiuri paralelebi da komentari**

qvemoT mocemulia A xazovani damwerlobis  $\Phi$  LA\*326 niSnisa da misi msgavsi  $\overline{\Phi}$  LA\*120 da  $\overline{\Phi}$  LA\*120b niSnebis grafikuli daxasiaTeba, mniSvneloba, tipologiuri paralelebiTa da komentariTurT.

A xazovani damwerlobis  $\overline{\Phi}$  LA\*120,  $\overline{\Phi}$  LA\*120b da  $\Phi$  LA\*326 (Douros 2008, 30, 38) niSnebs emsgavseba Semdegi niSnebi:

**a.** qarTuli asomTavruli damwerlobis  $\overline{\Phi}$ ,  $\overline{\Phi}$  [d] aso-niSani;

**b.** anatoliuri ieroglifebi:  $\overline{\Phi}$  AH \*179/0251A [hwi<sub>x</sub>] *Hordeum* – *qeri*;  $\overline{\Phi}$  AH \*179/0181B [hwi<sub>x</sub>] *Hordeum* – *qeri* (Anders 2004, 7; Sdr. Everson 2007, 19: 128C3);  $\overline{\Phi}$  0225B [tu<sub>3</sub>] *Scriba*? (Anders 2004, 19);  $\overline{\Phi}$  AH \*326/0084B [tu<sub>3</sub>] *Scriba* (Anders 2004, 11; Hawkins 2000<sup>1</sup>, 27, cxr. 2; Sdr. Everson 2007, 21: 1295E);  $\overline{\Phi}$  0035B *Scriba*? – *mwerali*? (Anders 2004, 19);

**g.** egvipturi ieroglifi  $\overline{\Phi}$  M33A-M34 [it] – *qeri*; *marcvleuli*; *marcvali* (DAEH 2010, 43);

**d.** kretuli damwerlobis ieroglifi  $\overline{\Phi}$  CH\*153/SM94 *GRAnum* – *marcvali* (Sdr.: CHIC 1996, 17; Douros 2008, 67; Younger 2003-2007; Evans 1909, I, 217, 94), romelic dasturdeba festosSi aRmoCenil #122 [1] PH Hi 01 / HM 1 / SM I, P.121 firfitaze:

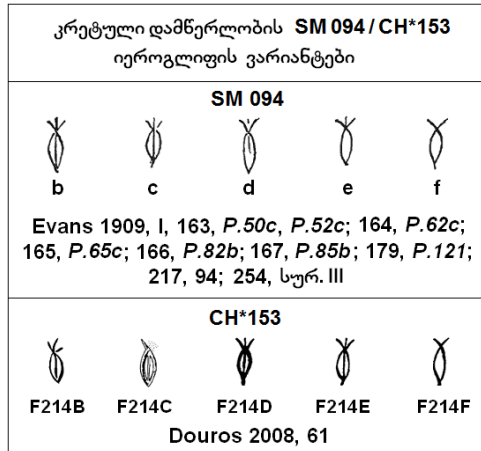
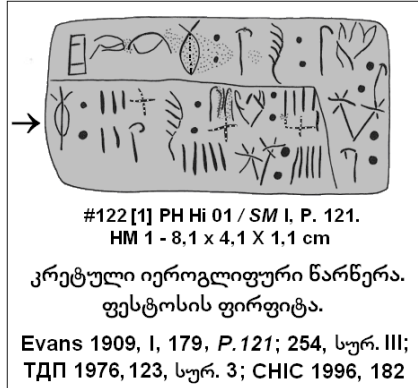

e. A da B xazovani damwerlobebis `xorbli~ ideogramebi:  
 Გ, Გ LAB\*007 [di] *GRAnum* \_ *marcvali* (Morpurgo Davies,  
 Duhoux 1988, 15-16); Გ LB120 *GRAnum* \_ *marcvali* (Sdr.: Ventris  
 1956, cxr. I, 120; Douros 2008, 30).







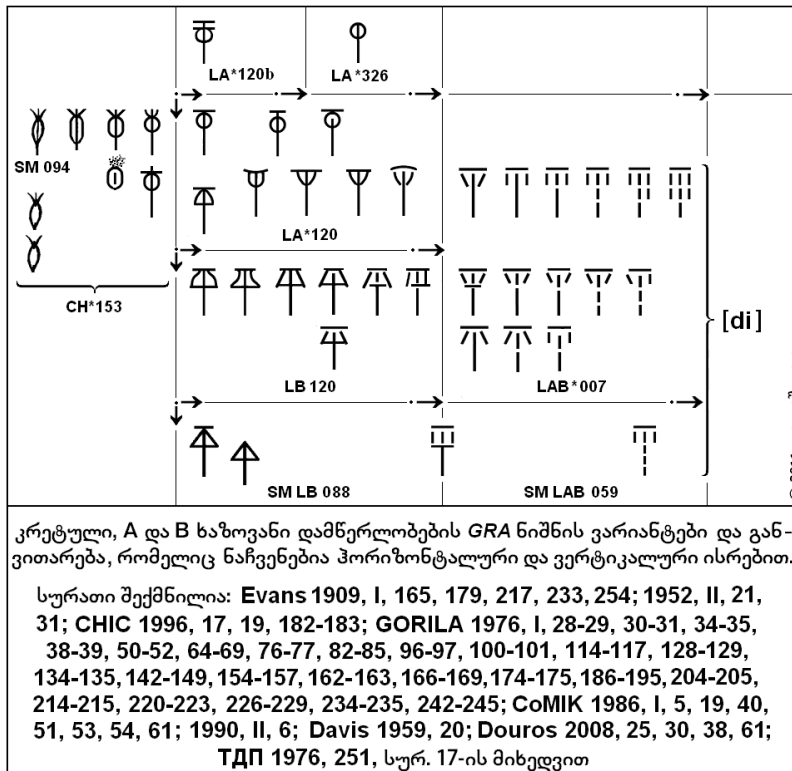



rogorc cnobilia, Გ LB120 ideograma pilosis firfitebis E klasis  
 seriebis teqstebSi aris *gamoyofili miwis nakveTis*  
 maxasiaTebeli (Sdr.: Palmer 1992, 481-484; Duhoux 1974, 27-38;  
 gordeziani 2009, 135). Გ LB120 ideogramis pirobiTi  
 mniSvneloba `xorbali~ m. ventrisis (Ventris 1956, cxr. I, 120;  
 Bennett 1963, 75, 120) mier aris Semotanili, xolo r. palmerma















(Palmer 1992, 490-491; 1995, 155, XXI) masalis mravalmxrivi Seswawlis safuZvelze misi mniSvneloba Secvala – **qerIT** (Sdr.: Younger 2000-2011; gordeziani 2009, 135<sup>5</sup>). am ideogramis laTinuri saxeli aris **grānum – marcvali**, romelic mokled aRiniSneba **GRA** mTavruli asoebiT. mec amave laTinur aRniSvnas gamoviyeneb  $\overline{\Phi}$  LA\*120 da  $\overline{\Phi}$  LA\*120b ideogramebisTvis.

GRA niSnis variantebsa da ganviTarebas warmovadgen Semdeg naxatebSi:



© 2011 გა კაპოლაგა

A და B ხაზოვანი დამწერლობების AB120 ნიშნის ვარიანტები				
				
AB120	AB120	AB120	AB120	AB120b
ARKH 3a.4	HT 14.3	KH 10.4	(ZA 11a.1)	ARKH 3a.1
GORILA 1985, V, XLIII				
				
A120	A120	A120	A120	A120b
F06E1	F06E2	F06E3	F06E4	F06E5
B120				
				
„ხორბალი“				
1008E				
Douros 2008, 30				

A და B ხაზოვანი დამწერლობების AB007 ნიშნის ვარიანტები					
AB007					
					
HT 19.3	ZA Zb 3.1	HT 98 a.2	ZA 4a.8	KN Zc 6.2	IO Za 5
			[di]		
IO Za 6	PK Za 15	KN Zf 13			
GORILA 1985, V, XXIX					
A007			B007		
					[di]
F0611	F0613	F0612	F0614	10007	
Douros 2008, 25					

magaliTisTvis aqve warmovadgen GRA niSnis or variants,  
romelic mocemulia Semdeg firfitebze:

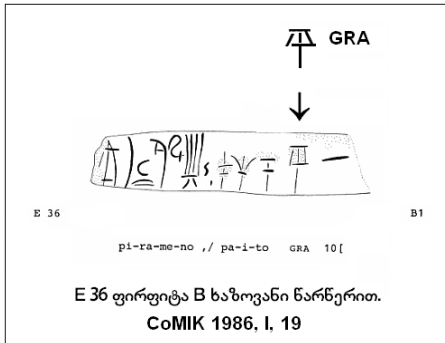
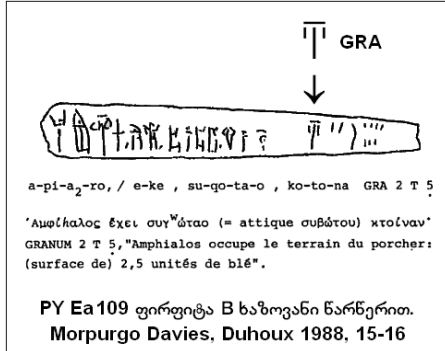

zemoT warmodgenili masala cxadyofs, rom A xazovani damwerlobis  $\overline{\text{P}}$  LA\*120/GRA,  $\overline{\text{P}}$  LA\*120b/GRAb da  $\overline{\text{P}}$  LA\*326 niSnebi aris *marcvleulis* ideogramebi.

**6. balaxis, Tivis, sakvebis, xorblis, qeris, puris, kvebisa da Wmevis, Zovebis, mcenarisa da marcvleulis Wamis aRmni-Svneli saerTo saxelis aRdgena saerTo-qarTveluri xanisaTvis** qvemoT mocemulia *balaxis, Tivis, sakvebis, xorblis, puris, kvebisa* da *Wmevis* aRmniSvneli qarTveluri sityvebi:

svan. **dier** \_ *xorbali* (Güldenstädt 1791, II, 500); svan. **diër** \_ *xorbali* (Klaproth 1823, 526); svan. **dier** \_ *puri* (Klaproth 1814b; II, 268); svan. **diar, diör** \_ *gamomcxvari puri* (javaxiSvili 1930, I; 1996, IV, 437);

laz. (xofuri) **diar-i** \_ *puri* (Hervás 1787, 69); laz. **diar-i** > **gYar<sup>1</sup>-i** \_ *saWmeli* (Sdr.: kartoziá 1972, I, 9-10; amirejibi-maleni da svx. 2006, 29, 55; kalandia 2007, 19);

Wan. **gYar-i** \_ *хлѣбъ*; Wan. **gYar-ob-a** \_ *справлять трапезу, обѣдъ, ужинъ, и. т. и (букв. яденіе хлѣба)* (Маррѣ 1910, 135); Wan. **gYar-i** > **jar-i** \_ *puri* (javaxiSvili 1930, I; 1996, IV, 340, 438);

megr. **diar-a**<sup>26</sup> \_ *угощєніє, брачнѣй пирѣ* (Кипшидзе 1914, 225 (429)); *saqorwilo puris Wama da maspinZloba* (javaxiSvili 1930, I; 1996, IV, 437); *qorwili, lxini* (qajaia 2001, I, 459); *nadimi, puroba* (eliava 1997, 121);

megr. **diar-i** \_ *balaxoba, Zova* (qajaia 2001, I, 459);

megr. **o-diar-e, o-n-diar-e** \_ *кормѣ, трава* (Кипшидзе 1914, 225 (429)); *sakvebi, balaxi* (javaxiSvili 1930, I; 1996, IV, 438); *sabalaxo* (qajaia 2002, II, 424; 2009, IV, 425); Sdr. laz. **o-Tial-e** \_ *baga, sanayre; TiviT dasanayrebeli adgili* (Маррѣ 1910, 145; qajaia 2002, II, 424);

megr. **diar-af-a** \_ *кормить* (Кипшидзе 1914, 225 (429)); *kveba; Wmeva; Zoveba* (javaxiSvili 1930, I; 1996, IV, 437); megr. **diar-af-a, diar-u-a** \_ *Wmeva, dapureba; balaxoba, Zoveba* (qajaia 2001, I, 459-460);

megr. **sa-diar-i, sa-diar-e, sa-diar-o** \_ *sabalaxo* (qajaia 2002, II, 569);

megr. **sa-diar-o** \_ *saqorwilo* (javaxiSvili 1930, I; 1996, IV, 437 da Smd.; qajaia 2002, II, 569);

megr. **o-diar-af-al-i** \_ *sabalaxo* (qajaia 2002, II, 424).

iv. javaxiSvili (1930, I; 1996, IV, 438) ambobda: „yvela es [megruli] sityvebi **diar**-isgan aris nawarmoebi, romelic, Tumca exla da, rogorc etyoba, ukve am asi wlis winaTac calke [gamomcxvari puris mniSvnelobiT] aRar ixmareboda, magram winaT ueWvelia, megrulSic unda yofiliyo [amave mniSvnelobiT]. is garemoeba, rom megrulSi **o-diar-e sakvebsa da balaxsac hniSnavs, cxad-hyofs, rom diar-s megrulad rogorc mce-**

---

<sup>26</sup>.Sdr.: laT. **dīārīum; dīārīa** – 1. *yoveldRiuri porcia, rationi, ulufa, umetasad romaelTa jariskacTa da monaTa sakvebi*; 2. *dRiuri gadasaxadi; dRiuri xelfasi* (Gaffiot 1934, 518; Дворецкий 1976, 322).

**naris, iseve marcvlis da gamomcxvari sakvebis, puris mniSvneloba unda hqonoda.**~

zemoT mocemuli qarTveluri masalis gaTvaliswinebiT, iv. javaxiSvilma (1930, I; 1996, IV, 438, 439) aseve gamoTqva mosazreba, rom **diar-i uZveles xanaSi yvela qarTvelur tomi-saTvis xorblisa da saWmeli puris aRmniSvneli saerTo sityva yofila.** iqve dasZens, rom am sityvas marto **gamomcxvari puris Wamis mniSvneloba** ki ar hqonda, aramed saerTod **kvebis, Wmevis, Zovebis, mcenarisa da marcvleulis Wamis** aRmniSvneli terminic iyo.

sityva **diar-i** „im Soreuli warsulis gadmonaSTia, roca Semgroveblobis xanaSi adamiani iwyebda marcvleuli mcenareebis sakvebad aTvisebas, magram jer kidev ar gamoyofda mas sxva balaxeulisgan. droTa ganmavlobaSi gafarTovda am sityvis mniSvneloba da igi aseve **Seesatyviseboda xorbals, sakvebs, gamomcxvar purs**~ (bregaZe 2004, 175).

cxadia, rom forma **diar-** saerToa svanurisTvis, megru-lisaTvis da lazurisTvis, xolo qarTulSi TiTqos es forma ar Cans, magram qarTulsa da aseve lazurSi daculia fonetikurad saxenacvali forma **dik-a \_ xorbali.**

g. klimovma (Klimov 1998, 40; Климов 1964, 73) qarTuli da lazuri formebis SepirispirebiT qarTul-zanuri erTianobis xanisTvis aRadgina **sagazafxulo xorblis saxeli \*dik-a-**

r. erisTavisa (1884, 15) da n. CubinaSvilis (1961) leqsi-konebSi **dika** ganmartebulia rogorc **gazafxulze dasaTesi xorbali.** al. Rlontis (1984, 207) leqsikonis mixedviT, qarTul kilo-TqmebSi, mag., qarTlurSi, kaxurSi, leCxumursa da TianeTurSi **dika aris fxiani xorbali.**

Tavdapirvelad a. mayaSvilis (1949; 1991, 24) leqsikonSi **dikas** laTinuri Sesatyvisi iyo *Triticum carthlicum* = *Triticum persicum*, magram Semdeg xorbleulis sistematikosTa mier Seicvala axali botanikuri terminiT \_ *Triticum ibericum-iT* (bregaZe 2004, 53-59, 152-159), radgan **am saxeobis warmoSoba da ganviTareba moxda sa-qarTvelos teritoriaze.**<sup>27</sup>

---

<sup>27</sup>.agreTve ix. *Triticum paleo-colchicum* – *Zvelkolxuri asli* (mayaSvili 1949; 1991, 242; bregaZe 2004, 30, 372 Smd., sur. 2).



klaproTis (Klaproth 1814a, II, 259; 1823, 32) cnobis mixedviT, **dika saqarTvelos mTianeTSi, mag., xevsa da mTiuleTSi gavrclebuli sagazafxulo xorblis saxeli yofila**<sup>28</sup> (Sdr. javaxiSvili 1930, I; 1996, IV, 348).

qvemoT mocemulia Sesabamisi qarTveluri masala:

Zv. qarT. **dik-a** \_ *xorbali* (Blake, Brière 1961: biblia, ioveli 1. 11); Zv. qarT. **dik-a-Y** \_ *pureuli* (abulaZe 1973, 142; javaxiSvili 1930, I; 1996, IV, 348; fenixi, sarjvelaZe 2000, 173; Fähnrich 2007, 133);

ax. qarT. **dik-a**<sup>29</sup> \_ *gazafxul naTesi xvarbali/xuarbali* (orbliani 1991, I, 221); *sagazafxulo xorbali (dika agreTve axaITesli)* (Güldenstädt 1787, I, 399);<sup>30</sup>

Wan.laz. **dik-a** \_ *пшеница, хлѣбъ* (МаррЪ 1910, 139); *xorbali* (mayaSvili 1949; 1991, 99, 143); laz. **dik-a-S-mqir-i** \_ *puris fqvili* (fenixi, sarjvelaZe 2000, 173); laz. **diq-a** – *Weizen, Korn* (Fähnrich 2007, 133); laz. **(m)dik-a** \_ *xorbali*. **mdika** formaSi **m** Semdgom ganviTarda (Klimov 1998, 40).

zemoT mocemuli qarTveuluri formebis: **diØ-ar-**, **diQ-a-/diy-a-** da **dik-a-** safuZvelze arvadgen saerTo-qarTvelur arqetips **\*dǵQ-ar-/\*dǵy-ar-**, **romelic**, iv. javaxiSvilisa (1930, I; 1996, 438-439) da n. bregaZis (2004, 108-11, 175, 177) daskvnebis gaTvaliswinebiT, **aris balaxis, Tivis, sakvebis, xorblis, puris, kvebisa da**

---

<sup>28</sup> „Die Arten von Weizen und Gerste, die in höheren Gebirgsdistrikten, als in *Mthiulethi* und *Chewi* gesäet werden, heißen **Dika** und *Achaltefli*; jenet ist Sommerweizen und dieses zweizeilige Gerste“ (Klaproth 1814a, II, 259; 1823, 32).

<sup>29</sup> Sdr.: qarT. **diy-a** (orbliani 1991, I, 222) \_ *Heracleum spondylium* (erisTavi 1884, 15); qarT. **diy-i**; qvemo qarTl. **diy-in-a**; imer. **diy-a**; raW. **m-diy-i**; ingil. **dǵy, diy-v-i**; megr. **diQ-e** \_ *Heracleum* (mayaSvili 1949; 1991, 24); qarT. **diy-i** \_ *mindvris mcenare*; *maRali balaxi*, megr. **diQ-i** \_ *mindvris mcenare* (fenixi, sarjvelaZe 2000, 175); qarT. **diq-i**; megr. **di?-e** – *mcenare Heracleum* (Fähnrich 2007, 134); megr. **diQ-a** (ZaZamia, vaxania 2007, II, 330).

saqarTveloSi, fSav-xevsureTSi xalxi sWams **diyas**, romelic yovelTvis veluri mwvanili yofila. *Heracleum spondylium* [anu **diya**], romelsac germanulad Bärenklau ewodeba, velur balaxad saZovrebze, tyeebsa da buCqnarebSi germaniaSic aris gavrclebuli. ...am mcenares germaniaSic sWamen da gemoTi sasiamovnod iTvleba~ (javaxiSvili 1934, II, 223, 224).

<sup>30</sup> „Sommerweizen (*Triticum aestivum aristatum*, Ime. **Dika** auch *Achaltesli*, d.i. Neue saat)“ (Güldenstädt 1787, I, 399).

**Wmevis, Zovebis, mcenarisa da marcveulis Wamis aRmniSvneli saerTo saxeli.** am saerTo saxelisTvis da misgan ganviTarebuli qarTveluri formebsTvis warmovadgen Semdeg fonologiu models:

საერთო-ქართვ. \*ღღ-არ-/\*ღყ-არ- > \*ღიღ-არ-/\*ღიყ-არ- >

>  $\left\{ \begin{array}{l} *ღიღ-არ- > \left\{ \begin{array}{l} ღიღ-აღ- \text{ (მეგრ.)} \\ ღიღ-არ- \text{ (მეგრ., ლაზ., სვან.)} \end{array} \right. \\ *ღიყ-არ- > \left\{ \begin{array}{l} ღიყ-აღ- \text{ (ქართ.)} \\ *ღიკ-არ- > ღიკ-აღ- \text{ (ქართ., ლაზ.)} \end{array} \right. \end{array} \right.$

Sesabamisi lingvisturi masalis<sup>31</sup> gaTvaliswinebisas irkveva, rom [\*Q]/[\*y] bgeriT elements #\*CღQV-/#\*CღyV- poziciaSi megrulsa da lazurSi (kerZod, viwur-arqabulsa da aTinurSi) Sesatyiseba [Q] laringali bgera, romelic xSirad icvleba [Ø] an [Y] an (‘) elementebiT, xolo qarTulsa da lazuris xofur kiloSi Sesatyiseba [y] Tanxmovani, romelic xofuri Tqmis mxigurSi xSirad icvleba [k] TanxmovniT.

iv. javaxiSvilma (1996, IV, 374-375) da n. bregaZem (2004, 155-158, 174) Taviant monografiebSi warmodgenili masalis \_ kulturis istoriis, eTnografiis, arqeologiis, lingvistikis, biologiis, uZvelesi kalendrebisa da miTologiis sferodan mravalmxrivi kvleva-analiziT daadgines, rom **termini `dika~ gamoiyeneboda ara marto *Triticum ibericum*-is naTesis aRmniSvnelad, armed \_ sagazafxulo xorblisa da agreTve qeris yvela saxeobisa da jiS-variaciebis sazogado saxelad.**

zemoTqmulis safuZvelze gamovTqvam Semdeg mosazrebas: **zemoT mocemuli *diar-*, *diQ-a/diy-a* da *dik-a* formebs *saSualebiT aRdgenili saerTo-qarTveluri forma \*dღQar-i/ \*dღyar-i aRniSnavs *balaxis*, *Tivis*, *sakvebis*, *kvebis* da *Wmevis*,***

<sup>31</sup>.Цагарели 1880, II, 24-28; Марр 1910, XVIII, XX; Кипшидзе 1914, 08 (60); Цицобава 1936, 10, 15; axvlediani 1949, 308-322; 1956, 45, 81-82; JRenti 1953, 58-59; 1956, 133-145; 1960, I, 119-120; Гамкрелидзе, Иванов 1984, I, II; gamyrelize 2008, 82-84; kartoziia 1993, II, 372; quTelia 2005, 14, 25, 40, 41, 94-95, 97, 99-100, 101, 109; qajaia 2001, I, 26; meliqiSvili 1976, 138-139; meliqiSvili da sxvebi 2011, 96-98.

**Zovebis, mcenarisa da marcveulis Wamis, puris, saga-zafxulo xorblisa da agreTve sagazafxulo qeris saerTo saxels.**

**7. balaxis, Tivis, sakvebis, Teslis, marcvlis, marcveulis, xorblis, qeris, fetvis, purisa da fqvilis aRmniSvneli saxelebis aRdgenili formebi da calkeuli leqsikuri erTeulebi**

qvemoT mocemulia *balaxis, Tivis, sakvebis, Teslis, marcvlis, marcveulis, xorblis, qeris, fetvis, purisa da fqvilis aRmniSvneli saxelebis aRdgenili da calkeuli formebi sxvadasxva enaTa ojaxebisTvis da calkeuli enebisTvis:*

saerTo-qarTv. \*dḗʔr-/dḗq̄r- \_ *balaxi; Tiva; sakvebi; kveba; Wmeva; Zoveba; sagazafxulo xorbali; sagazafxulo qeri; puri* (ix. me-6 punqti);

indo-evrop. \*d<sup>[h]</sup>oHnā-, \*d<sup>[h]</sup>oHnāH<sub>2</sub>- – *marcvali; puri*; sanskr. *dhānā* \_ *marcveuli kulturebi*; falav. *dānag*; spars. *dāna* \_ *Tesli; fetvi*; litv. *dúona* – *puri*; toxar. B *tāno* – *marcvali* (Гамкредидзе, Иванов 1984, II, 873; Gamkrelidze, Ivanov 1995, I, 770); xeT. <sup>NINDA</sup>*dannaš-*; lursmul-luv. <sup>NINDA</sup>*tannaš-* – *puris saxeoba* (Melchert 1993; 2001, 204); Zv. z.-germ. *dinkel, thincil, dinkel*; germ. *Dinkel* – *Triticum spelta*; xeT. <sup>NINDA</sup>*tunik-* – *puri* (Krzysztof 2003, 106); avest. *dānō-karš(a)-* – *marcvebis mqone*; sogd. *ḏ'n* – *marcvali*; drav. \**tiŋ-ay* – *italiuri fetvi* (Witzel 2009, 5, 5<sup>34</sup>);

Sumer. 𒀭, 𒀭𒀭 [duḫ, du<sub>8</sub>] – *namja* (PSD 2005, 53); *narCeni produqti; puris gamocxoba* (Halloran 2006, 29); *bze; Cala (saqonlis sakvebi)*; *CenCo* (Faxvog 2009, 13) > aqad. *ṭuḫḫū(m)* – *narCeni produqti* (PSD 2005, 53) > *utuḫḫu* – *puri*; <sup>NINDA</sup>*u<sub>4</sub>-duḫ-ḫu-um.šè,* <sup>NINDA</sup>*ù-duḫ-ḫu-um,* <sup>NINDA</sup>*ù-duḫ-um,* <sup>NINDA</sup>*ù-tu-ḫu-um,* <sup>NINDA</sup>*u<sub>5</sub>-duḫ-um,* <sup>NINDA</sup>*ú-tu-ḫu* (CAD 2010, 20, 339);

semit. \**duḫn-*; aqad. *duḫnu*; ebr. *dōḫan*; aram. *dōḫînā*; arab. *duḫn-* – *fetvi* (Гамкредидзе, Иванов 1984, II, 873; Gamkrelidze, Ivanov 1995, I, 770);

Zv. egipt. 𓄎𓄏𓄐 [dq], 𓄎𓄏𓄑 [dq], 𓄎𓄏𓄒 [dq], 𓄎𓄏𓄓 [dq], 𓄎𓄏𓄔 [dq] – *fqvili* (DAEH 2010, 461);

Crd. kavkas. \***diḳwi** – *marcvleulis saxeoba* (Nikolayev, Starostin 1994, 400; Krzysztof 2003, 106; Dolgopolsky 2008, 511); daRestnuri enebi: Tabasaran. **duḳ**; ruTul. **diḳ**; wax. **diḳ** – *fetvi* (Klimov 1998, 40);

A da B xazovani damwerlobebis niSnis  $\bar{ii}$  LB\*007/GRA – `xorblis~ logogramis fonetikuri mniSvnelobaa [**di**], romelic r. Smit-brandtma (Schmitt-Brandt 2002, 101) daukavSira *sagazafxuli xorblis qarT.-zan. diḳ-* formas (aseve ix.: gordeziani 2008, IV, 41; 2007, II, 143; CoTaliSvili 2003, 15).

zemoT mocemuli formebis saSualeb iT aRvadgen nostratuli xanis<sup>32</sup> \***déʔr-** da \***déq̄n-** formebs, romlebic aRniSnavs **balaxis**, **Tivis**, **marcvlisa** da **marcvleulis saerTo saxels**.

a. dolgopolskim (Dolgopolsky 2008, 42, 510, 2190, 2489, 2581: 517) aRadgina nostratuli arqetipi \***diḳV** – *saWmelad vargisi marcvleuli, xili*.

## 8. qerisa da xorblis kultivirebis kerebi da xana

Zv.w. XVII-VIII aTaswleulebSi zemo SuamdinareTsa da axlo aRmosavleTSi arqeologebi varaudoben *veluri qerisa* da *xorblis* arseboba, xolo Zv.w VIII-VI aTaswleulebidan SuamdinareTSi, axlo aRmosavleTSi, wina aziaSi, samxreT kavkasiaSi, CrdiloeT afrikasa da sxvagan aRmoCenilia *kultivirebuli qerisa* da *xorblis* nimuSebi (Nesbitt, Samuel 1996, 60-67; Perrino, Laghetti da sxv. 1996, 104-105; bregaZe 2004, 14-15, 36-38, 43-44, 84, 110, 325-326; aseve ix.: Gamkrelidze, Ivanov 1995, I, 566; Гамкрелидзе, Иванов 1984, II, 656-657).

T. gamyreliZe da v. ivanovi (Gamkrelidze, Ivanov 1995, I, 567; Гамкрелидзе, Иванов 1984, II, 658) weren, rom **xorblis saxeobaTa mravalferovnebiT gansakuTrebiT gamoirCeva amierkavkasia, sadac Zveli droidan Tavs iyrida xorblis xmeITaSua zRvisa da dasavleT aziuri saxeobebi da formebi. swored am Zveli wina aziis arealidan xdeba xorblis gavrceleba da Setana evropasi (kerZod, mcire aziidan balkanTSi), sadac jer kidev neoliTis periodSi aRmoCnda xorblis**

---

<sup>32</sup>.erTiani nostratuli enis arseboba TariRdeba Zv.w. XV-XII aTaswleulebiT (Bomhard 2008, 149).

**ramdenime saxeobis naSTi. am kultivirebuli mcenaris aRmniSvneli sityvebi vrceldeba TviT mcenaris saxelwodebasTan erTad.**<sup>33</sup>

Zv.w. VI-V aTaswleulebSi sairigacio sistemis SemoRebis Semdeg SuamdinareTSi SesaZlebeli gaxda *qerisa* da *xorblis* kulturebis moyvana (Nesbitt, Samuel 1996, 73), rac fiqsirdeba Zv.w. III aTaswleulis dasarulisa da II aTaswleulis dasawyisis Tixis firfitebze (Halloran 2011).

n. bregaZe (2004, 321) asabuTebis, rom sagazafxulo xorblis saxeoba **dika** Camoyalibda samxreT kavkasiaSi, kerZod, saqarTvelos mTianeTSi samiwaTmoqmodo da mecxvareobis aTvisebis droisTvis \_ Zv.w. III aTaswleulisTvis.

zemoT warmodgenili masalebis safuZvelze vambob, rom **balaxis, Tivis, sakvebis, kvebis, Wmevisa da Zovebis, saga-zafxulo xorblis, puris** da **agreTve sagazafxulo qeris aRmniSvneli saerTo saxeli, saerTo-qarTveluri forma \*dǵQar-i/\*dǵyar-i (> diar-i, diQ-a/diy-a, dik-a. ix. me-6 da me-7 punqtebi) Camoyalibda preagraruli xanidan araugvianes Zv.w. III aTaswleulamde.** cnobilia, rom swored Zv.w. III aTaswleulSi daiwyo saerTo-qarTveluri enobrivi sistemis daSla calkeul qarTvelur dialeqtebad: svanurad, qarTulad, megrulad da lazurad (ix.: gamyrelize, maWavariani 1965, 16, 17, 17<sup>1</sup>, 18; Гамкрелидзе, Иванов 1984, II, 880<sup>2</sup>, 909<sup>3</sup>; Gamkrelidze, Ivanov 1995, I, 777<sup>19</sup>; gamyrelize 2008, 86-88).

## **9. A xazovani damwerlobis silabogramebi da ideogramebi**

A xazovani damwerlobis silabogramebi, marcvlovani niSnebi, romlebsac miwerili aqvs rigiT<sup>i</sup> nomeri da fonetikuri mniSvnelobebi, mocemulia Semdeg cxrilSi:

---

<sup>33</sup> „The Transcaucasus is distinguished by its great variety of wheat species, the result of coexistence of numerous Mediterranean and western Asiatic species and strains since ancient times (Vavilov 1959-1965, III.371-372, V.20-32). This early Near Eastern area was the center from which wheat spread and penetrated into Europe (specifically, into the Balkans from Asia Minor: Titov 1966, 26, 27, 36; Renfrew 1969, 152; Zohary 1969, 59), where traces of several species are found as early as the Neolithic (Clark 1952, 108). The terms for the cultivated plant spread together with the plant itself“ (Gamkrelidze, Ivanov 1995, I, 567).

001	┆	da	017	♀ ♀	za	039	⚓	pl/p <sup>h</sup> i/bi	057	☞	ja/əa	077	⊕	ka/k <sup>h</sup> a/ga
002	+	ro	020	♀	zo	040	⊕ ⊕	wi	058	☞	su/šü	078	☹	qe/ke
003	✚	pa/p <sup>h</sup> a/ba	021F	⊕ ⊕	qi/kə	041	✚ ✚	si/š	059	☞	ta/t <sup>h</sup> a	080	⊕ ⊕	ma
004	☞	te/t <sup>h</sup> e	023	♀	mu	044	✚	aəa	060	☞	ra	081	☞	ku/k <sup>h</sup> ə
005	☞	to/t <sup>h</sup> o	024	☞	ne	045	☞	de	061	☞	o	085	☞	?əə
006	☞	na	026	☞	ru	046	☞	je/əe	065	☞	ju/əu	087	☞	twe/tqwe
007	☞	di	027	☞	re	050	☞	pu/bu	066	☞	təa/t <sup>h</sup> əa			
008	☞	a	028	☞	i	051	☞	du	067	☞	ki/k <sup>h</sup> i			
009	☞	se/še	029	☞	p <sup>h</sup> u	*052	☞	χə	069	☞	tu/t <sup>h</sup> u			
010	☞	u	030	☞	ni	053	☞	ri	070	☞	ko/k <sup>h</sup> o			
011	☞	po/p <sup>h</sup> o/bo	031	☞	sa/ša	054	☞	wa/?wa	073	☞	mi			
013	☞	me	037	☞	ti/t <sup>h</sup> ə	055	☞	nu	074	☞	ze			
016	☞	qa	038	☞	e	056	☞	p <sup>h</sup> aə	076	☞	rəa			













A ხაზოვანი დამწერლობის სილაბოგრამები

© 2011 გი. კვამლაძე



























aqve aRvniSnav, rom A xazovani damwerlobis ☞ LA\*052 niSani, romelic am cxrilSia mocemuli, emsgavseba kretul ieroglifs ☞ CH008 `xeli~ da festosis diskos ☞ PHD08 [χə] naxatniSans (ix. kvaSilava 2008, 234). am msgavsebis mixedviT, ☞ LA\*052 niSans amovikiTxav rogorc [χə] marcvals. A xazovani damwerlobis ☞ LA008 da ☞ LA044 niSnebi Sesabamisad adre amovikiTxe rogorc [a] da [aəa] marcvelebi (ix. kvaSilava 2009, 306; 2010, 212); xolo sxva danarCen niSnebs, algoriTmis 5.2.2 wesis (ix. kvaSilava 2008, 217) Tanaxmad, amovikiTxav ise, rogorc B xazovani damwerlobis Sesabamis niSanTa fonologjur mniSvelobas (ix.: Hooker 1990, 158-159; Chadwick 1987), oRond mciredi cvlilebiT.

☞ LAB030 [ni] da ☞ LAB054 [wa/?wa] silabogramebi A da B xazovan warwerebSi aseve gamoiyenebian rogorc ide-

ogramebi, romlebic sxva ideogramebTan erTad mocemulia Semdeg cxrilSi:





030		<i>FICUS</i> <i>FIC.</i>	122		<i>OLIVA</i> <i>OLIV.</i>
054		<i>TELA</i>	123		<i>AROMA</i> <i>ARO.</i>
065		<i>FARINA</i> <i>FAR.</i>	131a		<i>VINUM</i> <i>VIN.</i>
100		<i>VIR</i>	302		<i>OLEUM</i> <i>OLE.</i>
350		<i>VIR</i>	303		<i>CYPĒROS?</i> <i>CYP.</i>
352		<i>MULIER?</i> <i>MUL.</i>	191		<i>GALEA</i> <i>GAL.</i>
<p>A ხაზოვანი დამწერლობის იდეოგრაფები.  ცხრილი შედგენილია: <b>Ventris 1956; Bennett 1963;</b>  <b>Palmer 1995; Douros 2008; Everson,</b>  <b>Younger 2010-ის მიხედვით</b></p>					

A xazovan warwerebSi mocemulia *Sinauri cxovelebis* ideogramebi, agreTve am ideogramebisa da  $\cap$  LAB037/TI (*mdedrobiTi*) an  $\ddagger$  LAB003/PA (*mamrobiTi*) niSanTa ligaturebi, romlebsac B xazovani damwerlobis Sesabamis niSnebtan erTad warmovadgen Semdeg cxrilSi:

A021		B021/106	 [qi]	OVIS OVILLUM	ცხვარი
A021F	 [qi/ka]	B021F/106F		OVIS + TI/FEMINA AGNA	ნერბი
A021M		B021M/106M		OVIS + PA / MAS ARIES	ვერძი
A022		B022/107		CAPRA CAPRINUM	თხა
A022F		B022F/107F		CAPRA + TI/FEMINA CAPELLA	დედალი თხა
A022M		B022M/107M		CAPRA + PA / MAS HIRCUS	ვაცი
A023	 [mu]	B023/109	 [mu]	BOS BOVILLUM	მსხვილფეხა რქოსანი საქონელი
		B023F/109F		BOS + TI/FEMINA VACCA	ძროხა
A023M		B023M/109M		BOS + PA / MAS TAURUS	ხარი
A085		B085/108	 [au]	SUS SUIILLUM	ღორი
	 [ʔaa]	B085F/108F		SUS + TI/FEMINA PORCA	ნეზევი
		B085M/108M		SUS + PA / MAS VERRES	ტახი
A336		B105		EQUUS EQUINUM	ცხენი
		B105F		EQUUS + TI/FEMINA EQUINA	ფაშატე
		B105M		EQUUS + PA / MAS EQUINUS	ულაყი

© 2011 ვა.კვამლავა

A და B ხაზოვანი დამწერლობების შინაური ცხოველების იდეოგრამების ვარიანტები.  
ცხრილი შედგენილია: Evans 1952, II, 33, 91-93; 137, ცხრ. II: 139, ცხრ. IV: 1935, IV II, 722, 800; Ventris 1956, ცხრ. I; Bennett 1963, 67-73; GORILA 1985, V, XXXI, XXXII, XL II, 212, 271; Douros 2008, 26, 29, 30, 38; Anderson, Everson 2001, 6-ის მიხედვით

am cxriiSi mocemuli  LB021/106,  LA021F,  LAB  
023/109 და  LAB085/108 niSnebi, romlebic Sesabamisad  
aRniSnaven cxvris, nerbis, msxvilfexa rqosani saqonlisa da  
Roris ideogramებს, A და B xazovan warwerebSi aseve  
gamoiyenebian rogorc silabogramები (ix. am punqtSi mocemuli  
silabogramების cxrili).



**10. balaxis, Tivis, sakvebis, Teslis, marcvlis, marc vleulis, xorblis, qeris, puris, Zovebis, kvebisa da Wmevis aRmniSvneli saerTo saxelis ideograma, kombinaciebi da ligaturebi A xazovan warwerebSi**

A xazovani damwerlobis *marcvleulis* ideogramებს  $\Phi$  LA120/*GRA* და  $\Phi$  LA120b/*GRAb* ნიშნებს warmovadgen rogorc ligaturebs Semdeg naxatSi:

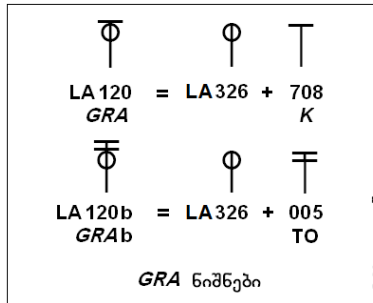

A xazovani damwerlobis  $\Phi$  LA120/*GRA* ideogramisa და  $\Phi$  LA021*F/QI*,  $\Phi$  LA022*M*,  $\Phi$  LA056/*PA*<sub>3</sub>,  $\Phi$  LA078/*QE*,  $\Phi$  LA081/*KU*,  $\Phi$  LA051/*DU* ნიშანთა kombinაციების funqციებს warmovadgen Semdeg cxრილSi:

575 $\Phi$ $\Phi$ 120 '021 <i>F</i> ' <i>GRĀ</i> 'QI'	საკვები, რომელიც განკუთვნილია ნერვისთვის	578 $\Phi$ $\Phi$ '120' '078' 'GRA' 'QE'	მარცვლეული, რომელიც განკუთვნილია პურის გამოსაცხობად
576 $\Phi$ $\Phi$ 120 '022 <i>M</i> ' GRA	საკვები, რომელიც განკუთვნილია ვაცისთვის	579 $\Phi$ $\Phi$ 120 '081' GRA 'KU'	მარცვლეული, რომელიც განკუთვნილია ფრინველისთვის
577 $\Phi$ $\Phi$ '120' '056' 'GRA' 'PA <sub>3</sub> '	მარცვლეული, რომელიც განკუთვნილია შესანახად	$\Phi$ $\Phi$ 120 051 GRA DU	მარცვლეული, რომელიც განკუთვნილია ?
A ხაზოვანი დამწერლობის <i>GRA</i> და 021 <i>F</i> , 022 <i>M</i> , 056, 078, 081, 051 ნიშანთა კომბინაციები.			

© 2011 შ.პ.ს. კავშილგა





A xazovan warwerebSi mocemul  $\Phi$  LA574/120+003/GRA+ PA niSans, romelic aris  $\Psi$  LA326,  $\Upsilon$  LA708/K da  $\ddagger$  LA003/PA niSanTa ligatura, vaigiveb B xazovani damwerlobis  $\Phi$  LB120+072/GRA+pe niSanTan. es ukanaskneli ki gaigivebulia  $\Phi$  LB072-015-120/pe-mo (an pe-ma) GRA formulasTan,<sup>34</sup> romelic aRniSnavs *saTesle marcvleuls*.

$\Phi$  LA120/GRA ideogramisa da  $\ddagger$  LA003/PA,  $\Upsilon$  LA001/DA niSanTa ligaturebis, agreTve  $\Phi$  LA120/GRA ideogramisa da  $\Psi$  LA028/I,  $\odot$  LA078/QE,  $\Phi$  LA022M,  $\Upsilon$  LA131a/VIN,  $\ddagger$  LA004/TE,  $\Phi$  LA038/E niSanTa kombinaciebis funqciebs warmovadgen Semdeg cxrilebSi:

574	$\Phi$ $\ddagger$	სათესლე მარცვლეული 120 + 003 GRA + PA
517	$\Psi$ $\Phi$ $\ddagger$	პეშვი სათესლე მარცვლეული '028' '120 + 003' 'I' 'GRA + PA'
555	$\Phi$ $\odot$ $\ddagger$	პურის სათესლე მარცვლეული '078' 120 + 003 'QE' GRA + PA
573	$\Phi$ $\Upsilon$	მარცვლეული, რომელიც განკუთვნილია საოჯახო მეურნეობისთვის 120 + 001 GRA + DA
	$\ddagger$ $\Phi$	ხილი, რომელიც განკუთვნილია საოჯახოდ 004 120 + 001 TE GRA + DA

© 2011 გო. კვამლივა.

<sup>34</sup> **pe-mo**: spérmo; **pe-ma**: spérma (σπέρμα) \_ *Tesli* (DMic 1993, II, 98; Morpurgo Davies, Duhoux 1988, 97).

 028 120 I GRA	პეშვი მარცვლეული
 028 120 '022M' I GRA	პეშვი მარცვლეული, რომელიც განკუთვნილია ვაცისთვის
 131a 004 120 VIN TE GRA	მტევანი
597  1 131a '120' VIN 'GRA'	ყურძნის მარცვალი
 038 120 E GRA	თივის ზვინი?

© 2011 ვიკიპედია

### 11. mTeli da wiladi ricxvebi A xazovan warwerebSi

A xazovan warwerebSi mTeli ricxvebi aRiniSneba I, —, O, -⊙- da -⊙- niSanTa kombinaciiT. am niSanTa ricxviTi mniSvnelobebi mocemulia Semdeg cxrilSi:

	1
—	10
○	100
-⊙-	1 000
-⊙-	10 000

მთელი რიცხვები  
A და B ხაზოვან წარწერებში.  
Evans 1921, I, 646, სურ. 479;  
Bennett 1963, 67









xolo wiladi ricxvebi mocemulia Semdeg cxrilSi:

701	⦿	A	709 <sup>6</sup>	⦿ <sub>≡</sub>	L <sup>6</sup>	721	⦿	EF	733	⦿+	$\begin{matrix} J \\ E \\ B \end{matrix}$
702	+	B	710	++	W	722	⦿	EJ	734	⦿=	$\begin{matrix} J \\ E \\ L^2 \end{matrix}$
703	⦿	D	711	##	X	723	⦿=	EL <sup>2</sup>	735	⦿	JF
704	⦿	E	712	⦿	Y	724	⦿ <sub>≡</sub>	EL <sup>4</sup>	736	⦿	JH
705	⦿	F	713	⦿	Ω	725	⦿ <sub>≡</sub>	EL <sup>6</sup>	737	⦿	JJ
706	⦿	H	714	⦿+	$\begin{matrix} A \\ B \end{matrix}$	726	⦿ <sub>PPP</sub>	EYYY	738	⦿	JK
707	⦿	J	715	++	BB	727	⦿	FK	739	⦿=	JL <sup>2</sup>
708	⦿	K	716	⦿ <sub>≡</sub>	$\begin{matrix} B \\ L^6 \end{matrix}$	728	⦿	FL	740	⦿=	KL <sup>2</sup>
709	⦿	L	717	⦿	$\begin{matrix} D \\ D \end{matrix}$	729	⦿	HK	741	⦿	$\begin{matrix} L \\ L \end{matrix}$
709 <sup>2</sup>	⦿=	L <sup>2</sup>	718	⦿	$\begin{matrix} D \\ D \\ D \end{matrix}$	730	⦿+	JA	742	⦿=	LL <sup>2</sup>
709 <sup>3</sup>	⦿ <sub>≡</sub>	L <sup>3</sup>	719	⦿+	EB	731	⦿+	JB	743	⦿=⦿ <sub>≡</sub>	L <sup>2</sup> L <sup>4</sup>
709 <sup>4</sup>	⦿ <sub>≡</sub>	L <sup>4</sup>	720	⦿	EE	732	⦿	JE			

ნილადი რიცხვები A ხაზოვან წარწერებში.  
 ცხრილი შედგენილია: **GORILA 1985, V, XXVII; Douros 2008, 49-51;**  
**Everson, Younger 2010, 5, 10-11-ის მიხედვით**

© 2011 ვიკიპედია

A xazovan warwerebSi mocemulia marcvleulis sazomi erTeulebi, romlebsac warmovadgen Semdeg cxrilSi:

580  120 '702' <i>GRA 'B'</i>	584  120 '708 709²' <i>GRA 'K L²'</i>
581  120 '704' <i>GRA 'E'</i>	585  120 '709²' <i>GRA 'L²'</i>
582  120 '705' <i>GRA 'F'</i>	586  120 '709³ 709³' <i>GRA 'L³ L³'</i>
583  120 '706' <i>GRA 'H'</i>	 120 711 <i>GRA X</i>

მარცვლეულის საზომი ერთეულები

© 2011 გო. კეპოლაგა

wiladi ricxvebisa da sazomi erTeulebis aRmniSvneli niSnebis ricxviT mniSvnelobebs mogvianod warmovadgen calke naSromSi.

## 12. A xazovani warwerebis amokiTxvis magaliTebi

am TavSi sailustraciოდ ganvixilav ramdenime sameurneo-administraciული tipის warweras, romelic A xazovani damwerlobiT aris Sesrulebuli.

am mxriv sainteresoa, k. kretaze, hagia-triadaSi aRmo-Cenili, A xazovani damwerlobiT Sesrulebuli HT 87 (HM 1309) da HT 117 (HM 1364) Tixis firfitebi, romelTa Sesabამის 1-2 da a.1 striqonebSi mocemulia forma ზჁჂჃ LA080-077-053-004. am niSnebs, algoriTმის 5.2.2 wesis Tanaxmad (ix. kvaSilava 2008, 217), amovikiTxav im marcvebiT, rogorc m. ventრისის mier aris wakiTxული B xazovani damwerlobის Sesabამისი niSnebi: ზ LB080 [ma], Ⴡ LB077 [ka], Ⴢ LB053 [ri] da Ⴣ LB004 [te]. amrigad, forma ზჁჂჃ ამოიქება rogorc [ma-ka-ri-te].

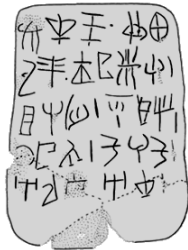

HT 87 (HM 1309)  
GORILA 1976, I, 136

1. 𐌸 𐌵 𐌹 · 𐌸 𐌹
2. 𐌸 𐌹 · 𐌸 𐌹 𐌸 𐌵
3. 𐌸 𐌵 𐌹 · 𐌸 𐌵 𐌹
4. 𐌸 𐌹 𐌸 · 𐌸 𐌵 𐌹
5. 𐌸 𐌵 · [ ] 𐌸 𐌵 !

HT 87 (HM 1309)  
GORILA 1976, I, 137

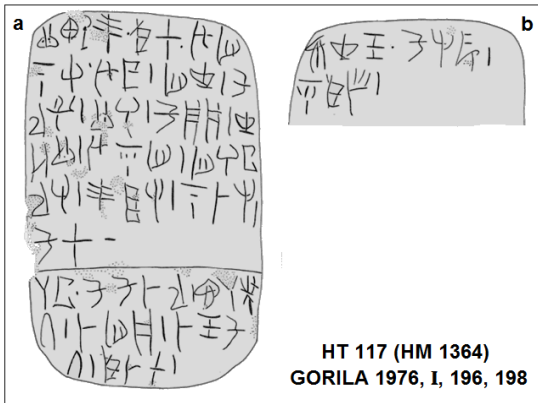

HT 117 (HM 1364)  
GORILA 1976, I, 196, 198

- a
1. 𐌸 𐌹 𐌸 · 𐌸 𐌵 𐌹
  2. 𐌸 𐌵 𐌹 𐌸 𐌵 𐌹
  3. 𐌸 𐌵 𐌹 𐌸 𐌵 𐌹
  4. 𐌸 𐌵 𐌹 𐌸 𐌵 𐌹
  5. 𐌸 𐌵 𐌹 𐌸 𐌵 𐌹
  6. 𐌸 𐌵 -
  7. 𐌸 𐌵 𐌹 𐌸 𐌵 𐌹
  8. 𐌸 𐌵 𐌹 𐌸 𐌵 𐌹
  9. 𐌸 𐌵 𐌹

- b
1. 𐌸 𐌵 𐌹 · 𐌸 𐌵 𐌹
  2. 𐌸 𐌵 𐌹
  - 3-9. ~~unreadable~~

HT 117 (HM 1364)  
GORILA 1976, I, 197, 199

⌘⌘⌘ [ma-ka-ri-te] sityva, rogorc Cans, aRniSnavs pelasgur satomo saxels \_ **Μάκριας** *makriels* an pelasgur toponims \_ **Μάκρις** *makriss*, *makriel*/Ta dasaxlebas.

d. pakardma (Packard 1974, 148) forma ⌘⌘⌘ [ma-ka-ri-te] daukavSira mikenuri berZ. ⌘⌘⌘ [ma-ki-ro-ne] sityvas (ix.: KN Gg 995; DMic 1985, I, 419), romelic, Cemi azriT, aRniSnavs pelasgur satomo saxels \_ **Μάκρωνες** *makronebs* (ix. me-2 punqti).

ak. uruSaZis (1964, 136-139) mixedviT, **Μάκρ-ων-ες**-is uZvelsi variantia mr.r.-is forma **Μακρ-ι-είς** (mx.r. \***Μακρ-ι-εύς** < **Μάκρ-ι-ς**), romelic miiReba **Μακρ-ι-έες**-idan.

cnobilia, rom zan. \***m-a-gr-al-ef-i** *megrelebi* formas kanon-zomierad Seesatyviseba berZn. forma **Μ-ά-κρ-ων-ες**: zan. prefiqsuli nawili \***m-** da zan. \***agr-** Ziris [**a**] xmovani berZnulSi pirdapir aris **Μ-ά** saxiT gadatanili; zan. kompleqsi \***gr** > berZn. **κρ**;<sup>35</sup> zan. \***m-...-al** warmomavlobis mawarmoebeli cirkumfiqsis sufiqsuri elementi \***-al** da zan. mr. r.-is niSani \***-ef** (Sdr.: Климов 1964, 132, 124; Klimov 1998, 112; fenixi, sarjvelaZe 2000, 184-185, 313) Sesabamisad Targmnilia rogorc berZnuli **-ων-** sadaurobis sufiqsi (Brugmann 1900, 187 da Smd.) da **-ες** mr. r.-is sax. br.-is niSani.

es Sesatyvisoba mocemulia Semdeg sqemaSi:

ზან.	*	მ	-	ა	-	გრ	-	ალ	-	ეფ	-	ი
ბერძნ.		Μ	-	ά	-	κρ	-	ων	-	ες	-	∅

mraval berZnul wyaroze dayrdnobiT, iv. javaxiSvilis (1913, 29), arn. Ciqobavas (1936, 3-4), i. megreliZis (Μεγρελιδζε 1938, 67), s. makalaTias (1941, 13), s. yauxCiSvilis (1964, 18), s. janaSias (1959, 6, 193), ak. uruSaZis (1964, 130-131, 136-139, 166, 321) da Cem mier (kvaSilava 2009, 303-305) gamoTqmuli mosazrebebis gaTvaliswinebiT, vambob, rom minosuri ⌘⌘⌘

<sup>35</sup> Sdr. qarT.-zan. **egr-is-** (zan. \***agr-iS-i**/\***arg-iS-i** \_ *arg-is qveyana*): berZ. \***Екр-ит-ик-ή** < \***Егр-ис-ик-ή** fuZes (uruSaZe 1964, 137; agreTve ix. kvaSilava 2009, 304-305).

[ma-ka-ri-te/ma-ga-ri-t<sup>h</sup>e] = zan. \*m-agr<sup>ḡ</sup>-eT-i<sup>36</sup>; miken. berZ. ᄃᄃᄃ [ma-ki-ro-ne] = Zv. berZn. M-άκρ-ωv-εξ identuria zan. \*m-agr-al-ef-i \_ megrelebi; zan. \*m-agr-iS-i igivea Zv. berZn. M-άκρ-ις \_ makrisi.

me-9 punqtSi mocemuli silabogramebis cxrilis mixedviT, HT 87 (HM 1309) Tixis firfitis warweraze amovikiTxav Semdeg formebs: ᄃᄃᄃ [qi-tu-ne/kə-tu-ne]; ᄃᄃᄃ [ja-re-mi/əa-re-mi]; ᄃᄃᄃ [di-ki-se/di-ki-še] (Sdr. Nagy 1963, 191); ᄃᄃᄃ [qe-su-pu/ke-šu-pu] da ᄃᄃᄃ [ku-ru-ku/k<sup>h</sup>ə-ru-k<sup>h</sup>ə], romlebic aRniSnavs anTroponimebs. am ukanasknelis msgavsi anTropo-nimi ᄃᄃᄃ [ku-ru-ka] dasturdeba B xazovan damwerlobiT Sesrulebul KN Vc 5510 knosis Tixis firfitazec (DMic 1985, I, 408).<sup>37</sup> am anTroponimebis msgavsi kolxuri (megruli) saxelebia: kitili, kituli, kutule, kuture, xitunia, xutinia, xutuna, xutunia; eremi, uremia, urma, urumi, urumia; kusuve; kirikia, kurukia, kurLkia, kLrLkia, quruqu, qurqu (Wanturia 1940; 2006, 33, 43, 45, 46, 64, 69, 71, 85, 86); katenia, kitulia, kitunia, kuturia, kuturua, quTula, quTunia, xitina, xutunia; iari (Rlonti 1986, 140, 145, 150, 209, 244, 246, 133); iare (metsaxeli); yita (metsaxeli); svan. dikaS; fSav. katine (Rlonti 1986, 113, 279, 133, 216) da sxva. zogi am anTroponimTagani saaler-so/kninobiTi sakuTari saxelia (Sdr. SaniZe 1973, I, 120-122).

HT 87 (HM 1309) Tixis firfitaze aseve amovikiTxav ᄃᄃᄃ [pi-ta-aəa-si/p<sup>h</sup>i-ta-aəa-ši] formas. am sityvis Semadgeneli nawi-

<sup>36</sup>.leonti mrovelTan (XI s.) dastureba zemo imereTis Zveli saxelwodeba: m-argK (m-arg<sup>ḡ</sup>-eT-i, arg<sup>ḡ</sup>-eT-i, m-argu-el-i, sadac m- aris prefiqsi, -el warmomavlobis mawarmoebeli sufiqsi da -eT \_ toponimTa sawarmoebeli sufiqsi. ix.: SaniZe 1973, 127, 138; gordeziani 2007, II, 446).

Sdr. arg<sup>ḡ</sup>-eT-i: agr-a-i \_ sofeli mestiis r-nSi; argv-eT-a \_ sofeli zestafonis r-nSi; argv-eT-i \_ 1. sofeli saCxeris r-nSi; 2. mTa xulos r-nSi, tabaxmeliswylisa da sxalTis wyalgamyofze.

<sup>37</sup>.A da B xazovan warwerebSi amokiTxuli anTroponimebis Sedarebasa da identifikacias Tanamedrove qarTul masalasTan vaxden al. Rlontis `qarTveluri sakuTari saxelebisa~ (1986) da ak. Wanturias `megruli saxelebis da gvarebis~ (2006) leqsikonebSi mocemul masalaze dayrdnobiT. vecade Sesabamisi masala srulad warmomedgina. qvemoT yvelgan sakuTari saxelebi mocemulia ise, rogorc avtorebs aqvT warmodgenili.



lebia: anTroponimi  $\Delta \square \square$  [pi-ta-ja/p<sup>h</sup>i-ta-əa], romelic amave formiT aseve dasturdeba HT 6 (HM 8) firfitis a.2 striqonSic; xolo sufiqsi -si/-ši proto-qarTvelur-kolxurSi aris naT. br.-is niSani (Sdr.: Klimov 1998, 83; Климов 1964, 103; Марръ 1910, 11; Кипшидзе 1914, 020 (72); fenrix, sarjvelaZe 2000, 257).  $\Delta \square \square$  [pi-ta-ja/p<sup>h</sup>i-ta-əa] anTroponimis kolxuri (megruli) variantebia **fitie, fita, fiti** (Wanturia 2006, 67); aseve saxeli **pitia** (Rlonti 1986, 293). amdenad, aRniSnul anTroponims  $\Delta \square \star \Psi$  [pi-ta-aəa-si/p<sup>h</sup>i-ta-aəa-ši] Seesatyviseba **pitaia-s-i/fitaia-s-i**.

rac Seexeba formas  $\Psi \square \star \Psi$  [a-ra.-a-tu], romelSic rigiT me-3 silabograma waSlilia, es sruli saxiT ver amoikiTxeba. vvaraudob, rom es formac aRniSnavs anTroponims.

rogorc HT 87 (HM 1309) firfitidan Cans, warweraSi mocemul  $\Psi \square \Psi$  [qi-tu-ne/kə-tu-ne] da  $\Psi \oplus \Psi \equiv$  [ma-ka-ri-te/ma-ga-ri-t<sup>h</sup>e] formebs uSualod mosdevs `gankveTilobis~ niSani \_ erTwertili (ix. kvaSilava 2008, 212-216).

A hazovani damwerlobis silabogramebis cxrilidan (ix. me-9 punqti) Cans, rom CCV tipis marcvali xSirad iwereba CVCV saxiT, iseve rogorc B hazovan damwerlobaSi.

am kanonzomierebisa da zemoT mocemuli masalis gaTvawliswinebiT, HT 87 (HM 1309) Tixis firfitaze mocemul warweras

1-2	$\Psi \square \Psi \cdot \Psi \oplus \Psi \equiv$	
2	$\Delta \square \star \Psi$	1
3	$\Psi \Psi \Psi$	1
3	$\Psi \Psi \Psi$	1
4	$\Psi \Psi \Psi$	1
4	$\Psi \Psi \Psi$	1
5	$\Psi \square \cdot \square \Psi \Psi$	1

HT 87 (HM 1309)  
GORILA 1976, I, 137

amovikiTxav Semdegnairad:

HT 87 (HM 1309)			
სტრიქონი	ანთროპონიმი	ტოპონიმი	რიცხვი
1-2	qi/kə-tu-ne	▪ ma-ka-ri-te/ma-ga-ri-t <sup>h</sup> e	
2	pi-ta-aəa-si / p <sup>hi</sup> -ta-aəa-š <i>i</i> GEN GEN		1
3	ja/əa-re-mi		1
3	di-ki-se/š <i>e</i>		1
4	q <u>e</u> -su-pu/k <u>e</u> -š <i>u</i> -pu		1
4	ku-ru-ku/k <sup>h</sup> ə-ru-k <sup>h</sup> ə		1
5	a-ra-[.]a-tu		1



GEN. – ნათ. ბრ.  
▪ – განკვეთილობის ნიშანი

© 2011 გიორგი კახიანი

am masalas gadmovitan Semdegi saxiT:

`yitune/kitune makrite/magriTe[*dan*]  
pitaiaSi/fitaiaSi \_ 1  
iaremi \_ 1  
dikiSe \_ 1  
yeSupu/keSupu/qeSupu \_ 1  
kuruku/quruqu \_ 1  
ara[.]atu \_ 1~.

am warwerasTan dakavSirebiT j. iangeric (Younger 2000-2011) fiqrobs, rom aq dasaxelebulia anTroponimebi da eTnonimi.

HT 87 (HM 1309) teqstSi mocemuli formebi  [qi-tu-ne/kə-tu-ne],  [ma-ka-ri-te/ma-ga-ri-t<sup>h</sup>e] da  [di-ki-se/di-ki-š*e*] aseve dasturdeba HT 117 (HM 1364) Tixis firfitis warweraSic:



Younger 2003a, 309, 309<sup>12</sup>; CoTaliSvili 2003, 99-101; gordeziani 2007, II, 211; Montecchi 2009, 33, 38) gamoTqmuli mosazrebebis Tanaxmad, aris `jami~`, `Sejamebis~` ('total') operaciis aRmni-Svneli termini, xolo HT 122b.6 (HM 1366) da HT131b.4 (HM 1372) Tixis firfitebze dasturdeba 𐌧𐌱𐌰𐌶 [po-to-ku-ro]<sup>38</sup> \_ `saerTo jami~` ('grand total': Palmer 1995, 136; Schoep 2002, 163; Younger 2000-2011; Younger 2003a, 309<sup>12</sup>; 'totale complessivo': Facchetti 2008, 314).

qvemoT warmovadgen 𐌧𐌱 [ku-ro]<sup>39</sup> formis Sesabamis qar-Tvelur masalas:

saerTo-qarTv. \***kar**-/\***kr**- \_ *Sekvra* (Klimov 1998, 86);

qarT. **kar**-/**kr**-: Se-v-**kar**; **kr**-v-a (fenrxi, sarjvelaZe 2000, 263); Sdr. Zv. qarT. Se-**kur**-a \_ *Sekvra* (SoTa rusTaveli 1712, 1937, 1975, 255);

megr. **kir**-/**kar**-: **kir**-u-a/**klr**-u-a \_ *kona*; *Sekvra* (Кипшидзе 1914, 258 (462); qajaia 2002, II, 150);

laz. **kor**-/**kir**-: o-**kor**-u/o-**kir**-u \_ *Sekvra* (Мартъ 1910, 157);

saerTo-qarTv. \***kar**- > zan. \***kor**- > laz. **kor**-; lazuris xofuri dialeqti **kor**- > \***kur**- > **kir**; megr. \***kor**- > \***kur**- > **kir**- (Ciqobava 1938, 295; fenrxi, sarjvelaZe 2000, 263);

saerTo-qarTv. \***kal**- \_ *kona* (Cuxua 2000-2003, 119);

megr. **kir**-/**kar**-/**kil**-/**kæl**-: **kil**-i (**kil**-s, **kir**-s), **klI**-i \_ *kona*; *Zna* (qajaia 2002, II, 140);

svan. **käl**/**kal** \_ *fTila* (Cuxua 2000-2003, 119).

<sup>38</sup>. qarT., megr., laz. **farTo** > \***foTo** = 𐌧𐌱 [po-to]. am formaSi -CCV- tipis marcvali iwereba -CV- saxiT, msgavsad ise, rogorc B hazovan warwerebSi. mag., 𐌧𐌱𐌰𐌶 [a-ku-ro] = berZn. "αργυρος, romlis -CCV- tipis -pγy- marcvალSi amovardeba /p/ Tanxmovani, xolo bolokiduri /s/ Tanxmovani, rogorc wesi, ar iwereba.

<sup>39</sup>. Sdr. forma 𐌧𐌱 [ku-ro]: etruskuli **xuru** – *sruli*, *yvela*; semit. \***kull**- – *yvela* (Packard 1974, 26); *mTlianoba/erTianoba*; *yvela* (Aartun 1992, 66, 66<sup>380</sup>); proto-indo-evrop. \***k<sup>h</sup>el**- – *borbali*, *brunva* (Gamkrelidze, Ivanov 1995, I, 190, 621, 622); Sumer. **gúr** – *sfero*; *wre*; *rgoli* (PSD 2005, 94; Halloran 2006, 41; agreTeve ix.: Facchetti 2001, 8-9; 1999, 123; CoTaliSvili 2003, 100; kvaSilava 2010, 161<sup>1</sup>).

HT 117 firfitis a.1-2 striqonSi gamoyenebulia formula  $\nabla^{\dagger}$ .  $\nabla^{\dagger}$  [ki-ro . u-mi-na-si/šij]. aRniSnuli forma  $\nabla^{\dagger}$  [ki-ro], romelic aseve dasturdeba Tixis firfitebis HT 1.1-2 (HM 3); HT 15.4 (HM 16); HT 30.4 (HM 14); HT 34.6 (HM 22); HT 37.5 (HM 31); HT 88.4 (HM 1312); HT 94b.1 (HM 1316); HT 123+124a.1-8,b.6 (HM 1367+1371) striqonebSic (ix. GORILA 1976-1985, I-V; Younger 2000-2011). es forma aRniSnavs `vals~ (Hooker 1975; Duhoux 1998, 19), `deficits~ (Younger 2000-2011; Sdr.: Furumark 1976; Facchetti 2002), `balanss~ (Younger 2003a, 309<sup>13</sup>), `naklebobas~ (gordeziani 2007, II, 188; CoTaliSvili 2003, 102), `klebas~, `daklebas~, `danakliss~, `CamoWras~, `gadasaxads~, `davalianebas~, `gasavals~, `wuns~, `nakls~.<sup>40</sup>

qvemoT warmovadgen  $\nabla^{\dagger}$  [ki-ro] formis Sesabamis qarTvelur masalas (aseve ix.: Ciqobava 1938, 296; Schmidt 1962, 119; Fähnrich 2007):

saerTo-qarTv. \*kel-/kɫ- – *kleba, dakleba* (Klimov 1998, 89);  
 qarT. kel-/kɫ-: da-kɫ-e-ba, da-v-a-kel-i (fenruxi, sarjvelaZe 2000, 268);

megr. kal-: kal-if-u-a \_ *dacarieleba* (qajaia 2002, II, 103); *xis gadaWra totebze, Camokafva* (Cuxua 2000-2003, 122); *CamoWra*;

svan. kɫ-: li-kɫ-i \_ *dakleba* (Klimov 1998, 89; fenruxi, sarjvelaZe 2000, 268);

megr. kor-/rɸ-: o-kor-dL \_ *akldeba*; rk-eb-a \_ *kleba* (Кипшидзе 1914, 307-308, (511-512));

saerTo-qarTv. \*kil- \_ *nakli*;  
 qarT. kil-: kil-i \_ *mcire ram wuni* (orbelian 1991, 372), *mcire nakli*;

megr. kir-/kər-/kil-/kəl-: kil-i (kil-s/kir-s), kLI-i (kLI-s/kLr-s) \_ *nakli, wuni* (qajaia 2002, II, 140);

<sup>40</sup>  $\nabla^{\dagger}$  [ki-ro] formasTan mniSvnelobiT gaigivebulia miken. berZn. (B hazovani)  $\nabla^{\dagger}$  [o-pe-ro] (ὀφειλή) \_ *davalianeba, deficit*; *vali* (Sdr.: Ventris, Chadwick 1973; Hooker 1990, 164; Chadwick 1987; 1971, 121; Palmer 1995, 136<sup>16</sup>; Rougemont 2004, 20, 23, 27).

svan. **kil**:- **kil** \_ *nakli*, *wuni* (Fährnich 2005, 61).

aseve dasturdeba HT 28 (HM 51) firfitis b.1-2 striqonSi forma  $\text{ᲞᲗᲗᲗ}$  [**u-mi-na-si/ši**], romelSic **u**- aris uaryofis nawilaki, **\*mi-na** > zan. **mino** > megr. **\*minu** > **minL/mini** \_ ` (*garedan*) *SigniT*~ (Sdr.: Кипшидзе 1914, 280 (484); qajaia 2002, II, 278) da sufiqsi - **si/ši** \_ naT. br.-is niSani.  $\text{ᲞᲗᲗᲗ}$  [**u-mi-na-si**] formas j. iangeri (Younger 2000-2011) miiCnevs rogorc `vals~, `davalianebas~. amrigad, formula  $\text{ᲕᲗ}$  .  $\text{ᲞᲗᲗᲗ}$  [**ki-ro . u-mi-na-si/ši**] SeiZleba niSnavdes `Semoutanelis klebas~ an `gasavals~.

HT 117 firfitis a.7 striqonSi mocemul formas  $\text{ᲕᲕᲗᲗ}$  [**ku-ku-da-ra**] d. pakardma (Packard 1974, 146) daukavSira KN Sd 4403 da KN Fh 5465 firfitebze Sesabamisad mocemuli mikenuri berZnuli sityvebi \_  $\text{ᲞᲕᲕᲗ}$  [**ko-ki-da**] da  $\text{ᲞᲕᲕᲗᲗᲗ}$  [**ko-ki-de-jo**], romlebic o. landaum (Landau 1958, 72), s. hilerma (Hiller 1991, 214) da sxvebma amoikiTxes rogorc  $\text{Κολχίδα}$  \_ **kolxida**,  $\text{Κολχίδειος}$  \_ **kolxideli** (Sdr.: gordeziani 1999, 100; 2007, III, 470; gordeziani 2009, 76, 76<sup>7</sup>, 77).

cnobilia, rom [o] xmovnis Semcveli Zirebis raodenoba qarTvelurSi mcirea; /\*o/ fonemis xmarebis sfero qarTvelurSi metad SezRuduli unda yofiliyo (gamyreliZe, maWavariani 1964, 146). aseve iSviaTia [o] xmovnis xmareba festosis diskosa (ix. kvaSilava 2008, 222) da A hazovan warwerebSi. rac damatebiT kidev mxars uWers A hazovani warwerebis proto-qarTvelur-kolxur enaze amokiTxvis marTebulobas. aseve cnobilia, rom A da B hazovan damwerlobebSi L-rigis silabogramebi ar aris war-modgenili. ak. SaniZis (Шанидзе 1916, 366-368) mixedviT, aRdgeba warmomavlobis sufiqsi zan. **\*-ar** > megr., laz. **-ar**, romelsac kanonzomierad Seesatyviseba qarTuli sufiqsi **-el** (Sdr. gamyreliZe, maWavariani 1964, 76<sup>3</sup>). igi miuTiTebS, rom **-ar** sufiqsi gamoiyofa **opiz-ar**- tipis fuZeebSi (fenruxi, sarjvelaZe 2000, 187). aqedan gamomdinare, A hazovan warweraSi  $\text{ᲕᲕᲗᲗ}$  [**ku-ku-da-ra**] sityvas amovikiTxav rogorc **kulxudara/kol-xodara**. zan. **\*kolxod-ar**- anu megr., laz. **kolxid-ar**- (romlis Tavkidur marcvalSi zan. [\*o] xmovans kanonzomierad Seesatyviseba megr., laz. [o], xolo momdevno marcvalSi zan.

\*o > megr., laz. \*u > i. Sdr.: gamyrelize, maWavariani 1965, 158; gudava 1960, 119) \_ **kolxideli**.

amrigad, HT 117 firfitas amovikiTxav Semdegnairad:

სტრუქტურა	ტოპონიმი	ლატინალი	ანთროპონიმი	ქონონიმი	რიცხვი
<b>HT 117 (HM 1364)</b>					
a.1-2	<b>ma-ka-ri-te/ma-ga-ri-t'e</b>	<b>ki-ro</b>	<b>u-mi-na-si/ši</b>		
			<b>GEN</b>		
a.2			u-su/šu		1
a.2			mi-tu/t'hu		1
a.2-3			ku-ra-mu		1
a.3			ma-ru		1
a.3			ku/k'h'e-p'hæ-nu		1
a.3-4			tu/t'hu-ju-ma		1
a.4			u-di-mi		1
a.4-5			mi-ru-ta-ra-re		1
a.5			te/t'h'e-ja-re		1
a.5			na-da-re		1
a.6		<b>ku-ro</b>			10
a.7			sa-ta/ša-t'ha	<b>ku-ku-da-ra</b>	1
				<b>SUF</b>	
a.7-8			ko-sa-i-ti/ko-ša-i-t'hi		1
a.8			da-mi-nu		1
a.8-9			da-ne-ku-ti		1
a.9			ki-da-ro		1
b.1			qi/k'e-tu-ne	<b>ku-re-ju</b>	1
b.2			di-ki-se/še		1
b.3-9			<b>vacant</b>		
<p>■ - განკვეთილობის ნიშანი      <b>SUF.</b> - სუფიქსი  <b>GEN.</b> - ნათ. ბრ.</p>					

© 2011 შპს "კვლევა"

am masalas warmovadgen Semdegi saxiT:

`makrite/magriTe[*dan*] kiro uminasi/uminaSi (*Semoutanelis kleba~ an`gasavali~*).

usu/uSu \_ 1

mitu/miTu \_ 1

kuramu \_ 1

maru \_ 1

kufaLnu/qLfaLnu \_ 1

tuYuma/TuYuma \_ 1

udimi \_ 1

mirutarare \_ 1

teYare/TeYare \_ 1

nadare \_ 1

kuro (*jami~*) \_ 10

---

sata/saTa/Sata/SaTa kulxudara (*kolxideli*) \_ 1

kosaiti/koSaiTi \_ 1

daminu \_ 1

danekuti \_ 1

kidaro \_ 1

yitune/kitune kureYu \_ 1

dikise/dikiSe \_ 1~.

am warweraSi mocemuli anTroponimebi: ᚱᚱ [sa-ta/ša-t<sup>h</sup>a] aseve dasturdeba HT 42.1 [+] 59 (HM 46+42) teqstSi, ᚱᚱᚱ [ki-da-ro] – HT 47a.4 teqstSi, ᚱᚱᚱ [ku-paə-nu/k<sup>h</sup>ə-paə-nu] – HT 1.3-4 (HM 3), HT 3.6 (HM 5), HT 49a.6-7 (HM 55), HT 88.5 (HM 1312), HT 122a.6,7 (HM 1366) da PH (?) 31a.3 (HM 1609) Tixis firfitebis A xazovan warwerezec. msgavsi anTroponimi ᚱᚱᚱ [ku-pa<sub>3</sub>-ni] aseve dasturdeba B xazovan damwerlobiT Sesrulebul TH Z 844 da TH Z 848 vazebzec (DMic 1985, I, 416; DMic<sup>2</sup>; Younger 2000-2011).

HT 117 (HM 1364) teqstSi mocemuli anTroponimebi ᚱᚱᚱ [da-mi-nu] da ᚱᚱᚱ [ki-da-ro] aseve Sesabamisad dasturdeba KN Da 1116 da KN E 842 firfitebis B xazovan warwerezec: ᚱᚱᚱᚱ [da-mi-ni-jo] rogorc anTroponimi; eTnonimi; toponimi da ᚱᚱᚱ [ki-da-ro] \_ anTroponimi (Younger 2000-2011).



HT 117 (HM 1364) Tixis firfitis b.1 striqonSi Cawerilia forma  $\text{ჰ}\Psi\text{რ}$  [ku-re-ju]<sup>41</sup> `vaJi, biWi~ (Sdr. gordeziani 2007, II, 199-200), romelsac emsgavseba KN B 164 firfitis B xazovan teqstSi mocemuli sityva  $\text{ჰ}\Psi\text{ე}$  [ku-re-we] – \*ΚουρήFες > Κουρήτες – kuretebi,<sup>42</sup> `meomari tomi~ (Sdr. kvaSilava 2007, 218).

HT 117 (HM 1364) teqstSi mocemuli anTroponimebis msgavsi kolxuri (megruli) saxelebia: **uSu; kipa; tumuia; uduia, uduia; tere, turie, turu; koSia; dome, demia; dane; kuti** (Rlonti 1986, 198, 144, 195, 196, 193, 299, 147, 148, 266, 111, 150); **usa, uSa; miTa, miTaia, mLTL, mLTe, mita, miti; kLpa, kLpaia, kiapa, kiapaia, qufa, qLfa; tui, tuia; Tuma, TLmu, TLme; Tumunia; udi, udu, uduia; miru, miro; Sata; Teura, terti, teria, terie; satu, satuia; kosia; dame; danayea, danayei, danaQei, danaQe, danikia; koru, kuru, kurie, kuroia, kuruia** (Wanturia 2006, 50, 51, 46, 71, 43, 38, 63, 65, 38, 64, 51, 74, 37, 63; 60, 44, 30, 45); aseve sakuTari saxelebia: **kupa** (metsaxeli); **Tuia** (metsaxeli); **tero** (svan.); **mirota; nadara; SaTa** (gur.), **saTa** (svan.); **koWata** (metsaxeli); **koWia** (metsaxeli); **dami** (svan.); **damana; demina** (raW.); **domeni; kudaro** (raW. metsaxeli); **kudura** (fSav.); **kuria** (Tian.) (Rlonti 1986, 149, 132, 299, 163, 168, 307, 183, 148, 110, 112, 114, 149) da sxva. zogi am anTroponimTagani aris saalerso/kninobiTi saxeli.

am teqstSi Cawerili anTroponimi  $\text{Პ}\text{Თ}\text{Თ}$  [qi-tu-ne/kə-tu-ne] aseve dasturdeba HT 7 (HM 10) Tixis firfitis b.1 striqonSic:

<sup>41</sup>.Sdr.  $\text{ჰ}\Psi\text{რ}$  [ku-re-ju]: svan. **ylaᲗ** \_ (cudi) biWi (gordeziani 2007, II, 189); megr., laz. **sqir-i/skir-i** \_ vaJiSvili (Ciqobava 1938, 21; Мартъ 1910, 184); Ze; memkvidre (qajaia 2002, II, 607, 625).

<sup>42</sup>.Sdr. **kurat-i** (fSav., gudamayr., qiziy.) \_ uReldaudgmeli xari, romelic samsxverplodaa Sewiruli; Sewiruli mozveri, zogjer adamiansac aRuTqvamen kuratad, umTavresad bavSvs (Rlonti 1984, 315).

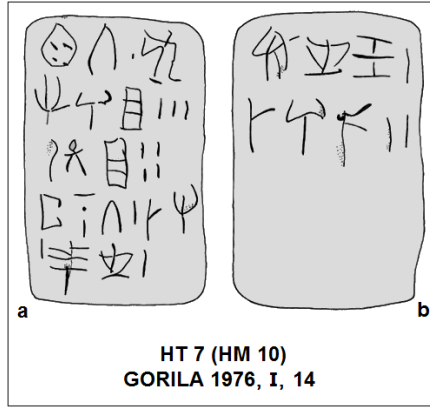

es warwera, GORILA-s mixedviT, mocemulia Semdegi saxiT:

a .1	☺∧ . ㄣ		b .1	ㄣ ㄣ ㄣ	1
.2	ㄣ ㄣ 目	3	.1	ㄣ ㄣ ㄣ	2
.3	ㄣ 目	4	.3-4	<del>vacant</del>	
.4	ㄣ ㄣ	1			
.4-5	ㄣ ㄣ	1			
.5	ㄣ ㄣ	1			

HT 7 (HM 10)  
GORILA 1976, I, 15

aq ☺∧ formas uSualod mosdevs `gankveTilobis~ niSani \_erTwertili da ㄣ LA100/VIR *mamakacis* ideograma. warweraSi CamoTvllilia anTroponimebi, romlebsac, me-9 punktSi mocemuli silabogramebis cxrilis mixedviT, amovikiTxav Semdegnairad:

HT 7 (HM 10)			
სტრიქონი	ანთროპონიმი	იდეოგრამა	რიცხვი
a.1	<b>qe-ti/ke-t<sup>h</sup>i</b>	▪ <b>VIR</b>	
a.2	<b>i-ru-ja/əa</b>		<b>3</b>
a.3	<b>du-ja/əa</b>		<b>4</b>
a.4	<b>ta-na-ti</b>		<b>1</b>
a.4-5	<b>da-re</b>		<b>1</b>
a.5	<b>te-tu</b>		<b>1</b>
b.1	<b>qi/kə-tu-ne</b>		<b>1</b>
b.2	<b>da-ru-*329</b>		<b>2</b>
b.3-4	<u><i>vacant</i></u>		

▪ – განკვეთილობის ნიშანი

© 2011 გიორგი კვამლია

es masala gadmomaqvs Semdegi saxiT:  
`yeti/keTi/keTi (ideograma) mamakaci~  
irua \_ 3  
dua \_ 4  
tanati \_ 1  
dare \_ 1  
tetu \_ 1  
yitune/kitune \_ 1  
daru-\*329 \_ 2~.

aseve sxva Tixis firfitebzec, romlebic A xazovani warwerebiTaa Sesrulebuli, Sesabamisad dasturdeba an-Troponimebi: [Რ᲏Თ] [ta-na-ti] – HT 10b.4 (HM 18), HT 49a.2 (HM 55) da HT 98a.2 (HM 1331); [Რ᲏Თ] [da-re] – HT 10a.2,b.1 (HM 18), HT 85a.5 (HM 1311), HT 122b.4 (HM 1366) da PK 3a.2; xolo [Რ᲏Თ] [te-tu] dasturdeba HT 13.3 (HM 7) da HT 85b.2-3 (HM 1311) teqstebSi (Sdr. Younger 2000-2011). anTroponimi [Რ᲏Თ] [ta-na-ti] aseve mocemulia KN Uf 311 Tixis firfitis B xazovan warweraSi (DMic 1993, II, 312; Younger 2000-2011). **keti** (svan.), **dare** (TuS.)

(Rlonti 1986, 141, 266) da **tetu** (megr.) (Wanturia 1940; 2006, 63) dasturdeba rogorc qarTveluri sakuTari saxelebi. cxadia, amgvvari kolxuri (megruli) anTroponimebia: **qeTe, qeTeia, qeTu, xeTu, xete, xetu; iri; dia, dio; tantu; daru, darua; teti** (Wanturia 1940; 2006, 30, 31, 39, 62, 63, 69, 83, 84); **dara** (Rlonti 1986, 111, 265). aseve sakuTari saxelebia: **qeTa** (svan.); **dui** (metsaxeli, qsnis xeoba); **dari** (svan.); **TanaTe** (mTiul.); **teta, teto, tetua, teTia, TeTu** (svan.) (Rlonti 1986, 304, 115, 111, 274, 130, 193, 275) da sxva.

ganvixilav HT 35 (HM 24) Tixis firfitis warweras:

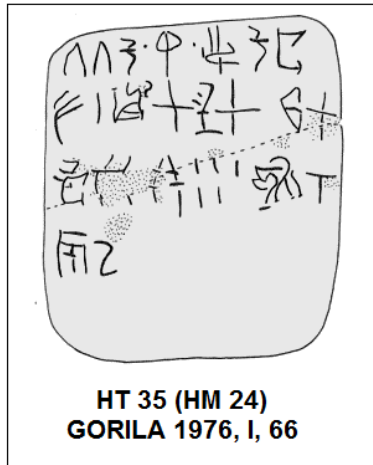

es warwera, GORILA-s mixedviT, warmodgenilia Semdegi saxiT:

.1	∩∩∩	∅	
.1.2	∅∩∩		i <sup>1</sup>
.2			∩ <sup>u</sup> +
.2			i +
.2			∩ +
.3			∩ [ ]
.3			A <sup>5</sup>
.3			∩ <sup>u</sup> T
.4			∩ z
.5		<u>vacat</u>	

**HT 35 (HM 24)**  
**GORILA 1976, I, 67**

romlidan amovikiTxav Semdegi saxis sasoflo-sameurneo tipis teqsts:

HT 35 (HM 24)					
სტრიქონი	ანთროპონიმი	ს ა მ ე უ რ ნ ე ო იდეოგრამა	პ რ ო დ უ ქ ც ი ა ლიგატურა	მთელი რიცხვი	წილადი რიცხვი
.1	<b>ti-ti-ku</b>	<b>LA326</b>			
.1-2	<b>i-ku-ta</b>	<b>LA303</b> <i>grain?/CYP?</i>		1	
.2			<b>LA550 = LA 073+057+026</b> <b>MI + JA + RU</b>		<b>LA702/B</b>
.2			<b>LA614 = LA302+053</b> <b>OLE + RI</b>		<b>LA702/B</b>
.2		<b>LA308</b>			<b>LA702/B</b>
.3			<b>LA615 = LA302+059</b> <b>OLE + TA</b>	[	]
.3		<b>LA038/E</b>		5	
.3			<b>LA510 = LA016+ [?]+050</b> <b>QA + [?]+PU</b>		<b>LA708/K</b>
.4		<b>LA131a/VINa</b>			<b>LA703/D</b>
.5		<u><b>vacat</b></u>			
▪ განკვეთილობის ნიშანი					

© 2011 გიორგი კვამლია

anTroponims  $\wedge \wedge \zeta$  [ti-ti-ku/t<sup>h</sup>i-t<sup>h</sup>i-kə] uSualod mosdevs `gankveTilobis~ niSani, **marcvleulis** ideograma  $\text{P}$  LA326 da anTroponimi  $\text{P}$  [i-ku-ta/i-kə-t<sup>h</sup>a], Semdeg ki CamoTvllilia sasoflo-sameurneo produqcia, romlis gverdiT miwerilia Sesabamisi ricxviTi mniSvnelobebi. forma  $\wedge \wedge \zeta$  [ti-ti-ku], romelic k. konsanisa da m. negris (Consani, Negri 1999, 305) mier anTroponimad aris miCneuli, aseve dasturdeba ZA Zb 3.2 zakrosis piToze (ix. GORILA 1982, IV, 112-113; Younger 2003b). r. gordezianma (2007, II, 378; III, 194) **tit-** Zirs daukavSira etrus-

kuli anTroponimi TIT<sup>1</sup> [tite] (= laT., berZn. **Titus**, ital. **Tito**), romelic dasturdeba 4918 warweraSi (CIE II,1,1), xolo saalerso saxelebis mawarmoebel sufiqss **-icu** \_ qarTuli kninobiTi sufiqsi **-ik-o** (ix.: SaniZe 1973, I, 121; Rlonti 1986, 27). rogorc zemoT aRvniSne, A xazovan damwerlobaSi iSviaTia [o] xmovnis xmareba. amrigad, anTroponims  $\wedge \wedge \exists$  [ti-ti-ku] vaigiveb **titiko** saxelTan (Rlonti 1986, 194). amasve davukavSire xevsuruli saxeli **titki** (Rlonti 1986, 194). misi msgavsi kolxuri (megruli) anTroponimebia: **tito, titu, titua, tute, tuti, tutuia, tLtL, TiTia, TuTa, TuTaia, TuTu, TuTia** (Wanturia 2006, 37, 38, 63, 64), **titia, tita, tutu, tutue** (Rlonti 1986, 193, 194, 195) da sxva. zogi am anTroponimTagani aris saalerso/kninobiTi saxeli.

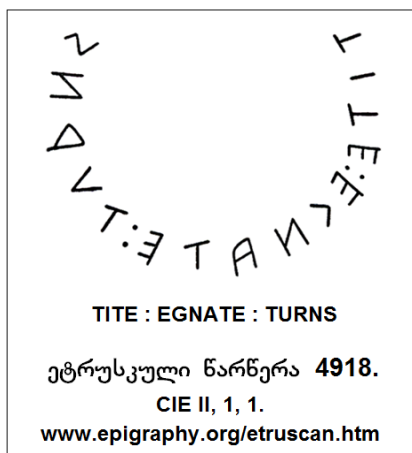

zemoT mocemul  $\text{𐌲𐌰𐌶}$  [i-ku-ta] formas d. pakartma (Packard 1974, 92) daukavSira mikenuri anTroponimebi  $\text{𐌲𐌰𐌶𐌰}$  [i-ku-to] da  $\text{𐌲𐌰𐌶𐌰}$  [i-ke-ta], romlebic Sesabamisad dasturdeba B xazovani warweris MY Oi 705.1 da KN B 799.9 teqstebSi (DMic 1985, I, 279, 278). j. iangeri (Younger 2000-2011)  $\text{𐌲𐌰𐌶}$  [i-ku-ta] formas miiCnevs adamianis saxelad. kolxur anTroponimebad dasturdeba  $\text{𐌲𐌰𐌶}$  [i-ku-ta/i-kə-t<sup>h</sup>a]-s danawevrebuli formebi:

**kuta, quTa,**<sup>43</sup> **xuta** (Wanturia 2006, 45, 71, 86; Rlonti 1986, 150, 209) da **iku** (Rlonti 1986, 135), xolo am ukanasknelis msgavsi saxeli **ika** (Wanturia 2006, 39) ki \_ rogorc anTroponimi,  $\Psi\oplus$  [i-ka] HT 91.1 (HM 1318) da HT 102.4 (HM 1310) Tixis firfitebis A xazovan warwerezec.<sup>44</sup>

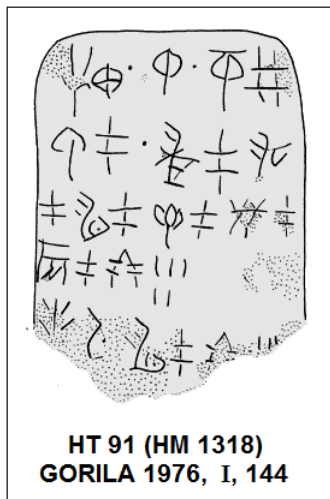

HT 91 (HM 1318) Tixis firfitis warwera, GORILA-s mixedviT, warmodgenilia Semdegi saxiT:

<sup>43</sup>.Sdr. kvaSilava 2010, 226<sup>1</sup> da Smd.

<sup>44</sup>.d. pakardma (Packard 1974, 152) anTroponims  $\Psi\oplus$  [i-ka] daukavSira B xazovani warweris KN X 7052 teqstSi mocemuli forma  $\Psi\oplus$  [i-ka-] (DMic 1985, I, 278).



.1	ψ ⊕ · φ ·	φ †
.2		↑ †
.2		⊖ †
.2-3		⊗ †
.3		⊗ †
.3		⊗ †
.3		* †
.4		⊖ †
.4		⊗ <sup>5</sup>
.5	ψ ⊗	⊗ †
.5		⊗[

inf. mul.

**HT 91 (HM 1318)**  
**GORILA 1976, I, 145**

am sameurneo tipis teqstSi mocemulia anTroponimebi ψ ⊕  
[i-ka] da ψ ⊗ [te-ri], `gankveTilobis~ niSnebi, **marcvleulis**  
ideogramebi φ LA326 da φ LA120/GRA; Semdeg ki aRnuxulia  
sasoflo-sameurneo produqcia Sesabamisi ricxviTi  
mniSvnelobebiT:

HT 91 (HM 1318)					
სტრიქონი	ანთროპონიმი	სამეურნეო იდეოგრამა	პროდუქცია ლიგატურა	მთელი რიცხვი	წილადი რიცხვი
.1	<b>i-ka</b>	▪ LA326	▪ LA120/GRA		LA711/X
.2			LA304		LA701/A
.2		▪	LA618 = LA302 + 067 OLE + KI		LA701/A
.2-3			LA610 = LA302 + 010 OLE + U		LA701/A
.3			LA622 = LA302 + 073 OLE + MI		LA701/A
.3			LA122/OLIV		LA701/A
.3			LA030/FIC/NI		LA701/A
.4			LA131a/VINa		LA701/A
.4			LA038/E	5	
.5	<b>te-ri</b>	▪	LA622 = LA302 + 073 OLE + MI		LA701/A
.5			LA038/E	3[	
	<i>infra mutila</i>				
▪ განკვეთილობის ნიშანი					

© 2011 გო. კვამლივა

anTroponimi ♁ [te-ri], romelic kolxuri (megruli) sakuTari saxelia (Wanturia 2006, 63), aseve dasturdeba PH(?) 31b.3 (HM 1609) festosis Tixis firfitis warwerazec (ix. GORILA 1976, I, 318-319); xolo **marcvleulis** ideograma ♀ LA326 aseve dasturdeba HT 128a.1 teqstSi (ix. GORILA 1976, I, 220-221), sadac aRnuxulia sasoflo-sameurneo produqciis —  $\frac{\text{+}}{\text{+}}$  LA574/120+003/GRA+PA `saTesle marcvleulisa~ da  $\frac{\text{+}}{\text{+}}$

LA579/120+ 081/GRA+KU `frinvelisTvis gankuTvnili marcvleulis-raodenoba.

exla ganvixilav HT Wc 3001 (HM 79) da HT Wc 3002 (HM 80) arqeologiuir nivTebze mocemul warweras. algoriTmis 5.2.2 we-sis Tanaxmad (ix. kvaSilava 2008, 217), 𐌱𐌰𐌶𐌹𐌿 LA003-\*052-057 formas amovikiTxav rogorc [pa-χə-ja]/[p<sup>h</sup>a-χə-ja] (ix. me-9 punqtSi mocemuli silabogramebis cxrili), romelic aris kolxuri (megruli) anTroponimi **paxuia/faxuia**.<sup>45</sup> es saxeli dasturdeba ak. Wanturias (1940, 2006, 56, 66) leqsikonSic. xolo HT Wc 3001 (HM 79) nivTis b mxareze mocemuli ∠ LA707/J niSniT, romelic aRniSnavs 1/2 wilad ricxvs,<sup>46</sup> savaraudod aRnuxulia `moxele-paxuias/faxuias `racionis~ raodenoba an sxva rame.

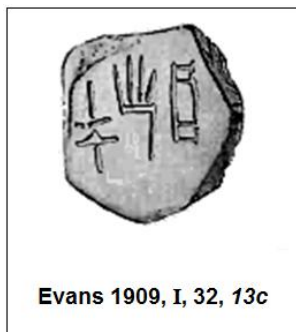
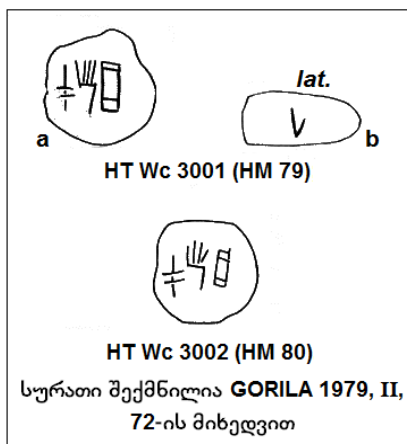

### 13. dablagomis doqis warweris amokiTxva

p. ingoroyva (1939; 1940, 168, 168<sup>2</sup>) Tavis naSromSi axsenebs qarTuli warwerebis uZveles nimuSebs, romlebic aRmoCenilia kolxeTis teritoriaze, samtrediis r-nis sof. dablagomSi ganaTxar Zeglebeze (arq. n. berZeniSvili).

<sup>45</sup>.Sdr. kolxuri anTroponimebi **paxu, faxu** (Rlonti 1986, 177, 201).

<sup>46</sup>.rogorc cnobilia, ∠ niSnis ricxviTi mniSvneloba dgindeba HT 104 (HM 1317) Tixis firfitaze (ix. GORILA 1976, I, 170-171) mocemuli ricxvebis jamis (**ku-ro**) mixedviT: 45 + ∠ + 20 + ∠ + 29 = 95, ∠ = 1/2 (Montecchi 2009, 32).

1970-1972 wlebSi sof. dablagomSi gamovlenilia samarxi, romelic daTariRebulia Zv.w.-is IV-III s.s.-iT.<sup>47</sup> samarxSi aRmoCenilia Tixis doqi Semdegi warweriT ႳႵႵႵ, romelic v. li-Celis (2001, 11, 25, 82) mixedviT, proto-qarTuli damwerlobis niSnebiT aris Sesrulebuli.

am warweris niSnebs ႳႵႵ, algoritmis 5.2.2 wesis (ix. kvaSilava 2008, 217) Tanaxmad, Sesabamisad amovikiTxav rogorc [te/t<sup>h</sup>e], [ku/k<sup>h</sup>ə], [si/ši] marcvebs. amgvარი amokiTxva das-turdeba A xazovani da festosis diskos damwerlobebis Sesabamisi niSnebis gaJRerebiT: Ⴓ LA004 [te/t<sup>h</sup>e], Ⴕ LA081 [ku/k<sup>h</sup>ə], Ⴖ LA041/SM A030 [si/ši] (ix. me-9 punqtSi mocemuli A xazovani damwerlobis silabogramebis cxrili), aseve Ⴗ PHD031<sup>1</sup> [k<sup>h</sup>ə] (ix. kvaSilava 2008, 229, 234); xolo Ⴘ niSans amovikiTxav rogorc [ka/k<sup>h</sup>a] marcvals, radgan es niSani emsgavseba festosis diskos Ⴙ PHD19 [ka] naxat-niSansa (ix. kvaSilava 2008, 230, 234) da finikiuri damwerlobis Ⴚ [k] niSans (ix. liCeli 2001, 28).

amrigad, ႳႵႵႵ warweras amovikiTxav rogorc anTroponims [te/t<sup>h</sup>e-ku/k<sup>h</sup>ə-si/ši-ka/k<sup>h</sup>a] – **texusqa/texuska/te-qLska/TekLSka/tekuska/TexuSka/Tequska**. am sityvis Sema-dgeneli nawilebia: kolxuri (megruli) saxeli **texu** (Wanturia 1940, 2006, 63) da megr. **squa/skua/sqi/ski**<sup>48</sup> – *Svili, Ze, memkvidre* (Кипшидзе 1914, 323 (527); qajaia 2002, II, 607, 625). A xazovani damwerlobis silabogramebis cxrilidan Cans (ix. me-9 punqti), rom CCV tipis marcvali xSirad iwereba CVCV saxiT, iseve rogorc B xazovan damwerlobaSi. am kanonzomierebisa da ze-moT mocemuli ganmartebis gaTvaliswinebiT, forma [te/t<sup>h</sup>e-ku/k<sup>h</sup>ə-si/ši-ka/k<sup>h</sup>a] SeiZleba niSnavdes **texu/tequ/Teku/teku/Texu/Tequ[s] Svils~**.<sup>49</sup>

<sup>47</sup>.ix.: v. Tolordava, 1976. arqeologiuri gaTxrebi dablagomSi 1970-71 wlebSi. *vani II*, 1976, 53, 62-64.

<sup>48</sup>.megr. **sq-i/sk-i** < megr., laz. **sq-ir-i/sk-ir-i** – *vaJiSvili (saqeburi)* (Ciqobava 1938, 21; gamyrelize 1959, 59; fenrxi, sarjvelaze 2000, 548).

<sup>49</sup>.Sdr. qarTveluri anTroponimebi: **Teke, Tekia** (raW.), **Teko** (TuS.), **Teqa** (fSav.), **Teki** (svan.), **tuxa, tuxe** (TuS.), **tuxia, tuxo, tuxu** (metsaxeli) (Rlonti 1986, 130, 275, 196).

● **daskvna**

am naSromSi mizans warmoadgens brinjaos xanis A xazovani warwerebis amokiTxva.

1. naSromSi ganxilulia cnobebi peloponesis naxevarkunZulis, mcire aziis, egeosis auzis kunZulebis uZvelesi mosaxleobis Sesaxeb, sanam am adgilebSi indoevropuli tomebis migracia daiwyeboda.

warmodgenilia mtkicebuleba imis Taobaze, rom am teritoriebis mkvidri tomebi araindoevropuli da arasemituri warmoSobis iyvnen – es iyo proto-qarTveluri-kolxuri (samxreTkavkasiuri) mosaxleoba.

2. proto-qarTvelur-kolxurma enam Seqmna mniSvnelovani substrati berZnuli dialeqtebisTvis, rodesac ZvelberZnebma dalaSqres peloponesis naxevarkunZuli. dasturdeba, rom berZnulSi *'gaurkveveli etimologiis'* (j. Cedviki) toponimebi proto-qarTvelur-kolxuri warmoSobisaa.

3. arqeologiuri, eTnologiuri, istoriuli da lingvisturi masalebis (gansakuTrebiT mniSvnelovania toponimebi, eTnonimebi da anTroponimebi) analizi, A xazovani, kretuli ieroglifuri, festosis diskosa da sxva damwerlobebis niSnebis urTierTSedareba da zogi silabogramis Cem mier (ix.: kvaSilava 2008, 205, 229; 2009, 306-308; 2010, 213-214) adrindeli fonetikuri amokiTxva adasturebs, rom A xazovani warwerebis proto-qarTvelur-kolxur enaze amokiTxva marTebulia.

A xazovani warwerebi umetesad sameurneo angariSwarmovebia, romlebSic mocemulia anTroponimebi, *sasofflo-sameurneo produqcia* (mag., *marcvleuli* da *sxva*), *Sinauri cxovelebis* ideogramebi da *sxva*.

4. warmodgenili masala cxadyofs, rom A xazovani damwerlobis  $\overline{\Phi}$  LA\*120/GRA,  $\overline{\Phi}$  LA\*120b/GRAb da  $\Phi$  LA\*326 niSnebi aris *marcvleulis* ideogramebi.

5. naSromSi warmodgenilia *balaxis*, *Tivis*, *sakvebis*, *Teslis*, *marcvlis*, *marcvleulis*, *xorblis*, *qeris*, *fetvis*, *purisa* da *fqvillis* aRmniSvneli sityvebis paraleluri formebi sxvadasxva

enebisTvis, romlebic gavrccelebuli iyo evropaSi, mcire aziaSi, xmeITaSua da Savi zRvebisa da tigros-evfratis arealSi.

6. naSromSi aRdgenilia saerTo-qarTveluri \***dǰQar-i**/\***dǰyar-i** da nostratuli xanis \***dǰʔr-** da \***dǰǰŋ-** formebi, romlebic aRniSnaven *balaxis*, *Tivis*, *marcvlisa* da *marcvleulis* saerTo saxels.

7. warmodgenili masaliT dasturdeba, rom *balaxis*, *Tivis*, *sakvebis*, *kvebis*, *Wmevisa* da *Zovebis*, *sagazafxulo xorblis*, *puris* da agreTve *sagazafxulo qeris* aRmniSvneli saerTo saxeli, saerTo-qarTveluri forma \***dǰQar-i** /\***dǰyar-i** Camoyalibda pre-agraruli xanidan araugvianes Zv.w. III aTaswleulamde.

8. warmodgenili masaliT dasturdeba, rom amierkavkasiaSi kultivirebuli *xorblis* ramdenime saxeoba Zveli wina aziis gavliT vrceldeba evropaSi, xolo am mcenaris aRmniSvneli sityvebi ki \_ TviT mcenaris saxelwodebasTan erTad.

sasoflo-sameurneo produqciis aRmniSvneli sityvebi: *dika* da *Zvelkolxuri asli*, Tanamedrove botanikuri sistematizaciis Tanaxmad, Sesabamisad aRiniSneba laTinuri terminebiT *Triticum ibericum* da *Triticum paleo-colchicum*, radganac saqarTvelo iyo am jiSebis moSenebisa da ganviTarebis teritoria.

9. A xazovani warwerebis amokiTxva moxda im algoriTmis gamoyenebiT, romelic warmovadgine Cems wina naSromSi (ix. kvaSilava 2008, 217-218). algoriTmis 5.2.2 wesis Tanaxmad, amovikiTxe A xazovani warwerebis mTeli arqivi. zogi warweris amokiTxva warmodgenilia am naSromSi.

amovikiTxe Semdegi sityvebi:

• **makarite/magarit**<sup>h</sup>e (toponimi, eTnonimi), **kukudara** (eTnonimi), mravali anTroponimi, romelic regularul mimarTebas avlens qarTvelur (mag., megrul, svanur, xevsurul, fSaur da sxva) sakuTar saxelebTan;

• ricxvebze ariTmetikuli operaciebis sityvebi: **kuro** \_ '*jami*', **potokuro** – '*saerTo jami*', **kiro** – '*kleba*' da **kiro uminasi/ši** – '*Semoutanelis kleba*'.

zemoT dasaxelebuli formebi regularul, fonologiur da semantukur mimarTebaSia proto-qarTvelur-kolxur sityvebTan.

10. naSromSi aseve warmodgenilia A xazovanis monaTesa-  
ve damwerlobiT Sesrulebuli dablagomis (samtredeis r-ni) doqis  
warwera, romelzec amokiTxulia kolxuri anTroponimi;

11. A xazovan warwerebSi dasaxelebuli kolxuri anTro-  
ponimebis, pelasgur-kolxuri toponimebisa da eTnonimebis amo-  
kiTxviT mkacrad dasturdeba, rom Zv.w. XX-XV saukuneebSi  
pelasgur-kolxuri uZvelesi kultura da ena gavrclebuli iyo  
samxreT evropasi, mcire azias, xmeITaSua da Savi zRvebis  
arealSi.

**DECIPHERMENT OF THE INSCRIPTIONS OF LINEAR A  
AND ITS RELATED SCRIPTS IN THE PROTO-KARTVELIAN-  
COLCHIAN LANGUAGE**

The questions concerning the decipherment of the inscriptions of Linear A and related scripts in the Proto-Kartvelian-Colchian language are studied here in the following order:

1. Ancient inhabitants and languages of southern Europe and Asia Minor;
  2. Some information about habitations of *Macrians* and *Dolionians*;
  3. Discovery and study of Linear A and Cretan hieroglyphic inscriptions;
  4. Graphic parallels of the Linear A and Cretan hieroglyphic signs with the signs of the Phaistos Disk and other related scripts;
  5. Graphic features of Linear A signs \*326, \*120, and \*120b – their meanings and typology with a commentary;
  6. Reconstruction of the Common Kartvelian general word denoting *grass, hay, food, wheat, barley, bread, nourishment, feeding, grazing, cereals, eating*;
  7. Reconstructed words and lexical units denoting *grass, hay, food, seed, cereals, grain, wheat, barley, millet, bread, flour*;
  8. The territory and era of cultivation of *barley* and *wheat*;
  9. Linear A syllabary and ideograms;
  10. Linear A ideograms, their combinations, and ligatures of a general word for *grass, hay, food, grain, cereals, wheat, barley, bread, grazing, feeding, nourishing*;
  11. Whole numbers and fractions of Linear A script;
  12. Examples of deciphering Linear A inscriptions;
  13. Deciphering of the inscriptions on a *jug* in *Dablagomi* (West Georgia).
- Conclusions



## 1. Ancient inhabitants and languages of southern Europe and Asia Minor

According to Old Greek authors – Homer (*Odyssey* XIX.175-177; Dindorf 1855, II, 675; Monro 1901, 156-157; *Iliad* II.840-841), Hecataeus of Miletus (Strabo VII.7.1; Kramer 1847, II, 57; Hamilton 1854, I, 492), Hellenicus of Mytilene (Fragment 1 of *Phoronis*; Müllerus 1841, 45), Herodotus (I.57; Godley 1920, 64-65), Thucydides (IV.109.4; Sykes 1890, 69), Diodorus Siculus (V.80.2; Dindorf 1866, I, 95), Strabo (V.2.4; Kramer 1844, I, 348; Hamilton 1854, I, 328), Stephanus of Byzantium (*Ethnica*; Meinekius 1849, 120, 1-2; 579, 16; 580, 1) and others, in the Bronze Age many regions of the Asia Minor (e.g., Larisa), the whole of the Peloponnese (e.g., Thessaly or Aeolia, Athens), the Crete, Aegean islands (e.g., Skyros, Lemnos, Euboea, Rhodes, Thera), Etruria (Creston, Cortona? Tuscany, Italy) were inhabited by non-Greeks.

The language of these ancient tribes – Pelasgians among them – was generally labelled as 'Barbarian' – non Hellenic.

The attempt of qualifying the nature of the pre-Greek population and their language was made only later: it was accepted that Pelasgian was of a non-Indo-European and non-Semitic origin.

A. Evans (1895, 85) declared that the indigenous population of Crete spoke a 'Barbarian' – non-Hellenic language.

P. Kretschmer (1896; 1953) argued that many words of the Greek language were borrowed from the languages of the non-Indo-European, pre-Greek inhabitants (e.g., from Leleges, Pelasgians and others), which he considered to be the languages connected to the language of Caucasian tribes. The borrowed words are, in the first place, the toponyms of the Balkan Peninsula, of Crete and of Asia Minor. Kretschmer concludes that the ancient inhabitants of Asia Minor (with the exception of Phrygians) were of a non-Indo-European and non-Semitic origin: '...Those were people *sui generis*'.<sup>50</sup>

---

<sup>50</sup>. "Dieser schnelle Ueberblick über die neusten Lösungsversuche der kleinasiatischen Frage dürfte gezeigt haben, welch bedeutende Rolle die Phantasie in ihnen spielt. In einem Ergebnis jedoch scheinen sie mir durchaus auf dem rechten Wege zu sein, zu

**That in IV-III millennia BC the population of the Peloponnese, central Asia Minor and Aegean islands was not Indo-European was also stated by F. Schachermeyr (1955; 1964; 1967) and E. Schwyzer (1939, I, 58-59, E, 2). The letter writes that pre-Greek and ancient Asia Minor languages (with the exception of Anatolian and Phrygian) were without doubt neither Greek nor Indo-Germanic.<sup>51</sup> Some of these languages were certainly related to each other, and created a special language group, the so-called *Asia-Minor* or *Aegean-Asia-Minor* group probably connected to South Caucasian on the one hand, and, on the other hand, to Etruscan.<sup>52</sup>**

J. Chadwick (1976, 2) notes that **the Greek language did not exist before the twentieth century BC. "[The Greek language] was formed in Greece by the mixture of an indigenous population with invaders who spoke another language. ...The Greek language is known from documents written in Greece from the fourteenth century BC onwards, and at various later periods in other countries, too, as the result of colonizing movements"** (Chadwick 1976, 1, 2). Chadwick (1976, 4) also claims that **"these [warlike] people established themselves, perhaps first in central Greece and the north of the Peloponnese and, by mixing with the indigenous peoples created the Greek language, which is extended to the remainder of the mainland, except probably Macedonia"**.

**The existence on the map of ancient Greece of the toponyms such as *Korinthos*, *Zakunthos*, *Athānai* (Athens), *Mukānai* (Mycenae), *Knōsos* (Knossos) that have no meaning in Greek**

---

welchem ich selbst unabhängig und gleichzeitig gelangt bin, dass wir es in Kleinasien von den Phrygern abgesehen weder mit indogermanischen noch mit semitischen Stämmen zu thun haben, sondern mit einem Volkstum *sui generis*" (Kretschmer 1896, 292; see also 407).

<sup>51</sup>. "Sicher ist, dass alle diese Sprachen nicht griechisch sind, wahrscheinlich auch nicht indogermanisch oder, indogermanoid" (Schwyzer 1939, I, 58, E, 2).

<sup>52</sup>. "Fraglich ist auch, ob die genannten und andere kleinasiatische Sprachen (mit Ausnahme der sicher indogermanischen, des Hethitischen und Phrygischen) alle untereinander verwandt waren; einige waren es sicher und bildeten einen besondern Sprachstamm, den sog. kleinasiatischen oder ägäisch-kleinasiatischen, der vielleicht zum Südkaukasischen auf der einen, zum Etruskischen, auf der andern Seite, Beziehungen hat" (Schwyzer 1939, I, 59, E, 2).

**”strongly suggest that at one time another language was spoken there“ (Chadwick 1976, 1).**

In their fundamental research Th. Gamkrelidze and V. Ivanov (1995, I, 863, 782) write: **”Western and Central Europe remained non-Indo-European long after the ancient Balkan culture perished in the fourth millennium BC, and possibly until the second millennium BC when the gradual settlement of Europe by Ancient European dialects and the Indo-Europeanization of Europe began (see also Tovar 1982). ...The migrations of speakers of the Indo-European dialects to their new territories could have involved gradual infiltration of the new ethnic element in relatively small groups, conquest of new territories and subjugation of the indigenous populations, or both. The speech of the migrating tribes, carried to their new territories, could have either merged with the local languages, leaving traces of its structure and lexicon as a superstratum in the surviving autochthonous languages, or displaced the indigenous languages to become the dominant language of the country. In cases of the latter sort, traces of the earlier languages of the indigenous population appear in the form of a substratum, which leaves an imprint – often an essential imprint – on the whole structure and lexicon of the dialects brought by the new settlers (see Schlerath 1973, 21ff.)“.**

The Proto-Greeks mixed with the previous inhabitants and borrowed from them many words for unfamiliar objects. **”The borrowed words are particularly interesting for they include the names of many plants and animals, as well as terms indicating a high degree of civilization, such as the word for ‘bath’ or many terms distinguish different kinds of pot. ...Crete was occupied down to the fifteenth century by people who did not speak Greek, for we have their language in written form, and although we cannot securely identify it, there is no doubt that it was not Greek (Chadwick 1967, 12-15, 154-156)“ (Chadwick 1976, 3, 4).**

**One of the basic factors distinguishing Proto-Indo-European society from the advanced near Eastern civilizations of the fourth to third millennia BC – ”the absence of a developed writing system may be considered one of the basic factors distinguishing Proto-Indo-European society from the advanced Near Eastern civilizations of the fourth to third millennia BC. During the Proto-**

**Indo-European period** (the fifth to fourth millennia), **writing in Sumer and Egypt was only in its infancy** (Gelb 1963, 60ff.; cf. Schmandt-Besserat 1978, 1979). **At the time of the Indo-European breakup, writing was still not so well developed or widespread as to have spread to the neighboring peoples. This could have occurred only later, during the third millennium BC, when Proto-Indo-European was already differentiated into dialects which had moved away in different directions. ...It must be assumed that the tribes speaking Indo-European dialects did not create writing themselves, but borrowed writing systems that had arisen on the basis of other languages. For instance, in historical times the Mycenaean Greeks borrowed the Linear B syllabary from another source. The source may have been Linear A, which was clearly created for a non-Indo-European language with an open syllable structure** (see: Ventris and Chadwick 1973; Morpurgo 1963; Gamkrelidze 1980)<sup>4</sup> (Gamkrelidze, Ivanov 1995, I, 783-784).

J. Chadwick (1976, 4): **"This is the language of the clay tablets and other inscriptions in the Linear A script, which has been found in many parts of Crete, and in traces in the Aegean islands. The Cretans certainly established themselves outside Crete: the islands of Keos (Kéa, off Attica), Kythera (Kíthira, off Lakonia), Melos (Mílos), Rhodes and above all Thera (Santoríni)"**<sup>4</sup>.

What Chadwick wrote about Linear B inscriptions could be repeated for Linear A: **The inscriptions are mostly the lists of proper names, records of livestock, grain and other produce. "...For the most part the tablets are drab and lifeless documents. Their one virtue is their utter authenticity, for they contain the actual words and figures noted down by the men and women who created the same civilization that has yielded such splendid treasures to the archaeologist's spade. ...The Minoans had long since devised a system of keeping accounts, and had gone on to use their script also for recording dedications in shrines. The Greeks borrowed from them the system of writing, both adapting it to their own language and improving the book-keeping"** (Chadwick 1976, ix, 6).

J. Chadwick (1976, 62) writes: **"It would not be surprising to find that during the latter part of the second millennium BC the population of Greece was not exclusively Greek-speaking. As the**

reconstruction of history I have sketched in Chapter 1 suggests, the conquest of Greece and the absorption of speakers of other languages will have been a slow process. ...Thus simply on a *priori* grounds, we should expect to find traces of languages other than Greek among the population of Mycenaean times. Even in classical times there are several references in the historians to speakers of other languages, such as Pelasgian, which is a mere name to us; and in parts of eastern Crete as late as the fourth century B.C. inscriptions were still being put up in another language. ...Although we are not told that any of them still spoke another language, some of them were no doubt descendants of non-Greeks“.

Th. Gamkrelidze and V. Ivanov (1995, I, 796, 795<sup>12</sup>, 799, 801-802) write that **”some non-Indo-European (and probably pre-Indo-European) substratum must be posited in mainland Greece and the Aegean islands. The substratum is revealed by the presence of a non-Indo-European lexical stratum in Greek (see Furnée 1972). It is obviously linked to early Minoan culture and possibly to the inscriptions written in Linear A and other very early writing systems of the eastern Mediterranean world (see: Gindin 1967; Birnbaum 1974). ...’Pelasgian‘ may have served as a substratum to Greek, which overlaid it. The ’Pelasgian‘ words which entered Greek give us the possibility of reconstructing the structure of the substratal language in broad outline; it preserved a number of archaic traits (see: Georgiev 1941-1945; Merlingen 1962).**

**...The hypothesis of a Greek migration to the Aegean islands and mainland Greece from the east via Asia Minor also explains the existence in Greek of a lexical stratum of Kartvelian (South Caucasian) origin. A number of Greek words of unknown etymology find unambiguous Kartvelian parallels in the light of recent research (see: Gordeziani 1969, 1970, 217ff.; Furnée 1979) and testify to linguistic contacts at an ancient date between Greek and Kartvelian dialects (Furnée 1979, 14ff.).<sup>53</sup> ...The numerous lexical resemblances between Greek and Kartvelian, found precisely**

---

<sup>53</sup>. On the substratum in pre-Greek (Minoan) and Old Greek as a result of early borrowings from Kartvelian (South Caucasian) see also: Gordeziani 1985; 2000; 2007, II; Furnée 1982; 1986; Schmitt-Brandt 2002; 2003; Kvashilava 2007, 247-252; 2008, 262-263, 264; 2009, 330-331; 2010, 317<sup>1ff</sup>.

among the 'pre-Greek' words of non-Indo-European origin, are to be interpreted as showing that a number of Kartvelian words were borrowed by Greek while the Greek and Kartvelian tribes were in contact somewhere in the Near East during the Greek migrations from the Proto-homeland westward to historical Greek territory“.

Th. Gamkrelidze and V. Ivanov (1980, 69-70) think that the oldest versions of the myth of Argonauts reflect the early contacts of Greek-speaking tribes (possibly Dorians) with the tribes of north Asia Minor and South Caucasus, where a different language was spoken.

Of special interest is, from this point of view, the Old Greek, Ionian word **κῶας** attested in the early versions of the myth of Argonauts, namely, Mimnermus' *Nanno* and Homer's *Iliad*, meaning (*golden*) *fleece* (*Nanno*, fragment 9.1) and *skin* (*Iliad* IX, 661) (Dimitrakos 1964, VIII, 4213); earlier, in texts (e.g., tablet PY Un 718) of Mycenaean Greek the word  $\text{𐀓𐀗}$  [**ko-wo**], **kōwos** = **κῶας** meant *skin* (Morpurgo Davies 1963, 166). The Old Greek **\*κῶας** < **\*qōw-əs**/**\*kōw-əs** is reconstructed (comp. Boisacq 1916, 542), which is, according to Th. Gamkrelidze (Gamkrelidze, Ivanov 1995, I, 803; Gamkrelidze 2002, 45-46), borrowed from West Kartvelian **\*tqow-**/**\*tkow-** – *skin*, [t] is lost.

In this connection I'd like to mention my idea (Kvashilava 2008, 244) on the Old Greek word attested in Homer's *Odyssey* (IX.447) – **κρίός** *ram* (Dimitrakos 1964, VIII, 4131) that is reconstructed as **\*κρίφός** < **\*qirīw-os**/**\*kirīw-os** (comp. Boisacq 1916, 519). The word is borrowed from West Kartvelian **\*kiriw-i**/**\*kirib-i** – *lamp* (comp.: Gamkrelidze, Machavariani 1965, 111, 111<sup>4</sup>, 170<sup>1</sup>, 341; Gordeziani 2007, II, 206). R. Schmitt-Brandt (2002, 101) connected Linear B sign  $\text{𐀓}$  LB021/106 [**qi**], which means *sheep* with Mingrelian **\*kirib-i** *lamb*. It is possible to reconstruct the forms: Minoan (Linear A)  $\text{𐀓𐀗𐀓}$  [**qi-ri-wi**] and Mycenaean Greek (Linear B) –  $\text{𐀓𐀗𐀓}$  [**qi-ri-wo**], – the words could be safely assumed to refer to *sheep*.

## 2. Some information about habitations of Macrians and Dolionians

Apollonius of Rhodes (I.1023-1024; Merkel 1854, 50) mentions that **Macrians are Pelasgians**:

„ἀλλά που ἀνδρῶν Μακρίων εἶσαντο Πελασγικὸν ἄρεα κέλσαι.“

“...But they [Dolionians] deemed that **Pelasgian war-men of the Macrians had landed**“ (Seaton 1919, 72-73). ”**The Macrians**<sup>54</sup> or **Macrones were colonists from Eúboea**,<sup>55</sup> and neighbours of the **Dolionians. ‘Pelagic’, because Eúboea was close to Peloponnesus, the old name of which was Pelasgia**“ (Coleridge 1889, 39<sup>1</sup>).

„Μ α κ ρ ι έ ω ν : τῶν καλουμένων Μακρῶνων, οἳ εἰσιν ἄποικοι Εὐβοέων, ἀφ’ οὔ καὶ Μάκρωνες ἐκλήθησαν. καὶ Μάκρις γὰρ ἡ Εὐβοία ἐκαλεῖτο. Πελασγικὸν δὲ εἶπεν διὰ τὸ πλησιόχωρον εἶναι τὴν Εὐβοίαν τῇ Πελοποννήσῳ, ἢ πρότερον ἐκαλεῖτο Πελασγία. ἦσαν δὲ ἀστυγείτονες τῶν Δολιόνων οἱ Μάκρωνες. οἱ δὲ ἔθνος Βεχείρων φασὶ τοὺς Μάκριας, οἵτινες αἰεὶ πολεμοῦσι τοῖς Κυζικηνοῖς. ἦσαν δὲ τὰ πολεμικὰ ἔργα ἡσκηκότες, ὡς ἰσοροῦσι Φιλοστέφανός τε καὶ Νυμφόδωρος οἱ τὰ περὶ τῶν βίων ἀυ-

---

<sup>54</sup>. Macrians (Mingrelians/\*Magralians/Margalians/Megrelians) were Macrones living on the island of Macris (comp. Urushadze 1964, 528). In preference to ’**Mingrelian**’ the term ’**Margalian**’/’**Megrelian**’ should be used as adequate to the endoethnonym ’**Margali**’/’**Megreli**’.

Apollonius of Rhodes (I.1112) mentions **Μακριάδες σκοπιαί** – the mountains of Macrians, that were seen by Argonauts from the **Mt. Dindymon** (Murat Dađı, Kütahya Province, Turkey) (comp. Urushadze 1964, 131<sup>66</sup> ff.).

Comp. **Μακρίων** *Macrian* to Laz toponym **Makriali** (Nođedi, Turkey) (comp. Kartoziya 1993, II, 354).

<sup>55</sup>. That the ancient name of **Évia** (Old Greek **Eúboea**; Italian **Negroponte**) was **Macris** is mentioned by Ephorus of Cyme, Callimachus, Strabo, Aristides, Pliny the Elder, Stephanus of Byzantium, Eustathius of Thessalonica. According to Apollonius of Rhodes (IV.540, 988, 1131-1140; Merkel 1854, 503, 516-517; Urushadze 1964, 141ff.) nymph **Macris** was the nurse of Dionysus, the island of **Drepane (Corfu)** was named after her. This island is called **Scheria** by Homer (*Odyssey* V.34, VI.8), others mentioned it as **Kerkyra** (Dindorf 1855, I, 244, 35; 294, 8; Burt 1899, 222; Merry 1899, 65; Urushadze 1964, 140; 1970, 356<sup>38</sup>). The island of **Chios** was also called **Macris**.

Apollonius of Rhodes (IV.1175, IV.1210-1213) writes that Colchians, who chased Argonauts, settled on the island of Phaeicians [**Macris**].

τῶν γεγραφότες. Διονύσιος δὲ ὁ Χαλκιδεὺς εἰρήσθαι φησιν αὐτοὺς Μάκρωνας, ἐπειδὴ Εὐβοέων εἰσὶν ἄποικοι. ἄλλοι δὲ Μάκρωνας αὐτοὺς φασὶ λέγεσθαι διὰ τὸ πλείονας εἶναι παρ' αὐτοῖς μακροκεφάλους, ὥσπερ παρὰ τοῖς Πέρσαις γρυπούς. μέμνηται δὲ τούτων Ἡρόδοτος ἐν δευτέρᾳ. Πελασγικὸν δὲ ἄρεα εἶπεν τὸν τῶν Μακρίων, ἐπεὶ Εὐβοέων εἰσὶν ἄποικοι. ἢ δὲ Εὐβοία πλησίον Πελοποννήσου κεῖται, ἥτις τὸ παλαιὸν Πελασγίς ἐκαλεῖτο.

\* Μακρίων ] ὄμοροι Δολίοσιν οὗτοι καὶ πολέμιοι.“

**Μακρίων:** The Scholiast of Apollonius of Rhodes (I.1024-1025; II.392, 1242, 1246; Merkel 1854, 363-364, 412-413, 446) identifies these with the Μάκρωνες, colonists from Εὐβοία, that dwelt on the east of Pontus near Trapezus, who are mentioned in Apollonius of Rhodes II.394, 1242; cf. Herodotus II.104, VII.78 (Godley 1920, 392-393); Xenophon, *Anabasis* IV.8.1, V.5.18, VII.8.25; Strabo XII.3.8; Pliny the Elder VI.4, 10; Stephanus Byzantium, *Ethnica* (Meinekius 1849, 428, 429). The Scholiast also says that the epithet Πελασγικόν is applied to their forces here because Εὐβοία was near to the Peloponnesus which in old times was called Pelasgia (Mooney 1912, 133, 1024).

Macrones were neighbors of Dolionians. Becheirians that were skilled warriors were also called Macrones, because they also were from Euboea. But it was also said that they were called Macrones because many of them were long-headed (μακροκεφάλους).

According to Apollonius of Rhodes (I.936-1022; Merkel 1854, 359-360; 372), Dolionians inhabited Asia Minor at Propontis (the Sea of Marmara), at Hellespontine Phrygia (the Dardanelles, Mysia; Kapıdağ Peninsula, Balıkesir Province, Turkey) between the rivers Aisepos (Gönen) and Rhyndacus (Mustafakemalpaşa).

Dolionians who were expelled from the area of their habitation by the inhabitants of Thessaly and Magnesia<sup>56</sup>, are also mentioned by the Scholiast (I.1037; Merkel 1854, 365):

---

<sup>56</sup>. Magnesia – the area in Thessaly (Greece), inhabited by the tribe of Magnetes.



„Ἐφορος μὲν γάρ φησι τοὺς Δολίονας Πελασγοὺς ὄντας καὶ ἐχθρώδως διακειμένους πρὸς τοὺς τὴν Θεσσαλίαν καὶ Μαγνησίαν κατοικοῦντας διὰ τὸ ἀπελασθῆναι ὑπ’ αὐτῶν ἐπιθέσθαι αὐτοῖς.“

Ephorus [of Cyme] says that **Dolionians, as they were Pelasgians and were hostile to the inhabitants of Thessaly and Magnesia because they were expelled by them**, attacked [Argonauts] (Urushadze 1964, 144; 294-295, 371).

Georgian historians (see: Javakhishvili 1913, 29; Chikobava 1936, 3-4; Megrelidze 1938, 67; Makalatia 1941, 13; Kaukhchishvili 1964, 17-18; Janashia 1959, 6, 193; Urushadze 1964, 125-140, 166; Amirejibi-Maleni and others 2006, 14) assume that Macrones is the name of the tribe of Colchian ancestry – the name of Mingrelian-Chan/Laz tribe of West Kartvelian origin. Their later habitation was south-east of Euxeinos Pontos, but earlier they were inhabitants of the territory along the coasts of the black and Aegean seas.

A. Urushadze (1964, 145) writes that these Colchian tribes as well as other Pelasgians inhabited large territories, but later the territory of their habitation was restricted.

### **3. The discovery and study of Linear A and Cretan hieroglyphic inscriptions**

In 1894-1909 Sir Arthur Evans discovered inscriptions of the Bronze Age that were amply spread over the Aegean area; he named them the hieroglyphic and Linear A scripts of the Minoan Crete. 1427 Linear A and 360 Cretan hieroglyphic inscriptions are accessible today on clay tablets, seals, on ritual tables, crockery, jugs, vases, jewellery of precious metals. The inscriptions are dated from 2000-1600 (Cretan hieroglyphs) and 1800-1450 (Linear A inscriptions). The script of the inscriptions of the later period was named Linear B by Evans.

The inscription of these types were studied by A. Evans, B. Hrozný, F. G. Gordon, A. Kober, E. L. Bennett, M. Ventris, J. Chadwick, F. Schachermeyr, E. Masson, O. Masson, G. P. Carratelli, P. Meriggi, L. R. Palmer, G. Neumann, D. W. Packard, V. I. Georgiev, E. Grumach, M. Pope, S. Lurje, A. M. Kondratov, C. H. Gordon, L.

Godart, J.-P. Olivier, Y. Duhoux, G. A. Owens, T. G. Palaima, R. Palmer, J. Younger, A. A. Molchanov, Th. V. Gamkrelidze, R. V. Gordeziani, L. Gordeziani, L. Chotalishvili, and others.

The attempts of deciphering Linear A and Cretan hieroglyphic inscription in Indo-European (e.g., Old Greek, Luwian) and Afro-Asian or Hamito-Semitic (e.g., Egyptian, Phoenician) languages have not proved to be successful. A. Evans (1909; 1952; 1921; 1928<sup>I, II</sup>; 1930; 1935<sup>I, II</sup>), M. Ventris and J. Chadwick (1959, 28-36; Chadwick 1976, 4; 1987), A. Morpurgo Davies (1963), D. Sansone (2004, 2), E. J. Bakker (2010, 223), and others wrote that Linear A inscription were made in a non-Greek language. S. Lurje (1957, 6, 9) A. D. Lacy (1967, 128), Th. Gamkrelidze and V. Ivanov (1995, I, 784; 1984, II, 888; Gamkrelidze 1980), and other underlined that the language of these inscriptions was non-Indo-European.

V. A. Istrin (1961, 159) considers the Cretan hieroglyphic and Linear A inscription to be the samples of the scripts of pre-Greek Cretan (Minoan) non-Indo-European people.

According to A.-F. Christidis (2007, 221) the language of Cretan hieroglyphic and Linear A inscriptions is the pre-Greek language of the Crete pre-Mycenaean period.

F. Schachermeyr (1955, 252, 255) thinks that the language of the ancient inscriptions called by him Aegean is Caucasian, it was spread over the area that was then larger than in later periods.

A. Urushadze (1964, 166) writes that **when Cretan inscriptions were created, Asia Minor, the island of Crete and quite a number of places of the Mediterranean were inhabited by pre-Hellenic Pelasgian tribes of Macrones, Dolionians and others. Colchian tribes were well-spread among the ancient Minoan population. Kartvelian tribes were obviously closely connected with the ancient population of Asia Minor and with the ancient culture of the Crete through many ties.** [The myth of the king of Colchis and Corinthians Aeëtes connects Pelasgian-Colchian world to Crete: Pasiphaë, the spouse of legendary Minos was a daughter of Hélios; she was the sister of Aeëtes and Circe, an aunt Medea and the mother of Ariadne]. A. Urushadze (1964, 168) **also supposed that the future study of Minoan script will considerably benefit from the study of the living relic of the Old Pelasgian and Asia Minor language – Iberian-Caucasian.**

Of special value, in this respect is H. R. Zebisch's (1992) claim that **the Phaistos Disk and Linear A inscriptions are written in one and the same language, namely in Proto-Kartvelian – Colchian.**

#### **4. Graphic parallels of the Linear A and Cretan hieroglyphic signs with the signs of the Phaistos Disk and other related scripts**

Considering all the above-given research material and my deciphering of the text of the Phaistos Disk (see Kvashilava 2007-2010), the attempt to decipher Aegean scripts, namely Linear A and Cretan hieroglyphic inscriptions in Proto-Kartvelian-Colchian seems to be natural. The comparative study of Common Kartvelian and the data of inner reconstruction helped greatly. The studies concerning the reconstructed Common Kartvelian forms were carried out by G. Klimov (1998; 1964), H. Fähnrich and Z. Sarjveladze (2000; Fähnrich 2007), Th. Gamkrelidze and G. Machavariani (1965). The words reconstructed for Nostratic, Indo-European, Hamito-Semitic, Sumer, North Caucasian presented in the works of V. M. Illich-Svitych (1971; 1976; 1984), A. B. Dolgopolsky (2008), A. B. Bomhard (2008; 2009) and others are in accordance with the Common Kartvelian material.

The study of Cretan hieroglyphs and some of the signs of Linear A script shows that they are closely similar to the signs of Linear B script, to Cypriot syllabograms, Sumer pictograms, Anatolian and Egyptian hieroglyphs, Proto-Sinaitic, Semitic, Greek and to Proto-Georgian and Georgian scripts signs. The material is presented in the following table:

I	II	III	IV	V	VI	VII	VIII	IX	X
Cretan hieroglyphs	Pictorial signs of the Phaistos Disk	Linear A script signs	Linear B script signs	Cypriot syllabary	Anatolian hieroglyphs	Signs of Sumerian script	Egyptian hieroglyphs	Semitic and Greek scripts	Signs of Proto-Georgian and Georgian scripts
093	[h <sub>2</sub> ] 07	[ti]/[t <sub>h</sub> e] 037 [ti] 037	[ti] 037	[t] 455 193	[t] x001 [h <sub>2</sub> t] 5001	222 128 117 073	T0-11 [imv] 2011 [h <sub>2</sub> sb] Z009	[t] [t <sup>h</sup> ]	[t <sup>h</sup> ]
049 050 176	[h <sub>2</sub> ] 07	[ti]/[t <sub>h</sub> e] 037	[ti] 037	[t] 455 193	[t] x001 [h <sub>2</sub> t] 5001	222 128 117 073	T0-11 [imv] 2011 [h <sub>2</sub> sb] Z009	[t] [t <sup>h</sup> ]	[t <sup>h</sup> ]
070	[h <sub>2</sub> ] 07	[ti]/[t <sub>h</sub> e] 037	[ti] 037	[t] 455 193	[t] x001 [h <sub>2</sub> t] 5001	222 128 117 073	T0-11 [imv] 2011 [h <sub>2</sub> sb] Z009	[t] [t <sup>h</sup> ]	[t <sup>h</sup> ]
038	[h <sub>2</sub> ] 07	[ti]/[t <sub>h</sub> e] 037	[ti] 037	[t] 455 193	[t] x001 [h <sub>2</sub> t] 5001	222 128 117 073	T0-11 [imv] 2011 [h <sub>2</sub> sb] Z009	[t] [t <sup>h</sup> ]	[t <sup>h</sup> ]
008	[x <sub>e</sub> ] 08	[x <sub>e</sub> ] 08	[x <sub>e</sub> ] 08	[x <sub>e</sub> ] 08	[x <sub>e</sub> ] 08	[x <sub>e</sub> ] 08	[x <sub>e</sub> ] 08	[x <sub>e</sub> ] 08	[x <sub>e</sub> ] 08
009	[x <sub>e</sub> ] 08	[x <sub>e</sub> ] 08	[x <sub>e</sub> ] 08	[x <sub>e</sub> ] 08	[x <sub>e</sub> ] 08	[x <sub>e</sub> ] 08	[x <sub>e</sub> ] 08	[x <sub>e</sub> ] 08	[x <sub>e</sub> ] 08
007	[x <sub>e</sub> ] 08	[x <sub>e</sub> ] 08	[x <sub>e</sub> ] 08	[x <sub>e</sub> ] 08	[x <sub>e</sub> ] 08	[x <sub>e</sub> ] 08	[x <sub>e</sub> ] 08	[x <sub>e</sub> ] 08	[x <sub>e</sub> ] 08
SM 079	[k <sup>h</sup> ea] 31 [k <sup>h</sup> a] 311 [re <sup>h</sup> ea] 312	[k <sup>h</sup> ea] 31 [k <sup>h</sup> a] 311 [re <sup>h</sup> ea] 312	[k <sup>h</sup> ea] 31 [k <sup>h</sup> a] 311 [re <sup>h</sup> ea] 312	[k <sup>h</sup> ea] 31 [k <sup>h</sup> a] 311 [re <sup>h</sup> ea] 312	[k <sup>h</sup> ea] 31 [k <sup>h</sup> a] 311 [re <sup>h</sup> ea] 312	[k <sup>h</sup> ea] 31 [k <sup>h</sup> a] 311 [re <sup>h</sup> ea] 312	[k <sup>h</sup> ea] 31 [k <sup>h</sup> a] 311 [re <sup>h</sup> ea] 312	[k <sup>h</sup> ea] 31 [k <sup>h</sup> a] 311 [re <sup>h</sup> ea] 312	[k <sup>h</sup> ea] 31 [k <sup>h</sup> a] 311 [re <sup>h</sup> ea] 312

© 2011 Gja Kvashliava

The table is made according to Evans 1909, 115; 71; 89; 183, 8; 9; 185, 13; 210, 79; 1952, II, 8, 9; 10; 14, 37; 15, 38; 41; 136; 138; 140; 1935; IV<sup>ii</sup>, 690; GORLA 1985, V, XXXIX; XXXX; XXXV-XXXVII; XL; CHC 1996; 17, 19; SOS 1976; 262, 301-311; Anderson, Everson 2001; 4, 8; Douros 2008, 9, 12, 25-27, 29, 36, 56, 58, 60, 64; Kvashliava 2008, 267; Mercer 1918, 3, 9; PSD 2005, 1, 40, 118, 247; Halloran 2006, 9, 16, 18, 70; Anders 2004, 2, 3, 6, 7, 17; DAEH 2010, 1, 251, 265; Samkretidze 1989, 29, 37, 38, 51, 69, 93, 124; Machavariani 1989; Lichell 2001; 17; Kvashliava 2008, 267

Columns II, IV, V, VI, VII, VIII, IX and X show considerable similarity of the signs; according to rule 5.2.2 of my Algorithm<sup>57</sup> the signs  $\cap$  LA037 and  $\exists$  LA081 of the first line of the Hagia Triada Linear A inscription HT 35 (HM 24) were deciphered by me accordingly as [ti] and [ku] syllables.

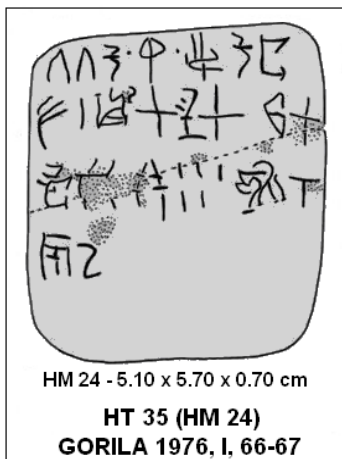

The punctuation mark – one dot and the sign  $\Phi$  LA\*326 immediately follow the three signs  $\cap\cap\exists$  [ti-ti-ku] (comp. Kvashilava 2008, 249). The meaning and functions of  $\Phi$  LA\*326 and similar signs  $\overline{\Phi}$  \*120 and  $\overline{\Phi}$  \*120b are studied below.

### 5. Graphic features of Linear A signs \*326, \*120, and \*120b – their meanings and typology with a commentary

Graphical character, meaning, typological parallels of Linear A signs  $\Phi$  LA\*326 and the similar signs  $\overline{\Phi}$  LA\*120 and  $\overline{\Phi}$  LA\*120b are presented and commented on below.

<sup>57</sup>. I presented the algorithm for deciphering pictorial signs of the Phaistos Disk (see: Kvashilava 2008, 253-254; [www.Kvashilava-Gia.com](http://www.Kvashilava-Gia.com) [www.AiaColchis.ge](http://www.AiaColchis.ge)) – the signs are deciphered according to their vertical and horizontal position of a pictorial sign rotated 90° to the initial position (it is, then vertical) only the first syllable is read.

The following signs are graphically similar to Linear A signs  $\overline{\Phi}$  LA\*120,  $\overline{\Phi}$  LA\*120b and  $\Phi$  LA\*326 (Douros 2008, 30, 38):









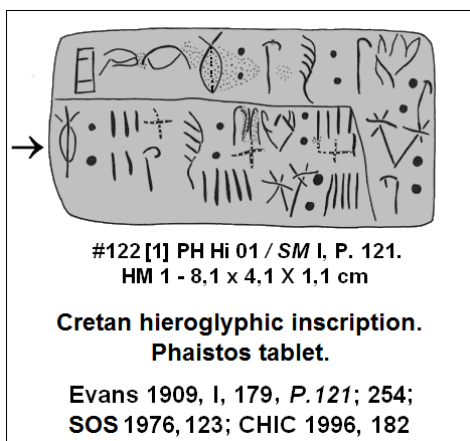

a. Georgian *Asomtavruli* (majuscular) script sign  $\overline{\Phi}$  [d];

b. Anatolian hieroglyphs  $\overline{\Phi}$  AH \*179/0251A [hwi<sub>x</sub>] *Hordeum* – *barley*;  $\overline{\Phi}$  AH \*179/0181B [hwi<sub>x</sub>] *Hordeum* – *barley* (Anders 2004, 7; comp. Everson 2007, 19: *I28C3*);  $\overline{\Phi}$  0225B [tu<sub>3</sub>] *Scriba*? (Anders 2004, 19);  $\overline{\Phi}$  AH \*326/0084B [tu<sub>3</sub>] *Scriba* (Anders 2004, 11; Hawkins 2000<sup>1</sup>, 27, table 2; comp. Everson 2007, 21: *I295E*);  $\overline{\Phi}$  0035B *Scriba*? (Anders 2004, 19);

c. Egyptian hieroglyph  $\overline{\Phi}$  M33A-M34 [it] – *barley*; *corn* (DAEH 2010, 43);

d. The hieroglyph of the Cretan script:  $\overline{\Phi}$  CH\*153/SM94 *GRAnum* – *grain* (comp.: CHIC 1996, 17; Douros 2008, 67; Younger 2003-2007; Evans 1909, I, 217, 94), attested on the clay tablet #122 [1] PH Hi 01 / HM 1 / SM I, P.121 found in Phaistos:



Variants of Cretan script hieroglyphic sign SM 094 / CH*153				
<b>SM 094</b>				
				
b	c	d	e	f
Evans 1909, I, 163, P.50c, P.52c; 164, P.62c; 165, P.65c; 166, P.82b; 167, P.85b; 179, P.121; 217, 94; 254, P.III				
<b>CH*153</b>				
				
F214B	F214C	F214D	F214E	F214F
Douros 2008, 61				

e. Linear A and Linear B ideograms for 'wheat':  $\overline{\text{II}}$ ,  $\overline{\text{II}}$  LAB\*007 [di] *GRAnum* – *grain* (Morpurgo Davies, Duhoux 1988, 15-16);  $\overline{\text{II}}$  LB120 *GRAnum* – *grain* (comp.: Ventris 1956, table I, 120; Douros 2008, 30).

As is known, the  $\overline{\text{II}}$  LB120 ideogram of E class series texts on Pylos tablets is the *land allocation* (comp.: Palmer 1992, 481-484; Duhoux 1974, 27-38; Gordeziani 2009, 135). The conventionally accepted meaning of the ideogram  $\overline{\text{II}}$  LB120 'wheat' is suggested by M. Ventris (1956, table I, 120; Bennett 1963, 75, 120), R. Palmer (1992, 490-491; 1995, 155, XXI), after versatile study of the material, changed its meaning with 'barley' (comp. Younger 2000-2011; Gordeziani 2009, 135<sup>5</sup>). The Latin name of this ideogram is *grānum* – *grain*, its abbreviation is *GRA*, used by me, too.

The variants and development of the sign *GRA* are given below:

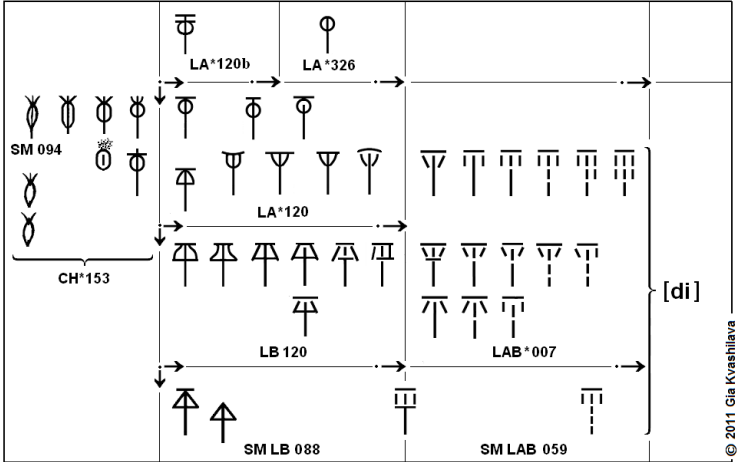

**Variants of Linear A and Linear B scripts signs for *GRA*;  
the direction of sign evolution is shown by arrows.**

According to Evans 1909, I, 165, 179, 217, 233, 254; 1952, II, 21, 31; CHIC 1996, 17, 19, 182-183; GORILA 1976, I, 28-29, 30-31, 34-35, 38-39, 50-52, 64-69, 76-77, 82-85, 96-97, 100-101, 114-117, 128-129, 134-135, 142-149, 154-157, 162-163, 166-169, 174-175, 186-195, 204-205, 214-215, 220-223, 226-229, 234-235, 242-245; CoMIK 1986, I, 5, 19, 40, 51, 53, 54, 61; 1990, II, 6; Davis 1959, 20; Douros 2008, 25, 30, 38, 61; SOS 1976, 251

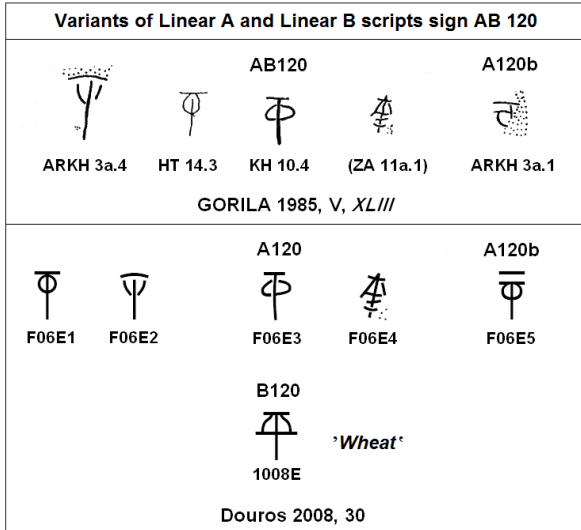



Variants of Linear A and Linear B scripts sign AB 007					
AB007					
HT19.3	ZA Zb 3.1	HT98 a.2	ZA 4a.8	KN Zc 6.2	IO Za 5
			[di]		
IO Za 6	PK Za 15	KN Zf 13			
GORILA 1985, V, XXIX					
A007			B007		
					[di]
F0611	F0613	F0612	F0614	10007	
Dourou 2008, 25					

Two variants of the sign *GRA* are given on the following tablets:

GRA

a-pi-a<sub>2</sub>-ro, / e-ke, su-go-ta-o, ko-to-na GRA 2 T 5

'Αμφίχαλος εχει συγκώταο (= attique συμβώτου) κτοίναν'  
 GRANUM 2 T 5, "Amphialos occupe le terrain du porcher:  
 (surface de) 2,5 unités de blé".

**Tablet PY Ea 109 with Linear B inscription.**  
**Morpurgo Davies, Duhoux 1988, 15-16**

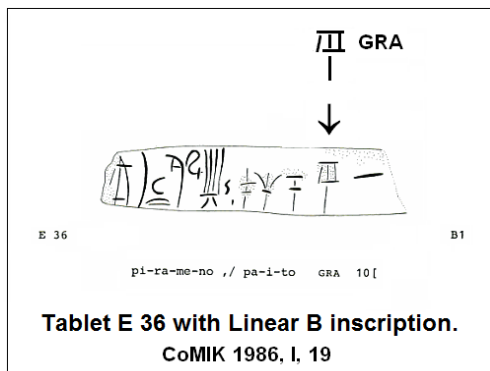

The above material makes clear that Linear A signs  $\overline{\Phi}$  LA\*120/ *GRA*,  $\overline{\Phi}$  LA\*120b/*GRAb* and  $\Phi$  LA\*326 are ideograms of *cereal*.

## 6. Reconstruction of the Common Kartvelian general word denoting *grass, hay, food, wheat, barley, bread, nourishment, feeding, grazing, cereals, eating*

Below Kartvelian words for *grass, hay, food, wheat, bread, nourishment, feeding, eating* are given:

Svan **dier** – *wheat* (Güldenstädt 1791, II, 500); Svan **diër** – *wheat* (Klaproth 1823, 526); Svan **dier** – *bread* (Klaproth 1814b; II, 268); Svan **diar, diär** – *baked bread* (Javakhishvili 1930, I; 1996, IV, 437);

Laz (Khopuri dialect) **diar-i** – *bread* (Hervás 1787, 69); Laz **diar-i** > **gyar<sup>r</sup>-i** – *food* (comp.: Kartoziya 1972, I, 9-10; Amirejibi-maleni and others 2006, 29, 55; Kalandia 2007, 19);

Chan **gyar-i** – *bread*; Chan **gyar-ob-a** – *dinner, supper etc* (literally: *eating bread*) (Marr 1910, 135); Chan **gyar-i** > **djar-i** – *bread* (Javakhishvili 1930, I; 1996, IV, 340, 438);

Mingrelian **diar-a**<sup>58</sup> – *wedding feast* (Kipshidze 1914, 225 (429)); *wedding 'eating bread' and hospitality* (Javakhishvili 1930, I; 1996,

<sup>58</sup>. Comp.: Latin **dīārīum**; **dīārīa** – 1. *daily portion, ration of food mainly for soldiers and slaves*; 2. *daily payment; daily wages* (Gaffiot 1934, 518; Dvoretzkiy 1976, 322).

IV, 437); *wedding, feast* (Kajaia 2001, I, 459); *feasting* (Eliava 1997, 121);

Mingrelian **diar-i** – *eating grass, grazing* (Kajaia 2001, I, 459);

Mingrelian **o-diar-e, o-n-diar-e** – *forage, grass* (Kipshidze 1914, 225 (429)); *food, grass* (Javakhishvili 1930, I; 1996, IV, 438); *pasture* (Kajaia 2002, II, 424; 2009, IV, 425); Comp. Laz **o-t<sup>h</sup>ial-e** – *manger, food trough; hay feeding* (Marr 1910, 145; Kajaia 2002, II, 424);

Mingrelian **diar-ap<sup>h</sup>-a** – *feed* (Kipshidze 1914, 225 (429)); *nourishing; feeding; grazing* (Javakhishvili 1930, I; 1996, IV, 437); Mingrelian **diar-ap<sup>h</sup>-a, diar-u-a** – *feeding, nourishing; grazing, graze* (Kajaia 2001, I, 459-460);

Mingrelian **sa-diar-i, sa-diar-e, sa-diar-o** – *pasture* (Kajaia 2002, II, 569);

Mingrelian **sa-diar-o** – *of wedding* (adj.) (Javakhishvili 1930, I; 1996, IV, 437 ff.; Kajaia 2002, II, 569);

Mingrelian **o-diar-ap<sup>h</sup>-al-i** – *pasture* (Kajaia 2002, II, 424).

I. Javakhishvili (1930, I; 1996, IV, 438) wrote: "... all these [Mingrelian] words are derived from *diar-* – apparently not used in its simple form [in the meaning of baked bread] now and for the last hundred years, but it must have been used without doubt in Mingrelian in this very meaning. **The sequence *o-diar-u* also means nourishment and grass in Mingrelian, which suggest that *diar* meant plant, grain, baked, food, bread**".

Having considered the aspects of the above Kartvelian date, I. Javakhishvili (1930, I; 1996, IV, 438, 439) also assumed that *diar-* was a common word that denoted *wheat and eatable bread* for all Kartvelian tribes in ancient times. The word did not mean only *eating baked bread* but was the general term for *feeding, nourishing, grazing and eating plants and cereal*.

The word *diar-* is the relic of the far off times when in the era of accumulation assimilating cereal for nourishment began but it was not distinguished from the other species of grass. The meaning of this word became wider with time, denoting *wheat, food, baked bread* (Bregadze 2004, 175).

The sequence *diar-* is, without doubt, a common word for Svan, Mingrelian and Laz, but it does not seem to be attested for Georgian;

in Georgian as well as in Laz its phonetic variant **diḱ-a** *wheat* occurs, though.

G. Klimov (1998, 40; 1964, 73) reconstructed \***diḱ-a-** (the name of the *spring wheat*) for the Georgian-Laz period.

In R. Eristavi's (1884, 15) and N. Chubinashvili's (1961) dictionaries **diḱa** is explained as *wheat to be sown in spring*. According to A. Glonti (1984, 207) **diḱa** means *awned wheat* in Kartlian, Kakhetian, Lechkhumian and Tianetian of Georgian dialects.

In earlier editions of A. Makashvili's '*Lexicon botanicum*' (1949; 1991, 24) the Latin term for **diḱa** was *Triticum carthlicum* = *Triticum persicum*, but later, according to contemporary systematization of cereal species, the term was changed with a new Latin term – *Triticum ibericum* (Bregadze 2004, 53-59, 152-159) since Georgian was the territory of the origin and development of this species.<sup>59</sup>

Klaproth (1814a, II, 259; 1823, 32) assumes that **diḱa** was the name of the *spring wheat species spread in Georgian mountainous region, e.g., in Khevi and Mtiuleti*<sup>60</sup> (comp. Javakhishvili 1930, I; 1996, IV, 348).

The corresponding Kartvelian data is given below:

Old Georgian **diḱ-a** – *wheat* (Blake, Brière 1961: The Bible, Joel 1.11); Old Georgian **diḱ-a-y** – *cereals* (Abuladze 1973, 142; Javakhishvili 1930, I; 1996, IV, 348; Fähnrich, Sarjveladze 2000, 173; Fähnrich 2007, 133);

Georgian **diḱ-a**<sup>61</sup> – *wheat sown in spring* (Orbeliani 1991, I, 221); *spring wheat* (**diḱa** also *akhaltēsli*) (Güldenstädt 1787, I, 399),<sup>62</sup>

---

<sup>59</sup>. See also **Triticum paleo-colchicum** – *Old Colchian emmer wheat* (Makashvili 1949; 1991, 242; Bregadze 2004, 30, 372 ff., Fig. 2).

<sup>60</sup>. "Die Arten von Weizen und Gerste, die in höheren Gebirgsdistrikten, als in *Mthiulethi* und *Chewi* gesäet werden, heißen *Dika* und *Achaltefli*; jenes ist Sommerweizen und dieses zweizeilige Gerste" (Klaproth 1814a, II, 259; 1823, 32).

<sup>61</sup>. Comp.: Georgian **diḱ-a** (Orbeliani 1991, I, 222) – *Heracleum spondylium* (Eristavi 1884, 15); Georgian **diḱ-i**; Lower Kartlian **diḱ-in-a**; Imeretian **diḱ-a**; Rachan **m-diḱ-i**; Ingiloian **düḱ, diḱ-v-i**; Mingrelian **diḱ-e** – *Heracleum* (Makashvili 1949; 1991, 24); Georgian **diḱ-i** – *field plant; tall grass*; Mingrelian **diḱ-i** – *field plant* (Fähnrich, Sarjveladze 2000, 175); Georgian **diḱ-i**; Mingrelian **diḱ-e** – *plant Heracleum* (Fähnrich 2007, 134); Mingrelian **diḱ-a** (Dzadzamia, Vakhania 2007, II, 330).

<sup>62</sup>. In Georgian, in Pshav-Khevsureti **diḱ-a** is eaten, it was always a wild green herb. *Heracleum spondylium* [or **diḱ-a**] is rendered as *Bärenklau* in German, as a wild grass

Chan/Laz **diḱ-a** – *wheat, bread* (Marr 1910, 139); *wheat* (Makashvili 1991, 99, 143); Laz **diḱ-a-š-mk<sup>h</sup>ir-i** – *bread flour* (Fährnich, Sarjveladze 2000, 173); Laz. **diḱ-a** – *Weizen, Korn* (Fährnich 2007, 133); Laz (**m**)**diḱ-a** – *wheat, corn*; Word-initial **m** in Laz is a secondary augment (Klimov 1998, 40).

Considering the above-mentioned word-forms **diØ-ar-**, **diʔ-a-/diḱ-a-** and **diḱ-a-** I was able to reconstruct common Kartvelian archetype **\*dəʔ-ar-/dəḱ-ar-** which, according to I. Javakhishvili (1930, I; 1996, 438-439) and N. Bregadze (2004, 108-11, 175, 177), is the common name for *grass, ray, food, wheat, bread, nourishment, feeding, grazing, for eating plant and cereal*. I present a phonological pattern of this common term and the derived Kartvelian words:

Common Kartvelian **\*dəʔ-ar-/dəḱ-ar- > \*diʔ-ar-/diḱ-ar- >**

>	{	*diʔ-ar- >	{	diʔ-aØ-	(Ming.)
				diØ-ar-	(Ming., Laz, Svan)
		*diḱ-ar- >	{	diḱ-aØ-	(Georg.)
				*dik-ar- >	dik-aØ- (Georg., Laz).

Corresponding linguistic details<sup>63</sup> show that in the position **##CəʔV-/##CəḱV-** in Mingrelian and Laz (namely in Vitzur-Ark'abuli and Atinuri dialects) the consonantal units [ʔ]/[ḱ] are manifested as the laryngeal [ʔ] that often changes into [Ø] or [y] or (‘); as for Georgian and Khophuri dialect of Laz – the consonant [ḱ] often changes to [k].

---

it is also spread on pastures, woods and shrubbery. ...This plant is eaten in Germany, too, and is tasty“ (Javakhishvili 1934, II, 223, 224).

<sup>62</sup>.”Sommerweizen (Triticum aestivum aristatum, Ime. *Dika* auch *Achaltessli*, d.i. Neue saat)“ (Güldenstädt 1787, I, 399).

<sup>63</sup>. Tsagareli 1880, II, 24-28; Marr 1910, XVIII, XX; Kipshidze 1914, 08 (60); Chikobava 1936, 10, 15; Akhvlediani 1949, 308-322; 1956, 45, 81-82; Zhgenti 1953, 58-59; 1956, 133-145; 1960, I, 119-120; Gamkrelidze, Ivanov 1984, I, II; Gamkrelidze 2008, 82-84; Kartoziya 1993, II, 372; Kutelia 2005, 14, 25, 40, 41, 94-95, 97, 99-100, 101, 109; Kajaia 2001, I, 26; Melikishvili 1976, 138-139; Melikishvili and others 2011, 96-98.

Analyzing the issues of the history of culture, ethnology, archaeology, linguistics, biology, mythology, also ancient calendars presented in their monographs, I. Javakhishvili (1996, IV, 374-375) and N. Bregadze (2004, 155-158, 174) assume that the **term diḡa** was used not only to denote crops of *Triticum ibericum*, but also to denote all species and strains of spring *wheat and barley*.



It could be deduced that the reconstructed common Kartvelian \*dḡar-i/\*dḡar-i is the common name for *grass, hay, food, nourishment, feeding, grazing, cereals, eating, bread, spring wheat and spring barley*.

### 7. Reconstructed words and lexical units denoting *grass, hay, food, seed, cereals, grain, wheat, barley, millet, bread, flour*





Words and separate lexical units meaning *grass, hay, food, seed, grain, cereal, wheat, barley, millet, bread and flour*, reconstructed for various language families and separate language are given below:

Common Kartvelian \*dḡr-/dḡr- – *grass; hay; food; eat; feed; graze; spring wheat; spring barley; bread* (see 6.);

Indo-European \*d<sup>hl</sup>oHnā-, \*d<sup>hl</sup>oHnāH<sub>2</sub>- – *grain; bread*; Sanskrit **dhānā** – *grain crops*; Pahlavi **dānag**; Persian **dāna** – *grain, millet*; Lithuanian **dūona** – *bread*; Tocharian B **tāno** – *grain* (Gamkrelidze, Ivanov 1995, I, 770); Hittite <sup>NINDA</sup>**dannaš-**; Cuneiform Luwian <sup>NINDA</sup>**tannaš-** – *type of bread* (Melchert 1993; 2001, 204); Old High German **dinkel, thincil, dinkel**; German **Dinkel** – *Triticum spelta*; Hittite <sup>NINDA</sup>**tunik-** – *bread* (Krzysztof 2003, 106); Avestan **dānō-karš(a)** – *carrying grains*; Sogdian **ḡ'n** – *grain of cereal*; Dravidian \***tiṅ-ay** – *Italian millet* (Witzel 2009, 5, 5<sup>34</sup>);

Sumerian   [duḡ, duḡ] – *bran* (PSD 2005, 53); *residue, by-product; bran; to bake bread* (Halloran 2006, 29); chaff (Faxvog 2009, 13) > Akkadian **ṭuḡḡū(m)** – *residue, waste product* (PSD 2005, 53) > **utuḡḡu** – *bread*; <sup>NINDA</sup>u<sub>4</sub>-duḡ-ḡu-um.šè, <sup>NINDA</sup>ù-duḡ-ḡu-um, <sup>NINDA</sup>ù-duḡ-um, <sup>NINDA</sup>ù-tu-ḡu-um, <sup>NINDA</sup>u<sub>5</sub>-duḡ-um, <sup>NINDA</sup>ú-tu-ḡu (CAD 2010, 20, 339);

Semitic \***duḡn-**; Akkaadian **duḡnu**; Hebrew **dōḡan**; Aramean **dōḡinā**; Arabic **duḡn-** – *millet* (Gamkrelidze, Ivanov 1995, I, 770);

Old Egyptian  [dq],  [dq],  [dq],  
 [dq],  [dq] – *flour, powder* (DAEH 2010, 461);

North Caucasian \***dikwi** – *a kind of cereal* (Nikolayev, Starostin 1994, 400; Krzysztof 2003, 106; Dolgopolsky 2008, 511); Daghestan languages: Tabasaran **duk**; Rutul **dük**; Tsakhur **dik** – *millet* (Klimov 1998, 40);

The Linear A and Linear B *wheat* logogram  LB\*007/GRA [di] was phonetically connected to Georgian-Zan *spring wheat dik*- by R. Schmitt-Brandt (2002, 101; see also: Gordeziani 2008, IV, 41; 2007, II, 143; Chotalishvili 2003, 15).

Taking the above-mentioned words into account I was able to reconstruct common forms for the Nostratic words \***dé?r**- and \***déqñ**- meaning *grass, hay, grain* and the general word for *cereal*.<sup>64</sup>

A. Dolgopolsky (2008, 42, 510, 2190, 2489, 2581: 517) has reconstructed the Nostratic archetype \***dikv** – *edible cereals, fruit*.

### 8. The territory and era of cultivation of *barley* and *wheat*

Archeologists assume that uncultivated *barley* and *wheat* were spread in the upper Mesopotamia and near east in XVII-VIII millennia BC; and the remnants of cultivated *barley* and *wheat* are found in Mesopotamia, Near East, Asia Minor, South Caucasus, North Africa and other territories beginning from VIII-VI millennia BC (Nesbitt, Samuel 1996, 60-67; Perrino, Laghetti and others 1996, 104-105; Bregadze 2004, 14-15, 36-38, 43-44, 84, 110, 325-326; see also Gamkrelidze, Ivanov 1995, I, 566).

Th. Gamkrelidze and V. Ivanov (1995, I, 567) believe that: "The Transcaucasus is distinguished by its great variety of wheat species, the result of coexistence of numerous Mediterranean and western Asiatic species and strains since ancient times (Vavilov 1959-1965, III.371-372, V.20-32). This early Near Eastern area was the center from which wheat spread and penetrated into Europe (specifically, into the Balkans from Asia Minor: Titov 1966, 26, 27, 36; Renfrew

<sup>64</sup> The Nostratic language is dated back to XV-XII millennia BC (Bomhard 2008, 149).

1969, 152; Zohary 1969, 59), where traces of several species are found as early as the Neolithic (Clark 1952, 108). The terms for the cultivated plant spread together with the plant itself“.

The beginning of the irrigation system in Mesopotamia made the cultivation of *barley* and *wheat* possible (Nesbitt, Samuel 1996, 73), which is attested by the end of III millennium BC and the beginning of the II millennium BC on the clay tablets (Halloran 2011).

N. Bregadze (2004, 321) believes that the species of *spring wheat* **diḳa** was cultivated in South Caucasus, namely, in the mountainous regions of Georgia by the time of beginning of agriculture and sheep-farming by the end of III millennium.

Taking into account the details of the above issue I claim that the general word for *grass, hay, food, eating, spring wheat, bread* and also *spring barley*, the common Kartvelian \***dé?-ar-/dḑ-ar-** (> **di?-a/diḑ-a** and **diḳ-a**. See: 6. and 7. above) is dated back to pre-agrarian period, earlier than the III millennium. The Common Kartvelian diversification into separate Kartvelian dialects: Svan, Georgian, Mingrelian and Laz also began in the III millennium BC (see: Gamkrelidze, Machavariani 1965, 16, 17, 17<sup>1</sup>, 18; Gamkrelidze, Ivanov 1995, I, 777<sup>19</sup>; Gamkrelidze 2008, 86-88).

## 9. Linear A syllabary and ideograms

Phonetic values of Linear A syllabograms are presented in the following table:











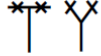



001		da	017		za	039		pl/pʰi/bi	057		ja/əa	077		ka/kʰa/ga
002		ro	020		zo	040		wi	058		su/šu	078		qe/ke
003		pa/pʰa/ba	021F		qi/kə	041		si/ši	059		ta/tʰa	080		ma
004		te/tʰe	023		mu	044		əa	060		ra	081		ku/kʰə
005		to/tʰo	024		ne	045		de	061		o	085		?ə
006		na	026		ru	046		je/əe	065		ju/əu	087		tʷe/tqʷe
007		di	027		re	050		pu/bu	066		təa/tʰəa			
008		a	028		i	051		du	067		ki/kʰi			
009		se/še	029		pʰu	*052		χə	069		tu/tʰu			
010		u	030		ni	053		ri	070		ko/kʰo			
011		po/pʰo/bo	031		sa/ša	054		wa/?wa	073		mi			
013		me	037		ti/tʰə	055		nu	074		ze			
016		qa	038		e	056		pʰə	076		rəa			

Syllabograms of Linear A script

It should be noted here that LA\*052 given in this table is similar to Cretan hieroglyph CH008 *hand* and the Phaistos Disk pictorial sign PHD08 [χə] syllable (see Kvashilava 2008, 267). Relying on this similarity, sign LA\*052 is deciphered by me as [χə]. Linear A signs LA008 and LA044 were earlier read by me as syllables [a] and [əa] respectively (see Kvashilava 2009, 332; 2010, 305); all other signs are deciphered according to the algorithm rule 5.2.2 (see Kvashilava 2008, 253) as corresponding signs of Linear B with minor variations, though (see: Hooker 1990, 158-159; Chadwick 1987).

Syllabograms LAB030 [ni] and LAB054 [wa/?wa] function also as ideograms, they are given below along with other ideograms:























































030		<b>FICUS</b> <b>FIC.</b>	122		<b>OLIVA</b> <b>OLIV.</b>
054		<b>TELA</b>	123		<b>ARŌMA</b> <b>ARO.</b>
065		<b>FARINA</b> <b>FAR.</b>	131a		<b>VINUM</b> <b>VIN.</b>
100		<b>VIR</b>	302		<b>OLEUM</b> <b>OLE.</b>
350		<b>VIR</b>	303		<b>CYPĒROS?</b> <b>CYP.</b>
352		<b>MULIER?</b> <b>MUL.</b>	191		<b>GALEA</b> <b>GAL.</b>

**Ideograms of Linear A script.**

According to: Ventris 1956; Bennett 1963;  
Palmer 1995; Douros 2008; Everson, Younger 2010





© 2011 Gia Kvashtilava

The ideograms of *domestic animals* are also given in Linear A, also ligatures with  $\cap$  LAB037/TI (*female*),  $\ddagger$  LAB003/PA (*male*) are presented below along with the corresponding signs of Linear B:

A021	  F0634 F0636	B021/106	  [qi] 10025 SM B091	OVIS OVILLUM	sheep
A021F	  [qi/kaə] F0638 F0639	B021F/106F	  10086 SM B091	OVIS + TI / FEMINA AGNA	ewe
A021M	  F063E	B021M/106M	  10087 SM B091	OVIS + PA / MAS ARIES	ram
A022	  F063C F063D	B022/107	 10052	CAPRA CAPRINUM	goat
A022F	  F063E F063F	B022F/107F	  10088 SM B090	CAPRA + TI / FEMINA CAPELLA	she-goat nanny goat
A022M	   F0640 F0641 F0642	B022M/107M	  10089 SM B090	CAPRA + PA / MAS HIRCUS	he-goat billy goat
A023	  [mu] F0643 F0644	B023/109	  [mu] F0004 SM B093	BOS BOVILLUM	cattle
		B023F/109F	  F0082 SM B093	BOS + TI / FEMINA VACCA	cow
A023M	   F0645 F0646 F0647	B023M/109M	  1008D SM B093	BOS + PA / MAS TAURUS	bull
A085	   F06D1 F06D3 F06D2	B085/108	  [au] 10042 SM B092	SUS SUIILLUM	pig
	  [?aə]  	B085F/108F	  1008A SM B092	SUS + TI / FEMINA PORCA	sow
		B085M/108M	  1008B SM B092	SUS + PA / MAS VERRES	boar
A336	  F074D F074E	B105	  F0081	EQUUS EQUINUM	horse
		B105F	 10084	EQUUS + TI / FEMINA EQUINA	mare
		B105M	 10085	EQUUS + PA / MAS EQUINUS	stallion

Variants of the ideograms of domestic animals of Linear A and Linear B scripts.

According: Evans 1952, II, 33, 91-93; 137; 139; 1935, IV<sup>II</sup>, 722, 800; Ventris 1956; Bennett 1963, 67-73; GORILA 1985, V, XXXI, XXXII, XLII, 212, 271; Douros 2008, 26, 29, 30, 38; Anderson, Everson 2001, 6

Signs  LB021/106,  LA021F,  LAB023/109 and  LAB085/108 – given in the above table as ideograms of *sheep*, *ewe*, *cattle* and *pig* respectively, are also used as syllabograms (see the table of syllabograms above).

**10. Linear A ideograms, their combinations and ligatures of a general word for *grass, hay, food, grain, cereals, wheat, barley, bread, grazing, feeding, nourishing***

Cereal ideograms of Linear A  $\overline{\text{P}}$  LA120/*GRA* and  $\overline{\text{P}}$  LA120b/*GRAb* are presented below as ligatures:

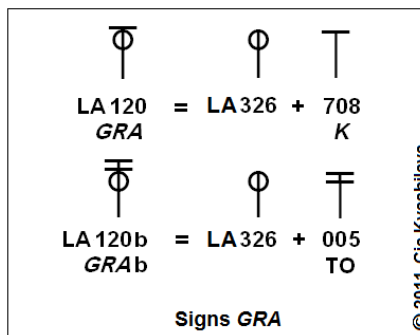

Linear A  $\overline{\text{P}}$  LA120/*GRA* ideogram and the combinations functions of the signs:  $\text{A}$  LA021/*QI*,  $\text{M}$  LA022/*M*,  $\text{H}$  LA056/*PA*<sub>3</sub>,  $\text{Q}$  LA078/*QE*,  $\text{K}$  LA081/*KU*,  $\text{DU}$  LA051/*DU* are presented in the following table:

<p>575 <math>\overline{\text{P}}\text{A}</math></p> <p>120 '021F' <i>GRA</i> 'QI'</p> <p style="text-align: center;">Food for a ewe</p>	<p>578 <math>\overline{\text{P}}\text{Q}</math></p> <p>'120' '078' <i>GRA</i> 'QE'</p> <p style="text-align: center;">Cereal for baking bread</p>
<p>576 <math>\overline{\text{P}}\text{M}</math></p> <p>120 '022M' <i>GRA</i></p> <p style="text-align: center;">Food for a he-goat</p>	<p>579 <math>\overline{\text{P}}\text{K}</math></p> <p>120 '081' <i>GRA</i> 'KU'</p> <p style="text-align: center;">Cereal for domestic birds</p>
<p>577 <math>\overline{\text{P}}\text{H}</math></p> <p>'120' '056' <i>GRA</i> 'PA<sub>3</sub>'</p> <p style="text-align: center;">Cereal for storage</p>	<p><math>\overline{\text{P}}\text{DU}</math></p> <p>120 051 <i>GRA</i> DU</p> <p style="text-align: center;">Cereal for ?</p>
<p>Combinations of the signs <i>GRA</i> and 021F, 022M, 056, 078, 081, 051 of Linear A script</p>	

© 2011 Gia Kvashilava





⌘ LA574/120+003/GRA+PA sign that is a ligature of ⌘ LA326, ⌘ LA708/K and ⌘ LA003/PA is identified by me with ⌘ LB120+072/GRA+pe sign. The latter in its turn is identified with ⌘ LB072-015-120/pe-mo (or pe-ma) *GRA* that means *seed cereal*.<sup>65</sup>

The meaning of the combinations of ⌘ LA120/GRA ideogram with ligatures of ⌘ LA003/PA and ⌘ LA001/DA signs also of the combination of ⌘ LA120/GRA ideogram with ⌘ LA028/I, ☺ LA078/QE, ♀ LA022M, ⌘ LA131a/VIN, ⌘ LA004/TE, ⌘ LA038/E are presented in the following tables:

574	⌘ ⌘	<b>Seed cereal</b>
	120 + 003 <i>GRA + PA</i>	
517	⌘ ⌘	<b>A handful of seed cereal</b>
	'028' '120 + 003' 'I' ' <i>GRA + PA</i> '	
555	☺ ⌘	<b>Seed cereal of bread-wheat</b>
	'078' 120 + 003 'QE' <i>GRA + PA</i>	
573	⌘ ⌘	<b>Cereal for farming</b>
	120 + 001 <i>GRA + DA</i>	
	⌘ ⌘	<b>Family fruit</b>
	004 120 + 001 <i>TE GRA + DA</i>	

© 2011 Gia Kvashtava

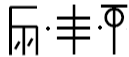
<sup>65</sup>. **pe-mo**: spérmo; **pe-ma**: spérma (σπέρμα) – *seed* (DMic 1993, II, 98; Morpurgo Davies, Duhoux 1988, 97).

 028 120 I GRA	A handful of cereal
 028 120 '022M' I GRA	A handful of cereal for a he-goat
 131a 004 120 VIN TE GRA	A bunch of grapes
597  I 131a '120' VIN 'GRA'	Grape
 038 120 E GRA	Haystack ?

© 2011 Gia Kvashilava

### 11. Whole numbers and fractions of Linear A script

The whole numbers of Linear A script are of combinations of the following signs |, —, O, -⊙- and -⊙-. The numerical values of these signs are the following:

	1
—	10
O	100
-⊙-	1 000
-⊙-	10 000
<p>Whole numbers in  Linear A and Linear B.  Evans 1921, I, 646, 479;  Bennett 1963, 67</p>	









The fractions are given in the following table:

701		A	709 <sup>6</sup>		L <sup>6</sup>	721		EF	733		$\frac{J}{E} B$
702		B	710		W	722		EJ	734		$\frac{J}{E} L^2$
703		D	711		X	723		EL <sup>2</sup>	735		JF
704		E	712		Y	724		EL <sup>4</sup>	736		JH
705		F	713		Ω	725		EL <sup>6</sup>	737		JJ
706		H	714		$\frac{A}{B}$	726		EYYY	738		JK
707		J	715		BB	727		FK	739		JL <sup>2</sup>
708		K	716		$\frac{B}{L^6}$	728		FL	740		KL <sup>2</sup>
709		L	717		D	729		HK	741		$\frac{L}{L}$
709 <sup>2</sup>		L <sup>2</sup>	718		$\frac{D}{D}$	730		JA	742		LL <sup>2</sup>
709 <sup>3</sup>		L <sup>3</sup>	719		EB	731		JB	743		$\frac{L^2}{L^4}$
709 <sup>4</sup>		L <sup>4</sup>	720		EE	732		JE			

Fractions in Linear A inscriptions.  
According to: GORILA 1985, V, XXVII; Douros 2008, 49-51;  
Everson, Younger 2010, 5, 10-11

© 2011 Gia Kvashilava

The measures for *cereal* are also given in Linear A script:







580  120 '702' GRA 'B'	584  120 '708 7092' GRA 'K L2'
581  120 '704' GRA 'E'	585  120 '7092' GRA 'L2'
582  120 '705' GRA 'F'	586  120 '7093 7093' GRA 'L3 L3'
583  120 '706' GRA 'H'	 120 711 GRA X
<b>Measures for cereal</b>	

© 2011 Cia Kvashilava

The details about the numerical values of measures and numeral will be presented by me in a separate research paper later.

## 12. Examples of deciphering Linear A inscriptions

Some Linear A inscriptions of account-administrative type are analysed in this chapter.

Of special interest are clay tablets with Linear A inscriptions HT 87.1-2 (HM 1309) and HT 117a.1 (HM 1364), where the sequence of signs  LA080-077-053-004 is given. These signs are deciphered by me according to rule 5.2.2 of my algorithm (Kvashilava 2008, 253) with the corresponding Linear B syllables deciphered by M. Ventris:  LB080 [ma],  LB077 [ka],  LB053 [ri] and  LB004 [te], and so the sequence  are read as [ma-ka-ri-te].



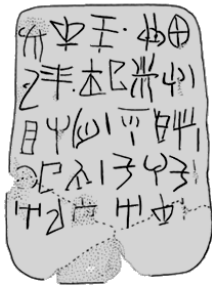

HT 87 (HM 1309)  
GORILA 1976, I, 136

1. 𐤀𐤁𐤅𐤆 · 𐤇𐤈
2. 𐤉𐤊 · 𐤋𐤌𐤍𐤎
3. 𐤏𐤐𐤑 · 𐤒𐤓𐤔
4. 𐤕𐤖 · 𐤗𐤘𐤙𐤚!
5. 𐤛𐤜-[·]𐤝𐤞!

HT 87 (HM 1309)  
GORILA 1976, I, 137

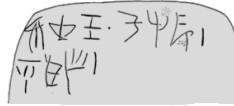
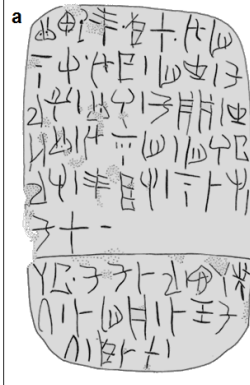

HT 117 (HM 1364)  
GORILA 1976, I, 196, 198

- a.1 𐤀𐤁𐤅𐤆 · 𐤇𐤈𐤉𐤊
- 2 𐤋𐤌𐤍𐤎𐤏𐤐𐤑
- 3 𐤒𐤓𐤔𐤕𐤖𐤗𐤘𐤙
- 4 𐤚𐤛𐤜𐤝𐤞𐤟𐤠𐤡
- 5 𐤢𐤣𐤤𐤥𐤦𐤧𐤨𐤩
- 6 𐤪𐤫 -
- 7 𐤬𐤭 · 𐤮𐤯𐤰𐤱𐤲𐤳𐤴
- 8 𐤵𐤶𐤷𐤸𐤹𐤺
- 9 𐤻𐤼𐤽𐤾

- b.1 𐤀𐤁𐤅𐤆 · 𐤇𐤈𐤉𐤊
- 2 𐤋𐤌𐤍𐤎
- 3-9 *vacant*

HT 117 (HM 1364)  
GORILA 1976, I, 197, 199

The word  $\text{𐀓𐀗𐀚𐀓}$  [ma-ka-ri-te] apparently denotes the name of a Pelasgian tribe **Μάκριας** or the Pelasgian toponym – **Μάκρις** – the habitation of *Macrians*.

D. Packard (1974, 148) connected  $\text{𐀓𐀗𐀚𐀓}$  [ma-ka-ri-te] to Mycenaean Greek  $\text{𐀓𐀗𐀚𐀓}$  [ma-ki-ro-ne] (see: KN Gg 995; DMic 1985, I, 419), that, to my mind, denotes the Pelasgian tribal name – **Μάκρωνες** *Macrones* (see 2.).

According to A. Urushadze (1964, 136-139), the old variant of **Μάκρ-ων-ες** is the plural from **Μακρ-ι-εῖς** (sing. \***Μακρ-ι-εὺς** < **Μάκρ-ι-ς**) that is formed from **Μακρ-ι-έες**.

Let us note the structure of Greek **Μ-ά-κρ-ων-ες** as parallel to Zan \***M-a-gr-al-ep<sup>h</sup>-i** *Mingrelians*: Greek **M-** is a calque of a Proto-Kartvelian **M-**; **-α-κρ**<sup>66</sup> also repeats the Zan root **-a-kr-**; **-ων-** (see Brugmann 1900, 187ff.) is a Greek parallel to Zan **-al-** – a toponym-making suffix, and Greek **-ες** is the plural nominative case suffix – a parallel to Zan **-ep<sup>h</sup>+i** (plural + nominative case suffix) (comp.: Klimov 1964, 132, 124; 1998, 112; Fähnrich, Sarjveladze 2000, 184-185, 313).

A scheme of this correspondence is the following:

Zan	*	M	-	a	-	g	r	-	a	l	-	e	p <sup>h</sup>	-	i	<i>Mingrelians</i>
Greek		M	-	ά	-	κ	ρ	-	ω	ν	-	ε	ς	-	θ	

Relying on numerous Old Greek sources and the researches of Georgian historians: I. Javakhishvili (1913, 29), A. Chikobava (1936, 3-4), I. Megrelidze (1938, 67), S. Makalatia (1941, 13), S. Kauhchishvili (1964, 18), S. Janashia (1959, 6, 193), A. Urushadze (1964, 130-131, 136-139, 166, 321), also droving on my work (Kvashilava 2009, 330-332) I argue that Minoan  $\text{𐀓𐀗𐀚𐀓}$  [ma-ka-ri-te/ma-ga-ri-t<sup>h</sup>e] is identical Zan \***M-agrw-et<sup>h</sup>-i**<sup>67</sup>; Mycenaean Greek

<sup>66</sup>. Comp.: Common Kartvelian-Zan **Egr-is-** (Zan \***Agr-iš-i**/\***Arg-iš-i** meaning the country of **Arg-i**) is corresponded by Greek **Ἐκρ-ιτ-ικ-ή** < \***Ἐγρ-ισ-ικ-ή** (Urushadze 1964, 137; see also Kvashilava 2009, 331-332).

<sup>67</sup>. Leonti Mroveli (the 11<sup>th</sup> century Georgian chronicler) mentions the old name of upper Imereti (a province in Georgia): **M-argw-i** (**M-argw-et<sup>h</sup>-i**, **Argw-et<sup>h</sup>-i**, **M-argu-el-i**, where the prefix **m-** and the suffix **-el** are derivatives of the place of origin; **-et<sup>h</sup>** is the toponym-deriving suffix).

Comp. **Argw-et-i**: **Agr-a-i** – a village in Mestia district (Svaneti, Georgia); **Argv-et-a** – a village in Zestaponi district (Imereti, Georgia); **Argv-et-i** – I. a village in

𐌆𐌗𐌕𐌖 [ma-ki-ro-ne] = Old Greek Μ-ἀκρ-ων-ες – Zan \*M-agr-al-ep<sup>h</sup>-i *Mingrelians*; Zan \*M-agr-iš-i – Old Greek Μ-ἀκρ-ις *Macris*.

According to the table of syllabograms given above (see 9.), the following inscriptions of clay tablet HT 87 (HM 1309) are deciphered by me 𐌒𐌕𐌕𐌗 [qi-tu-ne/kə-tu-ne]; 𐌒𐌕𐌕𐌗 [ja-re-mi/əa-re-mi]; 𐌒𐌕𐌕𐌗 [di-ki-se/di-ki-še] (comp. Nagy 1963, 191); ☺𐌒𐌕 [qe-su-pu/ke-šupu] and 𐌒𐌕𐌕𐌗 [ku-ru-ku/k<sup>h</sup>ə-ru-k<sup>h</sup>ə] – all of them are anthroponyms: an anthroponym similar to 𐌒𐌕𐌕 [ku-ru-ka] is attested on Knossos's Linear B tablet KN Vc 5510 (DMic 1985, I, 408).<sup>68</sup> Colchian personal names similar to the above anthroponyms are **Kitili**, **Kituli**, **Kutule**, **Kuture**, **Khitunia**, **Khutinia**, **Khutuna**, **Khutunia**; **Eremi**, **Uremia**, **Urma**, **Urumi**, **Urumia**; **Kusuve**; **Kirikia**, **Kurukia**, **Kurækia**, **Kərækia**, **Kuruku**, **Kurku** (Chanturia 1940; 2006, 33, 43, 45, 46, 64, 69, 71, 85, 86); **Katenia**, **Kitulia**, **Kitunia**, **Kuturia**, **Kuturua**, **Kuthula**, **Kuthunia**, **Khitina**, **Khutunia**; **iari** (Glonti 1986, 140, 145, 150, 209, 244, 246, 133); anthroponyms are also **Iare** (nickname); **Qita** (nickname); Svan **Dikaš**; Pshavian **Katine** (Glonti 1986, 113, 279, 133, 216), and others, some of which are also pet names and diminutive form (comp. Shanidze 1973, I, 120-122).

The sequence of syllables on clay tablet HT 87 (HM 1309): 𐌒𐌕𐌕𐌗 [pi-ta-əəa-si/p<sup>h</sup>i-ta-əəa-ši] is also deciphered by me. Its constituent parts are: anthroponyms 𐌒𐌕𐌕 [pi-ta-ja/p<sup>h</sup>i-ta-əa] that is also scribed in line a.2 of tablet HT 6 (HM 8); the suffix **-si/-ši** is the Proto-Kartvelian-Colchian genitive case suffix (comp.: Klimov 1998,

---

*Sachkhere district* (Imereti, Georgia); 2. *the mountain in Khulo district* (Adjara, Georgia).

<sup>68</sup>. The Linear A and Linear B anthroponyms have been compared with Modern Georgian personal names relying on the data given here in dictionaries by A. Glonti ("Kartvelian Proper Names", 1986) and A. Chanturia ("Mingrelian First and Family Names", 1940, 2006). Some discrepancies in the terms of locations of their usage are to be seen between these two – these terms are presented unchanged as they are given by the authors. The most inconvenience is caused by the term '*Colchian*' as used by A. Glonti. In all papers throughout my research '*Colchian*' is used as the term with the meaning denoting '*Old Colcheti*', '*Old Colchian language*' (sometimes as identical to Proto-Kartvelian), '*Old Colchian kingdom and its territory*'. In Glonti's dictionary '*Colchis*' implies *Mingrelia* – one of Georgian provinces (along with Svaneti, Racha, Khevsureti, and etc) today.

83; 1964, 103; Marr 1910, 11; Kipshidze 1914, 020 (72); Fähnrich, Sarjveladze 2000, 257). The Colchian (Mingrelian) variants of  $\Delta \square \square$  [pi-ta-ja/p<sup>hi</sup>-ta-əa] are **Phitie**, **Phita**, **Phiti** (Chanturia 2006, 67); also, the personal name **Pitia** (Glonti 1986, 293). The analogue of  $\Delta \square \ast \Psi$  [pi-ta-aəa-si/p<sup>hi</sup>-ta-aəa-ši] is **Pitaia-š-i/Phitaia-š-i** *Pitaia*’s/*Phitaia*’s.

As for  $\Gamma \text{ } \blacksquare \text{ } \Gamma \text{ } \downarrow$  [a-ra-.-a-tu] where the third syllabogram is blurred, and the sequence cannot be deciphered properly. I suppose it is an anthroponym, though.

As seen from HT 87 (HM 1309), the sequence of syllables  $\text{A} \downarrow \text{E}$  [qi-tu-ne/kə-tu-ne] and  $\text{B} \oplus \text{Z} \text{ } \equiv \equiv$  [ma-ka-ri-te/ma-ga-ri-t<sup>h</sup>e] are followed by the division mark – one point (see Kvashilava 2008, 249-252).

As shown on the table of syllabograms (see 9. above), syllables of CCV type are often presented as CVCV in Linear A script, as well as in Linear B inscriptions.

According to this tendency and the definitions given above, the inscription on HT 87 (HH 1309), transcribed by GORILA as:

1-2	$\text{A} \downarrow \text{E} \cdot \text{B} \oplus \text{Z} \text{ } \equiv \equiv \cdot$	
2	$\Delta \square \ast \Psi$	1
3	$\text{B} \Psi \text{B}$	1
3	$\text{A} \downarrow \text{E} \text{A}$	1
4	$\text{B} \oplus \text{Z} \text{ } \equiv \equiv$	1
4	$\text{Z} \Psi \text{Z}$	1
5	$\text{A} \downarrow \text{E} \cdot \text{B} \oplus \text{Z} \text{ } \equiv \equiv$	1



**HT 87 (HM 1309)**  
**GORILA 1976, I, 137**

is deciphered by me in the following way:

HT 87 (HM 1309)			
Line	Anthroponym	Toponym	Number
1-2	qi/kə-tu-ne	ma-ka-ri-te/ma-ga-ri-t <sup>h</sup> e	
2	pi-ta-aəa-si / p <sup>h</sup> i-ta-aəa-š <i>i</i> <i>GEN</i> <i>GEN</i>		1
3	ja/əa-re-mi		1
3	di-ki-se/š <i>e</i>		1
4	qe-su-pu/ke-š <i>u</i> -pu		1
4	ku-ru-ku/k <sup>h</sup> ə-ru-k <sup>h</sup> ə		1
5	a-ra-[.]a-tu		1
<i>GEN.</i> = Genitive Case ■ Division Mark			

© 2011 Gja Kvashliava

J. Younger (2000-2011), too, thinks that HT 87 (HM 1309) presents a list of personal names and ethnonym.

The sequences of signs given in HT 87 (HM 1309) –  [qi-tu-ne/kə-tu-ne],  [ma-ka-ri-te/ma-ga-ri-t<sup>h</sup>e] and  [di-ki-se/di-ki-š*e*] are also attested in HT 117 (HM 1364) clay tablet inscription:

a. 11	ΔΘΖ 𐌸 𐌹𐌺𐌻𐌼		b. 1	𐌹𐌺𐌻	
2	𐌹𐌺	1	1	𐌹𐌺𐌻	1
2	𐌹𐌺	1	2	𐌹𐌺𐌻	1
2.3	𐌹𐌺𐌻	1	3-9	<u>vacant</u>	
3	𐌹𐌺	1			
3	𐌹𐌺𐌻	1			
3.4	𐌹𐌺𐌻	1			
4	𐌹𐌺𐌻	1			
4.5	𐌹𐌺𐌻𐌼	1			
5	𐌹𐌺𐌻	1			
5	𐌹𐌺𐌻	1			
6	𐌹𐌺	10			
7	𐌹𐌺				
7	𐌹𐌺𐌻	1			
7.8	𐌹𐌺𐌻	1			
8	𐌹𐌺𐌻	1			
8.9	𐌹𐌺𐌻	1			
9	𐌹𐌺	1			

HT 117 (HM 1364)  
GORILA 1976, I, 197, 199

According to a number of researches (see: Evans 1952, II, 16, 52; Palmer 1995, 136, 137; Duhoux 1998, 19-20; Gordeziani 2000, 117; Schoep 2002, 160-162; Younger 2003a, 309, 309<sup>12</sup>; Chotalishvili 2003, 99-101; Gordeziani 2007, II, 211; Montecchi 2009, 33, 38) the sign 𐌹𐌺 [ku-ro] given in the lines of the following (and more) tablets: HT 9a.6,b.6 (HM 13); HT 11a.3,b.5-6 (HM 29); HT 13.7 (HM 7); HT 25b.2,b.4 (HM 34); HT 27a.7 (HM 36+53); HT 88.6 (HM 1312); HT 89.4 (HM 1313); HT 94a.3,b.3 (HM 1316); HT 100.3 (HM 1306); HT 102.5 (HM 1310); HT 104.5 (HM 1317); HT 109.3 (HM 1333); HT 110.a.3 (HM 1319); HT 116b.1 (HM 1361); HT 118.5; HT 119.5 (HM 1362); HT 122a.8,b.5 (HM 1366); HT 123a.7-9,b.6 (HM

1367); HT 127b.4,7; PH(?) 31a.4 (HM 1609); ZA 15b.2 (HM 1627) (see: GORILA 1976-1985, I-V; Younger 2000-2011) is the term denoting 'total', the operation of addition; on clay tablets HT 122b.6 (HM 1366) and HT131b.4 (HM 1372) the inscription  $\text{𐤀𐤕𐤗𐤁}$  [po-to-ku-ro]<sup>69</sup> meaning 'the general, whole sum' – 'grand total' (Palmer 1995, 136; Schoep 2002, 163; Younger 2000-2011; Younger 2003a, 309<sup>12</sup>; 'totale complessivo': Facchetti 2008, 314) is attested.

Below the corresponding Kartvelian data are presented:  $\text{𐤀𐤕𐤗𐤁}$  [ku-ro]<sup>70</sup>:

Common Kartvelian \***kar-**/\***kr-** – *bind* (Klimov 1998, 86);

Georgian **kar-/kr-**: še-v-**kar** – *have bound*; **kr-v-a** *to bind* (Fährnich, Sarjveladze 2000, 263); comp. Old Georgian še-**kur-a** – *to bind* (Rustaveli 1712, 1937, 1975, 255);

Mingrelian **kir-/kər-**: **kir-u-a/kər-u-a** – *tie; bunch; bind* (Kipshidze 1914, 258 (462); Kajaia 2001, II, 150);

Laz **kor-/kir-**: o-**kor-u/o-kir-u** – *bind* (Marr 1910, 157);

Common Kartvelian \***kar-** > Zan \***kor-** > Laz **kor-**; Khopuri dialect of Laz **kor-** > \***kur-** > **kir**; Mingrelian \***kor-** > \***kur-** > **kir-** (Chikobava 1938, 295; Fährnich, Sarjveladze 2000, 263);

Common Kartvelian \***käl-** – *bunch* (Chukhua 2000-2003, 119);

Mingrelian **kir-/kər-/kil-/kəl-**: **kil-i** (**kil-s, kir-s**), **kəl-i** – *bunch; stack* (Kajaia 2002, II, 140);

Svan **käl/käl** – *flock (of wool)* (Chukhua 2000-2003, 119).

In line a.1-2 of tablet HT117 the sequence of signs is given  $\text{𐤀𐤕𐤗𐤁}$ .  $\text{𐤀𐤕𐤗𐤁}$  [ki-ro . u-mi-na-si/ši]. The sequence  $\text{𐤀𐤕𐤗𐤁}$  [ki-ro] is also attested in the lines of tablets HT 1.1-2 (HM 3); HT 15.4 (HM 16); HT

<sup>69</sup> In Georgian, Mingrelian, Laz **p<sup>h</sup>art<sup>h</sup>o** > \***p<sup>h</sup>ort<sup>h</sup>o** =  $\text{𐤀𐤕𐤗𐤁}$  [po-to]. The -CCV-syllable is presented as -CV-, as it also is, in such cases, in Linear B inscriptions. E.g.,  $\text{𐤀𐤕𐤗𐤁}$  [a-ku-ro] Greek **ἄργυρος**, where in -CCV- syllable **ργυ/ρ/** falls out and the final /**ς**/, is as a rule omitted.

<sup>70</sup> Comp.  $\text{𐤀𐤕𐤗𐤁}$  [ku-ro]: Etruscan **χuru** – *complete; full (in number)*; Semitic – *all* (Packard 1974, 26); *das Ganze/die Gesamtheit = alle* (Aartun 1992, 66, 66<sup>380</sup>); Proto-Indo-European \***k<sup>h</sup>el-** – *wheel; rotate* (Gamkrelidze, Ivanov 1995, I, 190, 621, 622); *to turn around*; Sumerian **gúr** – *sphere; circle, ring; loop; hoop* (PSD 2005, 94; Halloran 2006, 41; see also: Facchetti 2001, 8-9; 1999, 123; Chotalishvili 2003, 100; Kvashilava 2010, 161<sup>1</sup>).

30.4 (HM 14); HT 34.6 (HM 22); HT 37.5 (HM 31); HT 88.4 (HM 1312); HT 94b.1 (HM 1316); HT 123+124a.1-8,b.6 (HM 1367+1371) (see: GORILA 1976-1985, I-V; Younger 2000-2011). This word means 'owed' (Hooker 1975; Duhoux 1998, 19), 'deficit' (Younger 2000-2011; comp.: Furumark 1976; Facchetti 2002), 'balance' (Younger 2003a, 309<sup>13</sup>), 'lack' (Gordeziani 2007, II, 188; Chotalishvili 2003, 102), 'lessen', 'shortage', 'cutting off', 'dues', 'debt', 'expenses', 'fault', 'defect'.<sup>71</sup>

Below the Kartvelian data (see also: Chikobava 1938, 296; Schmidt 1962, 119; Fähnrich 2007) related to  $\nabla\uparrow$  [ki-ro] are presented:

Common Kartvelian \***kel**-/\***kl**- – *lack, to be short of* (Klimov 1998, 89); *lessen*;

Georgian **kel**-/**kl**-: da-**kl**-e-ba – *lack*, da-v-a-**kel**-i – *I lessened* (Fähnrich, Sarjveladze 2000, 268);

Mingrelian **kal**-: **kal**-ip<sup>h</sup>-u-a – *to get empty* (Kajaia 2002, II, 103); *cut down; hack off* (Chukhua 2000-2003, 122); *cut off*;

Svan **kl**-: li-**kl**-i – *lack* (Klimov 1998, 89; Fähnrich, Sarjveladze 2000, 268);

Mingrelian **kor**-/**rk**-: o-**kor**-də – *lacks*; **rk**-eb-a – *lessen* (Kipshidze 1914, 307-308, (511-512));

Common Kartvelian \***kil**- – *fault*;

Georgian **kil**-: **kil**-i – *a small fault* (Orbeliani 1991, 372);

Mingrelian **kir**-/**kar**-/**kil**-/**kəl**-: **kil**-i (**kil**-s/**kir**-s), **kəl**-i (**kəl**-s/**kar**-s) – *fault* (Kajaia 2002, II, 140);

Svan **kil**-: **kil** – *fault* (Fähnrich 2005, 61).

In b.1-2 of HT 28 (HM 51)  $\text{A}^{\text{L}}\text{U}^{\text{I}}\text{U}^{\text{I}}\text{U}^{\text{I}}$  [u-mi-na-si/ši] is scribed; here **u**- is a negative particle, \***mi-na** > Zan **mino** > Mingrelian \***minu** > **minə**/**mini** – 'from outside to inside' (comp.: Kipshidze 1914, 280

<sup>71</sup>. The meaning of  $\nabla\uparrow$  [ki-ro] is considered to be the same as Mycenaean Greek (Linear B)  $\text{KI}^{\text{L}}\text{RO}$  (ὀφειλή) – 'deficit' (comp.: Ventris, Chadwick 1973; Hooker 1990, 164; Chadwick 1987; 1971, 121; Rougemont 2004, 20, 23, 27); 'owing' (Palmer 1995, 136<sup>6</sup>); 'debt'.



(484); Kajaia 2002, II, 278), and the suffix **-si/-ši** is the genitive case suffix.  $\text{𐌆𐌔𐌖𐌵}$  [**u-mi-na-si**] means 'owes' according to J. Younger (2000-2011). So  $\text{𐌆𐌔𐌖𐌵}$  [**ki-ro . u-mi-na-si/ši**] might be translated as 'lessening of debt, lessening of something that was not brought'.

D. Packard (1974, 146) believed that the sequence of signs in line a.7 of tablet HT117 was related to the Mycenaean Greek words –  $\text{𐀀𐀁𐀃}$  [**ko-ki-da**] and  $\text{𐀀𐀁𐀃𐀅}$  [**ko-ki-de-jo**] of tables KN Sd 4403 and KN Fh 5465 which were read by O. Landau (1958, 72) and S. Hiller (1991, 214), also by others, as **Κολχίδας** – *Colchis*, **Κολχίδειος** – *Colchian* (comp.: Gordeziani 1999, 100; 2007, III, 470; Gordeziani 2009, 76, 76<sup>7</sup>, 77).

As is known, the roots with the vowel [o] are few in Kartvelian; the manifestation of the phoneme /\*o/ must have been extremely rare (Gamkrelidze, Machavariani 1964, 146). Similarly, rare is [o] in the inscriptions of the Phaistos Disk (see Kvashilava 2008, 257) and Linear A – the analogy suggest one more support for the plausibility of deciphering these inscriptions in Proto-Kartvelian-Colchian language. Besides, the **L**-row syllables are not presented in Linear A and Linear B. According to A. Shanidze (1916, 366-368) the derivational suffix of the place of origin Zan **\*-ar** > Mingrelian, Laz **-ar** is reconstructed, the corresponding of which is Georgian suffix **-el** (comp. Gamkrelidze, Machavariani 1964, 76<sup>3</sup>). A. Shanidze writes that, e.g., the suffix **-ar** is clearly marked in the stem **opiz-ar-** (Fähnrich, Sarjveladze 2000, 187). By analogy, the word  $\text{𐀀𐀁𐀃𐀅}$  [**ku-ku-da-ra**] of Linear A inscription is read by me as **kulχudara/kolχodara**. Zan **\*kolχod-ar-** or Mingrelian, Laz **kolχid-ar-** – *Colchian*: the initial syllable vowel – Zan [**\*o**] corresponds to Mingrelian, Laz [o], but in the following syllable Zan **\*o** > Mingr., Laz **\*u** > **i** (comp.: Gamkrelidze, Machavariani 1965, 158; Gudava 1960, 119).

The inscription of the HT 117 tablets is read as follows:

HT 117 (HM 1364)			
Line	Toponym	Operation	Ethnonym Number
a.1-2	ma-ka-ri-te/ma-ga-ri-t <sup>h</sup> e	ki-ro ■ u-mi-na-si/si ■ GEN	
a.2		u-su/šu	1
a.2		mi-tu/t <sup>h</sup> u	1
a.2-3		ku-ra-mu	1
a.3		ma-ru	1
a.3		ku/k <sup>h</sup> e-phæ-nu	1
a.3-4		tu/t <sup>h</sup> u-ju-ma	1
a.4		u-di-mi	1
a.4-5		mi-ru-ta-ra-re	1
a.5		te/t <sup>h</sup> e-ja-re	1
a.5		na-da-re	1
a.6		ku-ro	10
a.7		sa-ta/ša-t <sup>h</sup> a ■ ku-ku-da-ra SUF	1
a.7-8		ko-sa-i-ti/ko-ša-i-t <sup>h</sup> i	1
a.8		da-mi-nu	1
a.8-9		da-ne-ku-ti	1
a.9		ki-da-ro	1
b.1		qi/kø-tu-ne ■ ku-re-ju	1
b.2		di-ki-se/še	1
b.3-9		<i>vacant</i>	

■ Division Mark  
SUF. = Suffix  
GEN. = Genitive Case

Anthroponyms of this inscription are:  $\Upsilon\sqcap$  [sa-ta/ša-t<sup>h</sup>a]; they are also attested in the text of HT 42.1 [+ ] 59 (HM 46+42),  $\text{𐎧𐎠𐎢𐎠}$  [ki-da-ro] – in the text of HT 47a.4;  $\text{𐎧𐎠𐎢𐎠}$  [ku-paə-nu/k<sup>h</sup>ə-paə-nu] is attested in HT 1.3-4 (HM 3), HT 3.6 (HM 5), HT 49a.6-7 (HM 55), HT 88.5 (HM 1312), HT 122a.6,7 (HM 1366) and in the Linear A inscriptions

of PH (?) 31a.3 (HM 1609). Symilar Linear B anthroponym  $\text{𐀀𐀃𐀆𐀃}$  [ku-pa<sub>3</sub>-ni] is also seen on the vase inscriptions: TH Z 844 and TH Z 848 (DMic 1985, I, 416; DMic<sup>2</sup>; Younger 2000-2011).

The anthroponyms mentioned in the texts of HT 117 (HM 1364) –  $\text{𐀀𐀃𐀆}$  [da-mi-nu] and  $\text{𐀀𐀃𐀆}$  [ki-da-ro] are also scribed on Linear B inscriptions of KN Da 1116 and KN E 842:  $\text{𐀀𐀃𐀆𐀃𐀆}$  [da-mi-ni-jo] – anthroponym, ethnonym, toponym, and  $\text{𐀀𐀃𐀆}$  [ki-da-ro] – anthroponym (Younger 2000-2011).

The sequence  $\text{𐀀𐀃𐀆}$  [ku-re-ju]<sup>72</sup>, meaning 'son', 'boy' (comp. Gordeziani 2007, II, 199-200) is given in line b.1 of HT 117 (HM 1364), similar to which in Linear B tablet KN B 164 –  $\text{𐀀𐀃𐀆}$  [ku-re-we] – \*ΚουρήΦες > Κουρήτες – *Curetes*<sup>73</sup>, a war-like tribe (comp. Kvashilava 2007, 252).

Similar to the anthroponyms given on HT 117 (HM 1364) are Colchian (Mingrelian) names: **Ušu; Kipa; Tumuia; Uduia, Uduia; Tere, Turie, Turu; Košia; Dome, Demia; Dane; Kuti** (Glonti 1986, 198, 144, 195, 196, 193, 299, 147, 148, 266, 111, 150); **Usa, Uša; Mitha, Mithaia, Məthə, Məthe, Mita, Miti; Kəpa, Kəpaia, Kiapa, Kiapaia, Kupha, Kəpha; Tui, Tuia; Thuma, Thəmu, Thəme; Thumunia; Udi, Udu, Uduia; Miru, Miro; Šata; Theura, Teri, Teria, Terie; Satu, Satuia; Kosia; Dame; Danaqəa, Danaqei, Danaʔei, Danaʔe, Danikia; Koru, Kuru, Kurie, Kuroia, Kuruia** (Chanturia 2006, 50, 51, 46, 71, 43, 38, 63, 65, 38, 64, 51, 74, 37, 63; 60, 44, 30, 45); also the following names from other regions of Georgia: **Kupa** (nickname); **Thuia** (nickname); **Tero** (Svan); **Mirota; Nadara; Šatha** (Gurian), **Satha** (Svan), **Kočata** (nickname), **Kočia** (nickname); **Dami** (Svan), **Damana, Demina** (Rachian), **Domeni; Kudaro** (Rachian nickname), **Kudura** (Pshavian), **Kuria** (Tianetian) (Glonti 1986, 149, 132, 299, 163, 168, 307, 183, 148, 110, 112, 114, 149), and others, some of which are also pet names and diminutive form.

<sup>72</sup>. comp.  $\text{𐀀𐀃𐀆}$  [ku-re-ju]: Svan **q̄law** – a (*bed*) boy (Gordeziani 2007, II, 189); Ming., Laz **sk<sup>h</sup>ir-i/sk̄ir-i** – son (Chikobava 1938, 21; Marr 1910, 184); *heir* (Kajaia 2002, II, 607, 625).

<sup>73</sup>. Comp.: Georgian **kuraṭ-i** (Pshavi, Gudamaqari and Kiziq̄i regions in Georgia) – a bull for sacrifice (Glonti 1984, 315).

The anthroponym 𐀀𐀃𐀆 [qi-tu-ne/kə-tu-ne] is also attested in line b.1 of clay tablet HT 7 (HM 10):

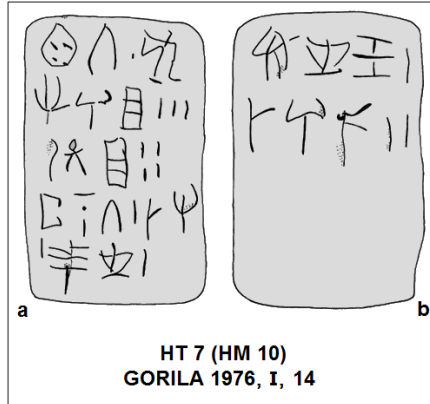

These inscriptions, according to GORILA, are the following:

a .1	𐀀𐀃 . 𐀆		b .1	𐀀𐀃𐀆	1
.2	𐀃𐀆𐀆	3	.1	𐀃𐀆𐀆	2
.3	𐀆𐀆	4	.3-4	<del>vacant</del>	
.4	𐀆𐀆	1			
.4-5	𐀃𐀆	1			
.5	𐀃𐀆	1			

HT 7 (HM 10)  
GORILA 1976, I, 15

The sequence 𐀀𐀃 is immediately followed by a division mark – one point and 𐀆 LA100/VIR ideogram 'human being'. In the inscription anthroponyms are listed which, according to the table of syllabograms given in paragraph 9, are read by me as follows:

HT 7 (HM 10)			
Line	Anthroponym	Ideogram	Number
a.1	qe-ti/ke-t <sup>hi</sup>	■ VIR	
a.2	i-ru-ja/əa		3
a.3	du-ja/əa		4
a.4	ta-na-ti		1
a.4-5	da-re		1
a.5	te-tu		1
b.1	qi/kə-tu-ne		1
b.2	da-ru-*329		2
b.3-4		<i>vacant</i>	

■ Division Mark

© 2011 Gia Kvaashilava

The following anthroponyms are also attested on the other Linear A scripts tablets:  $\square \bar{\Gamma} \wedge$  [**ta-na-ti**] – on the tablets HT 10b.4 (HM 18), HT 49a.2 (HM 55) and HT 98a.2 (HM 1331);  $\vdash \Psi$  [**da-re**] – HT 10a.2,b.1 (HM 18), HT 85a.5 (HM 1311), HT 122b.4 (HM 1366) and PK 3a.2;  $\text{𐀓} \text{𐀔}$  [**te-tu**] – in the texts HT 13.3 (HM 7) and HT 85b.2-3 (HM 1311) (comp. Younger 2000-2011). The anthroponym  $\square \bar{\Gamma} \wedge$  [**ta-na-ti**] is also given in Linear B inscription on KN Uf 311 (DMic 1993, II, 312; Younger 2000-2011). **Keti** (Svan), **Dare** (Tushian) (Glonti 1986, 141, 266) and **Tetu** (Mingrelian) (Chanturia 1940; 2006, 63) are Kartvelian personal names. The Colchian (Mingrelian) anthroponyms are: **Kethe**, **Ketheia**, **Kethu**, **Khethu**, **Khete**, **Khetu**; **Iri**; **Dia**, **Dio**; **Tantu**; **Daru**, **Darua**; **Teti** (Chanturia 1940; 2006, 30, 31, 39, 62, 63, 69, 83, 84); **Dara** (Glonti 1986, 111, 265). Proper names are also: **Ke-tha** (Svan); **Dui** (nickname; used in the Ksani valley); **Dari** (Svan); **Thanathe** (Mtiulian); **Teta**, **Teto**, **Tetua**, **Tethia**, **Thethu** (Svan) (Glonti 1986, 304, 115, 111, 274, 130, 193, 275), and others.

The inscription on clay tablet HT 35 (HM 24) is shown below:



HT 35 (HM 24)					
Line	Anthroponym	Agricultural Ideogram	Produce Ligature	Whole number	Fraction
.1	ti-ti-ku	▪ LA326 ▪			
.1-2	i-ku-ta	LA303 grain? CYP?		1	
.2			LA550 = LA 073 + 057 + 026 MI + JA + RU		LA702/B
.2			LA614 = LA302 + 053 OLE + RI		LA702/B
.2		LA308			LA702/B
.3			LA615 = LA302 + 059 OLE + TA	[	]
.3		LA038/E		5	
.3			LA510 = LA016 + [?] + 050 QA + [?] + PU		LA708/K
.4		LA131a/VINa			LA703/D
.5		<u>vacat</u>			
▪ Division Mark					

© 2011 Gia Kvashilava

On this tablet the anthroponym  $\wedge\wedge\zeta$  [ti-ti-ku/t<sup>h</sup>i-t<sup>h</sup>i-kə] is immediately followed by a division mark, after which come the ideogram of grain  $\wp$  LA326 and anthroponym  $\psi\zeta$  [i-ku-ta/i-kə-t<sup>h</sup>a]; next are the list of agricultural produce and corresponding numbers of their quantity. C. Consani and M. Negri (1999, 305) believe that  $\wedge\wedge\zeta$  [ti-ti-ku] is an anthroponym; the same sequence of signs is also attested on the Zakros pithos ZA Zb 3.2 (see: GORILA 1982, IV, 112-113; Younger 2003b). R. Gordeziani compared the stem **tit-** to Etruscan anthroponym **TIT** [tite] (= Latin, Greek **Titus**,

Italian **Tito**) that is attested in 4918 inscriptions (CIE II,1,1); as for the pet-name suffix **-icu** analogy was drawn (Gordeziani 2007, II, 378; III, 194) to the Georgian diminutive suffix **-ik-o** (see: Shanidze 1973, I, 121; Glonti 1986, 27). As mentioned above the vowel [o] is rarely presented in Linear A inscriptions. And so, the anthroponyms  $\wedge\wedge\zeta$  [**ti-ti-ku**] is considered by me to be identical to the Georgian personal name **Titiko** (see Glonti 1986, 194). This word is also similar to Khevsurian (a northeast Georgian dialect) **Titko** (Glonti 1986, 194). Analogous to this root are the Colchian anthroponyms: **Tito, Titu, Titalia, Tute, Tuti, Tutuaia, Tətə, Thithia, Thutha, Thuthaia, Thuthu, Thuthia** (Chanturia 2006, 37, 38, 63, 64), **Titia, Tita, Tutu, Tutue** (Glonti 1986, 193, 194, 195) and others, some of which are also pet names and diminutive form.

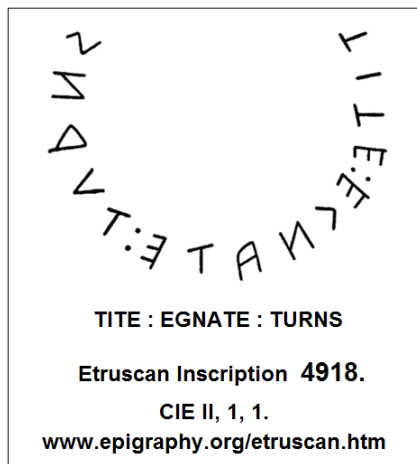

D. Packard (1974, 92), too, compared the sequence  $\Psi\zeta$  [**i-ku-ta**] to Mycenaean anthroponyms  $\Psi\eta\bar{\tau}$  [**i-ku-to**] and  $\Psi\aleph$  [**i-ke-ta**] that are attested in the texts of Linear B tablets MY Oi 705.1 and KN B 799.9 respectively (DMic 1985, I, 279, 278). J. Younger (2000-2011) believes that  $\Psi\zeta$  [**i-ku-ta**] is an anthroponym. Colchian anthroponyms parallel to the constituent parts of  $\Psi\zeta$  [**i-ku-ta/i-kə-**



**t<sup>h</sup>a**]: **Kuta, Kutha,**<sup>74</sup> **Khuta** (Chanturia 2006, 45, 71, 86; Glonti 1986, 150, 209) and **Iku** (Glonti 1986, 135) are also given as anthroponyms in as for Colchian **Ika** (Chanturia 2006, 39), the anthroponyms similar to it  $\Psi\oplus$  [i-ka] is scribed in Linear A inscriptions on HT 91.1 (HM 1318) and HT 102.4 (HM 1310).<sup>75</sup>



GORILA presents the inscription of HT 91 (HM 1318) as follows:

<sup>74</sup>. Comp. Kvashilava 2010, 226<sup>1</sup> ff.

<sup>75</sup>. D. Packard (1974, 152) compared the anthroponym  $\Psi\oplus$  [i-ka] to the sequence  $\Psi\oplus$  [i-ka-] of Linear B inscription of tablet KN X 7052 (DMic 1985, I, 278).

.1	𐎛⊕	·𐎠·	𐎠#
.2			𐎠#
.2			𐎠#
.2-3			𐎠#
.3			𐎠#
.3			𐎠#
.3			𐎠#
.4			𐎠#
.4			𐎠 <sup>5</sup>
.5	𐎛𐎠		𐎠#
.5			𐎠[

inf. mut.

**HT 91 (HM 1318)**  
**GORILA 1976, I, 145**

This is read as a kind account-agricultural text. The anthroponyms given here are: 𐎛⊕ [i-ka] and 𐎛𐎠 [te-ri]; they are followed by division marks, grain ideograms 𐎠 LA326 and 𐎠 LA120/GRA after them come corresponding numbers of their quantity:

HT 91 (HM 1318)					
Line	Anthroponym	Agricultural Ideogram	Produce Ligature	Whole number	Fraction
.1	<b>i-ka</b>	■ LA326 ■ LA120/GRA			LA711/X
.2		LA304			LA701/A
.2		■	LA618 = LA302 + 067 OLE + KI		LA701/A
.2-3			LA610 = LA302 + 010 OLE + U		LA701/A
.3			LA622 = LA302 + 073 OLE + MI		LA701/A
.3		LA122/OLIV			LA701/A
.3		LA030/FIC/NI			LA701/A
.4		LA131a/VINa			LA701/A
.4		LA038/E		5	
.5	<b>te-ri</b>	■	LA622 = LA302 + 073 OLE + MI		LA701/A
.5		LA038/E		3	
		<i>infra mutila</i>			
		■ Division Mark			

© 2011 Gia Kvashilava

𐌆𐌵 [te-ri] as an anthroponym, which corresponds to Mingrelian anthroponym **Teri** (Chanturia 2006, 63), is also attested on PH(?) 31b.3 (HM 1609) Phaistos clay tablet (see GORILA 1976, I, 318-319); and the ideogram 𐌆 LA326 is attested in the text of HT 128a.1 (see GORILA 1976, I, 220-221), where the quantities of agricultural produce: ‘seed cereal’ 𐌆 LA574/120+003/GRA+PA, and 𐌆 LA579/120+ 081/GRA+KU ‘cereal for domestic birds’ are listed.

The sequence  $\text{𐌕𐌗𐌕}$  LA003-\*052-057 given on the archaeological articles are deciphering by me according to the rule 5.2.2 of my algorithm (see Kvashilava 2008, 253) as [pa-χə-ja]/[p<sup>h</sup>a-χə-ja] that very likely corresponds to Colchian anthroponym **Pakhuia/Phakhuia**<sup>76</sup>; the name is also given in A. Chanturia's dictionary (1940, 2006, 56, 66). With sign  $\angle$  LA707/J on the b side of HT Wc 3001 (HM 790), it denotes the fraction 1/2 and could mean **Pakhuia/Phakhuia**'s ration (or quantity of something).<sup>77</sup>

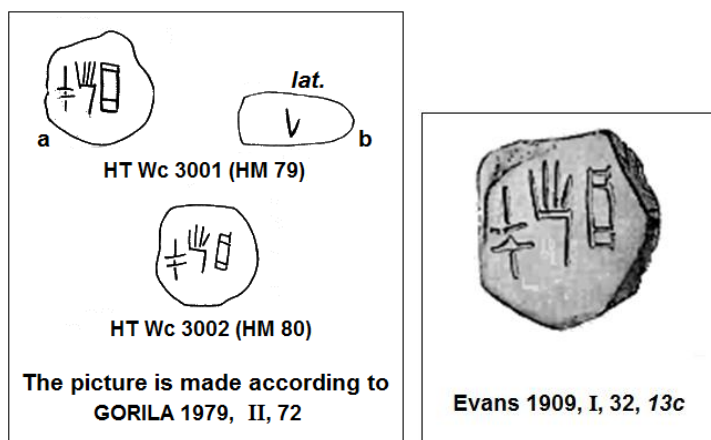

### 13. Deciphering of the inscriptions on a jug of *Dablagomi* (West Georgia)

In his work on the history of Georgian letters P. Ingorokva (1939; 1940, 168, 168<sup>2</sup>) mentions the samples of ancient Georgian inscriptions that were found on the territory of ancient Colchis (West Georgia), in the village *Dablagomi* of Samtredia region during archaeological excavations by N. Berdzenishvili.

Later, in 1970-72, a burial tomb dated back to IV-III centuries was excavated.<sup>78</sup> In it a clay jug was found with the inscription

<sup>76</sup>. Comp. Colchian anthroponyms: **Pakhu, Phakhu** (Glonti 1986, 177, 201).

<sup>77</sup>. The numerical value of sign  $\angle$  is defined according to the sum (**ku-ro**) of the figures given on HT 104 (HM 1317) clay tablet (see GORILA 1976, I, 170-171):  $45 + \angle + 20 + \angle + 29 = 95$ ,  $\angle = 1/2$  (Montecchi 2009, 32).

<sup>78</sup>. See: V. Tolordava, 1976. Archaeological excavations in Dablagomi 1970-71. In: *Vani II. 1976, 53, 62-64 (in Georgian)*.

𐏁𐏃𐏄𐏅 that, according to V. Licheli (2001, 11, 25, 82) is a sample of Proto-Georgian script.

The signs of this inscription are deciphered by me according to the algorithm rule 5.2.2 (see Kvashilava 2008, 253) as [te/t<sup>h</sup>e], [ku/k<sup>h</sup>ə], [si/š*i*] syllables. Such deciphering is supported by phonetic values of the signs of Linear A and Phaistos Disk inscriptions: 𐏁 LA004 [te/t<sup>h</sup>e], 𐏃 LA081 [ku/k<sup>h</sup>ə], 𐏄 LA041/SM A030 [si/š*i*] (see the table of syllables in 9.), also 𐏅 sign of PHD031<sup>1</sup> [k<sup>h</sup>ə] (see Kvashilava 2008, 263, 267); as for 𐏆, it is read as [ka/k<sup>h</sup>a], as it is graphically similar to Phaistos Disk PHD 19 sign 𐏇 [ka] (see Kvashilava 2008, 264, 267) and also similar to the Phoenician script sign 𐤀 [k] (see Licheli 2001, 28).

The whole inscription is deciphered as an anthroponym [te/t<sup>h</sup>e-ku/k<sup>h</sup>ə-si/š*i*-ka/k<sup>h</sup>a] – Tekhuska/Tekhuska/Tekəska/Thekəška/Tekuska/Thekhuška/Thekuska that corresponds to today's Colchian names. The word [te/t<sup>h</sup>e-ku/k<sup>h</sup>ə-si/š*i*-ka/k<sup>h</sup>a] consists of Colchian (Mingrelian) personal name **Tekhu** (Chanturia 1940, 2006, 63) and Mingrelian sk<sup>h</sup>ua/sk<sup>h</sup>ua/sk<sup>h</sup>i/sk<sup>h</sup>i<sup>79</sup> – *child (a son or a daughter), a son, a heir* (Kipshidze 1914, 323 (527); Kajaia 2002, II, 607, 625). Linear A CCV sequence of the word **sku-** is, as expected (see 9. above), presented as CVCV, the same as Linear B CCV sequences. As a result [te/t<sup>h</sup>e-ku/k<sup>h</sup>ə-si/š*i*-ka/k<sup>h</sup>a] could be translated as '[of] *Tekhu/Teku/Theku/Thekhu child (son)*'<sup>80</sup>

## • CONCLUSIONS

The object of this paper was deciphering Bronze Age Linear A inscriptions that are spread all over the Aegean area.

1. The paper presents an overview of the data on the ancient population of the Peloponnese, Asia Minor, Aegean islands before the migrations of Indo-European tribes into Europe began.

<sup>79</sup>. Mingrelian sk<sup>h</sup>-i/sk<sup>h</sup>-i < Mingrelian, Laz sk<sup>h</sup>-ir-i/sk<sup>h</sup>-ir-i – *a son* (Chikobava 1938, 21; Gamkrelidze 1959, 59; Fähnrich, Sarjveladze 2000, 548).

<sup>80</sup>. Comp. Kartvelian proper names: **Theke**, **Thekia** (Rachian), **Theko** (Tushian), **Teka** (Pshavian), **Teki** (Svan), **Tukha**, **Tukhe** (Tushian), **Tukhia**, **Tukho**, **Tukhu** (nickname) (Glonti 1986, 130, 275, 196).

It is argued that indigenous inhabitants of this area were of non-Indo-European and non-Semitic origin, they were Proto-Kartvelian-Colchian (South Caucasian) tribes.

2. The Proto-Kartvelian-Colchian language formed an influential substratum for the language of Greek tribes after their invasion of the Peloponnese. The toponyms of '*unknown etymology*' (J. Chadwick) prove to be Proto-Kartvelian-Colchian.

3. The analysis of archaeological, ethnological, historical and linguistic material (of special importance are toponyms, ethnonyms and anthroponyms), the study of graphical qualities of Linear A, Cretan hieroglyphic, the Phaistos Disk signs and the signs of related scripts, the previous phonetic reading of some syllabograms (see: Kvashilava 2008, 244, 263; 2009, 332-334; 2010, 305-306) made clear that my deciphering of Linear A inscriptions in the Proto-Kartvelian-Colchian language was well-grounded.

The texts of Linear A inscriptions are mostly agricultural accounts with anthroponyms, agricultural produce (e.g., cereals, etc), domestic animals, etc.

4. The material presented in the paper shows that Linear A signs  $\overline{\Phi}$  LA\*120/GRA,  $\overline{\Phi}$  LA\*120b/GRAb and  $\Phi$  LA\*326 are ideograms of cereals.

5. Parallel forms of the words denoting *grass, hay, food, seed, cereals, grain, wheat, barley, millet, bread, flour* for various languages of Europe, Asia Minor, the Mediterranean and Black Sea regions and area of the Tigris and Euphrates are given in this paper.

6. The Common Kartvelian form \* $\text{d}\acute{\text{e}}\text{?}-\text{ar}-\text{i}/*\text{d}\acute{\text{e}}\acute{\text{q}}-\text{ar}-\text{i}$  and the Nostratic word \* $\text{d}\acute{\text{e}}\text{?r}_\text{r}/*\text{d}\acute{\text{e}}\acute{\text{q}}\text{r}_\text{r}$ - are reconstructed by me. These forms are the common name for *grass, hay, grain and cereals*.

7. It is deduced that the general word for *grass, hay, food, eating, spring wheat, bread*, and also *spring barley* – the Common Kartvelian form \* $\text{d}\acute{\text{e}}\text{?}-\text{ar}-\text{i}/*\text{d}\acute{\text{e}}\acute{\text{q}}-\text{ar}-\text{i}$  was created in pre-agrarian period earlier than III millennium.

8. Some species of *wheat* cultivated in South Caucasus were spread in Europe through Asia Minor; and the terms for the cultivated plant spread together with the plant itself.

According to contemporary systematizations of cereal species **dika** and **Old Colchian emmer wheat** are denoted by Latin terms

*Triticum ibericum* and *Triticum paleo-colchicum* since Georgia was the territory of origin and development of this species.

9. The deciphering has been carried out according to the principles of the algorithm presented by me in detail in my research (Kvashilava 2008, 253-254). Its rule 5.2.2 has been applied to the whole stock texts of Linear A tablets some of which are presented in the paper.

The deciphered words are the following:

- **makarite/magarit<sup>h</sup>e** (toponym, ethnonym), **kukudara** (ethnonym), and numerous anthroponyms showing regular reliable correspondence with Kartvelian personal names (e.g., Mingrelian, Svan, Khevsurian, Pshavian etc);

- The words for the operations on numerals (addition): **kuro** – 'total', **potokuro** – 'grand total', **kiro** – 'debt', 'lack' and **kiro uminasi/ši** – 'lessening of debt, lessening of something that was not brought'.

All the above terms also display regular correspondence to Proto-Kartvelian-Colchian words.

10. The inscription of a script related to Linear A on the *jug* of *Dablagomi* (West Georgia) is deciphered as a Colchian anthroponym by me.

11. The decipherment of Colchian anthroponyms, Pelasgian-Colchian toponyms and ethnonyms confirms that the Old Pelasgian-Colchian culture and language were spread in South Europe, Asia Minor and the areas of the Mediterranean and Black seas in the 20<sup>th</sup>-to-15<sup>th</sup> centuries BC.

## REFERENCES literatura

1. Aartun, K., 1992. Die minoische Schrift: Sprache und Texte. *Band 1. Der Diskos von Phaistos; Die beschriftete Bronzeaxt; Die Inschrift der Tarragona-Tafel.* Harrassowitz Verlag. Wiesbaden, 1992.
2. Abuladze, I., 1973. Dictionary of the Old Georgian Language (Materials). *Metsniereba Publishers. Tbilisi, 1973 (in Georgian).*  
abulaZe il., 1973. Zveli qarTuli enis leqsikoni (masalebi). *gamomcemloba mecniereba. Tbilisi, 1973.*
3. Anders, G., 2004. Hieroglyphic Luwian Signlist. *Electronic Version 1.0. 8.10.2004, 1-19.*
4. Anderson, D.; Everson, M., 2001. Final proposal to encode Aegean scripts in the UCS (Linear B and Cypriot Syllabary). *Electronic Publishing, 10.03.2001.*
5. Akhvlediani, G., 1949. Foundations of General Phonetics. *Tbilisi State University Publishers. Tbilisi, 1949 (in Georgian).*  
axvlediani g., 1949. zogadi fonetikis safuZvlebi. *Tbilisis saxelmwifo universitetis gamomcemloba. Tbilisi, 1949.*
6. Akhvlediani, G., 1956. Introduction to General Phonetics. *Tbilisi University Press. Tbilisi, 1956 (in Georgian).*  
axvlediani g., 1956. zogadi fonetikis Sesavali. *Tbilisis saxelmwifo universitetis gamomcemloba. Tbilisi, 1956.*
7. Bakker, E. J., 2010. A Companion to the Ancient Greek Language. *Edited By E. J. Bakker. Wiley-Blackwell Publishers. Malden, Oxford, 2010.*
8. Bennett, E. L., 1963. Linear B-abel. Notes on the Transcription of the Mycenaean Ideograms. *In: Minos, Revista de Filología Egea, 8. La Universidad de Salamanca. Salamanca, 1963, 63-99.*
9. Bible 2008. Parallel Hebrew Old Testament (*in Hebrew and English*). *Electronic Texts Collection, 2008. www.hebrewoldtestament.com*
10. Birnbaum, H., 1974. Pre-Greek Indo-Europeans in the Southern Balkans and Aegean. *In: The Journal Indo-European Studies, Vol. 2, N4, 1974, 361-383.*
11. Blake, R. P.; Brière, M., 1961. The Old Georgian Version of the Prophets. *Patrologia Orientalis. Vol. 29, fasc. 3. Paris, 1961.*
12. Bomhard, A. R.; Kers, J. C., 1994. The Nostratic Macrofamily: A Study in Distant Linguistic Relationship. *Berlin, New York:*



*Mouton de Gruyter, 1994.*

13. Bomhard, A. R., 2008. Recent Trends in Nostratic Comparative Linguistics. *In: Bulletin of the Georgian National Academy of Sciences, Vol. 2, No 4. Tbilisi, 2008, 148-163.*
14. Bomhard, A. R., 2009. A Critical Review of Aharon Dolgopolsky's Nostratic Dictionary. [www.nostratic.ru/books/%28287%29bomhard-dolgopolsky2.pdf](http://www.nostratic.ru/books/%28287%29bomhard-dolgopolsky2.pdf)
15. Boisacq, É., 1916. Dictionnaire Étymologique de la Langue Grecque. *Étudiée dans ses rapports avec les autres langues Indo-Européennes. Heidelberg, Paris, 1916.*
16. Bregadze, N., 2004. Georgia – an Independent Ground of Agriculture. *Samshoblos Publishers. Tbilisi, 2004 (in Georgian).*  
bregaZe n., 2004. saqarTvelo \_ miwaTmoqmedebis damoukidebeli kera. *gamomcemloba samSoblo. Tbilisi, 2004.*
17. Brugmann, K., 1900. Griechische Grammatik (Lautlehre, Stammbildungs- und Flexionslehre und Syntax). *Mit einem Anhang über Griechische Lexikographie von L. Cohn. C.H. Beck'sche Verlagsbuchhandlung. München, 1900.*
18. Burt, M. E., 1899. Odysseus. The Hero of Ithaca. *Adapted from the Third Book of the Primary Schools of Athens, Greece. Charles Scribner's Sons Publishers. New York, 1899.*
19. CAD: The Assyrian Dictionary of the Oriental Institute of the University of Chicago, 1956-2010. *Vol. 1, Part I, 1964; Vol. 1, Part II, 1968; Vol. 2, 1965; Vol. 3, 1959; Vol. 4, 1958; Vol. 5, 1956; Vol. 6, 1956; Vol. 7, 1960; Vol. 8, 1971; Vol. 9, 1973; Vol. 10, Part I, 1977; Vol. 10, Part II, 1977; Vol. 11, Part I, 1980; Vol. 11, Part 2, 1980; Vol. 12, 2005; Vol. 13, 1982; Vol. 14, 1999; Vol. 15, 1984; Vol. 16, 1962; Vol. 17, Part I, 1989; Vol. 17, Part II, 1992; Vol. 17, Part III, 1992; Vol. 18, 2006; Vol. 19, 2006; Vol. 20, 2010; Vol. 21, 1961. Published by the Oriental Institute, Chicago, Illinois, USA and J.-J. Augustin Verlagsbuchhandlung, Glückstadt, Germany. Printed in the USA at Chicago Press Corporation.*
20. Chadwick, J., 1967, 1990. The Decipherment of Linear B. *Cambridge University Press, 1967; Canto Edition, 1990.*
21. Chadwick, J., 1971. Linear B Tablets from Thebes. *In: Minos, Revista de Filología Egea, 10. Salamanca, 1971, 115-137.*
22. Chadwick, J., 1976. The Mycenaean World. *Cambridge University Press. New York, 1976.*

- Cedviki j., 1989. mikenuri samyaro. *Targmani T. buaCiZisa, gamomcemloba `mecniereba~*, Tbilisi, 1989.
23. Chadwick, J., 1987, 2004. Reading the Past: Linear B and Related Scripts. Vol. 1. University of California Press and British Museum Publication. London, Berkeley, 1987; 2004.
  24. Chanturia, A., 1940, 2006. Mingrelian First and Family Names. *Colchian Series, 2. The Georgian Academy of Sciences, the Arn. Chikobava Institute of Linguistics. Tbilisi, 2006 (in Georgian).*  
Wanturia ak., 1940, 2006. megruli saxelebi da gvarebi. *kolxuri seria, 2. saqarTvelos mecnierebaTa akademiia, arn. Ciqobavas saxelobis enaTmecnierebis instituti. Tbilisi, 2006.*
  25. CHIC: Olivier, J.-P.; Godart, L.; Poursat, J.-C., 1996. Corpus Hiéroglyphicarum Inscriptionum Cretae. *Par J.-P. Olivier et L. Godart, avec la collaboration de J.-C. Poursat. École Française d'Athènes, École Française de Rome, Études Crétoises 31, avec l'appuide: l'Accademia Nazionale dei Lincei et l'Universite de Naples Federico II, 1996.*
  26. Chikobava, A., 1936. Grammatical Analysis of Laz with Texts. *Publishing House of the Academy of Sciences. Tbilisi, 1936 (in Georgian, Russian and French summaries).*  
Ciqobava arn., 1936. Wanuris gramatikuli analizi, teqstebiTurT. *ssrk mecnierebaTa akademiis saqarTvelos filialis gamocema, tfilisi, 1936.*
  27. Chikobava, Arn., 1938. Comparative Lexicon of Chan-Mingrelian-Georgian. *Metsniereba Publishers. Tiflis, 1938 (in Georgian).*  
Ciqobava arn., 1938. Wanur-megrul-qarTuli SedarebiTi leqsikoni. *ssrk mecnierebaTa akademiis saqarTvelos filialis gamomcemloba. tfilisi, 1938.*
  28. Chikobava, Arn., 1950, 1951, 1953, 1955, 1957, 1960, 1962, 1964. Dictionary of the Georgian language. 8 vol-s. *Publishing House of the Academy of Sciences of Georgia. Tbilisi, 1950-1964 (in Georgian).*  
qegl: Ciqobava arn., 1950, 1951, 1953, 1955, 1957, 1960, 1962, 1964. qarTuli enis ganmartebiTi leqsikoni. *I-VIII t. saqarTvelos ssr mecnierebaTa akademiis gamomcemloba. Tbilisi, 1950-1964.*
  29. Chotalishvili, L., 2003. Systems of the Aegean Scripts. *The Ivane Javakhishvili Tbilisi State University. Logos Publishers. Tbilisi, 2003 (in Georgian).*

- CoTaliSvili I., 2003. egeosur damwerlobaTa sistemebi. iv. javaxiSvilis saxelobis Tbilisis saxelmwifo universiteti. programa logosi. Tbilisi, 2003.
30. Christidis, A.-F., 2007. A History of Ancient Greek: From the Beginnings to Late Antiquity. Edited by A.-F. Christidis. Cambridge University Press. Cambridge, New York, 2007.
31. Chubinashvili, N., 1961. Georgian Dictionary with Russian Translation. Edited and with an Essay Supplied by A. Ghlonti. Tbilisi 1961 (in Georgian).  
CubinaSvili n., 1961. qarTuli leqsikoni rusulis TargmaniTurT. al. Rlontis redaqqiT da gamokvleviT. Tbilisi, 1961.
32. Chukhua, M., 2000-2003. Comparative Lexicon of Kartvelian Languages and Dialects. Additional Material for the Historical-Etymological Dictionary. Universally Publishers. Tbilisi, 2000-2003 (in Georgian).  
Cuxua m., 2000-2003. qarTvelur ena-kiloTa SedarebiTi leqsikoni. damatebiTi masalebi istoriul-etimologhuri leqsikonisaTvis. gamomcemloba universalis. Tbilisi, 2000-2003.
33. CIE: Corpus Inscriptionum Etruscarum. Vol. II, Sec. 1, Fasc. I (Tituli 4918-5210). Ed. by O. A. Danielsson and G. Herbig. Lipsiae, 1907.
34. Clark, J. G. D., 1952. Prehistoric Europe. The Economic Basis. Philosophical Library. New York, 1952.  
Кларк Дж. Г. Д., 1953. Доисторическая Европа. Экономический очерк. Издательство Иностранной литературы. Москва, 1953.
35. Coleridge, E. P., 1889. The Argonautica of Apollonius Rhodius. Translated into English Prose from the Text of R. Merkel. George Bell and Sons, York Street, Covent Garden. London, 1889.
36. CoMIK: Chadwick, J.; Godart, L.; Killen, J. T.; Oliver, J.-P.; Sacconi, A.; Sakellarakis, I. A., 1986, 1990, 1997, 1998. Corpus of Mycenaean Inscriptions from Knossos. In I-IV Vol.-s. Vol. I (1-1063): Cambridge, London, New York, New Rochelle, Melbourne, Sydney, Rome, Cambridge University Press and Edizioni dell'Ateneo, 1986; Vol. II (1064-4495): Cambridge, London, New York, Port Chester, Melbourne, Sydney, Rome, Cambridge University Press and Edizioni dell'Ateneo, 1990; Vol. III (5000-7999), IV (8000-9947): Cambridge, London, New York, Port Chester, Mel-

- bourne, Risa, Rome, Cambridge University Press and Istituti Editoriali e Poligrafici Internazionali, 1997, 1998.
37. Consani, C.; Negri, M., 1999. TMT=Testi minoici trascritti: con interpretazione e glossario. In: *Incunabula Graeca, 100. Istituto per gli studi micenei ed egeo-anatolici. CNR Publishers. Roma, 1999.*
  38. DAEH 2010. Dictionary of Ancient Egyptian Hieroglyphs. [www.ancient-egypt.co.uk/transliteration/ancient\\_egypt\\_dictionary.pdf](http://www.ancient-egypt.co.uk/transliteration/ancient_egypt_dictionary.pdf)
  39. Dahlgren, B. E., 1922. Wheat. *The Field Museum of Natural History, the Department of Botany. Chicago, 1922.*
  40. Davis, S., 1959. New Light on Linear A. In: *Greece & Rome. Second Series, Vol. 6, No. 1, Cambridge University Press on behalf of the Classical Association Mar., 1959, 20-30.*
  41. Del Frio, M., 2009. The Geographical Names in the Linear B Texts from Thebes. In: *Pasiphae, III. Rivista di filologia e antichità egee diretta da L. Godart e A. Sacconi. Pisa, Roma, 2009, 41-67.*
  42. De Vaan, M., 2008. Etymological Dictionary of Latin and the other Italic Languages. *Brill Academic Publishers. Leiden, Boston, 2008.*
  43. Diakonoff, I. M., 2004. The Paths of History. *Cambridge University Press, 2004.*
  44. Dimitrakos, D. = **Δημητράκος Δ.**, 1964. **Μέγα λεξικόν όλης της ελληνικής γλώσσης. Τόμοι I-XV. 'Αθήναι, 1964.**
  45. Dindorf, K. W. = Dindorfius, G., 1855. Scholia Græca in Homeri Odysseam ex codicibus aucta et emendate edidit G. Dindorfius. *Tomus I, II. Oxonii, e typographeo academic, 1855.*
  46. Dindorf, L., 1866. Diodori Bibliothecae historicae. *Vol. I. In Aedibus B. G. Teubneri. Lipsiae, 1866.*
  47. DMic 1985, 1993. Diccionario Griego-Español. Diccionario Micénico (DMic). *Vols. I, II. Redactado por F. A. Jorro. Bejo la dirección de F. R. Adrados. Madrid, 1985, 1993.*
  48. DMic<sup>2</sup>: Presentación general de la Segunda Edición del Diccionario Micénico *por F. A. Jorro (director), A. B. Pajares, C. V. García, E. R. Luján. www.cervantesvirtual.com/portal/diccionariomicenico*
  49. Dolgopolsky, A. B., 2008. Nostratic Dictionary. [286](http://www.dsapa-</a></li>
</ol>
</div>
<div data-bbox=)

[ce.cam.ac.uk/bitstream/1810/196512/49/00ND\\_ALL.pdf](http://ce.cam.ac.uk/bitstream/1810/196512/49/00ND_ALL.pdf)

50. Douros, G., 2008. A Font for Ancient Script in the Greater Aegean Vicinity. *Electronic Publishing. Version 2.0, 2008, 1-82.*
51. Duhoux, Y., 1974. Les mesures mycénienne de surface. In: *Kadmos, Vol. 13, Issue 1, 1974, 27-38.*
52. Duhoux, Y., 1998. Pre-Hellenic Language(s) of Crete. In: *Journal of Indo-European Studies, 26, 1 & 2 (Spring/Summer). 1998, 1-39.*
53. Duhoux, Y.; Morpurgo Davies, A., 2008. A Companion to Linear B: Mycenaean Greek Texts and their World. Vol. 1. *Bibliothèque des Cahiers de l'Institut de linguistique de Louvain (BCILL). Antiquité 120. Louvain-la-Neuve, Dudley, Peeters Publishers, 2008.*
54. Dvoretzky, I. C., 1976. Latin-Russian Dictionary. *Russky Yazyk Publishers. Moscow 1976 (in Russian).*  
Дворецкий И. Х., 1976. Латинско-русский словарь. *Издательство «Русский язык». Москва, 1976.*
55. Dzadzamia, M.; Dzadzamia, T.; Vakhania, V., 2007. Lexicon of the Mingrelian Language and Lineage of Words. 7 Vol-s. *Tbilisi, 2007 (in Georgian).*
56. ZaZamia m., ZaZamia c., vaxania vl., 2007. megruli enis leqsika da sityvaTwarmomavloba. 1-7 t. *Tbilisi, 2007.*
57. Eliava, G., 1997. Mingrelian-Georgian Dictionary (Materials). Ed. by Prof. K. Danelia. *Intelekti Publishers. Martvili, Tbilisi, 1997 (in Georgian).*  
eliava g., 1997. megrul-qarTuli leqsikoni (masalebi). prof. k. danielias redaqciiT. *gamomcemloba inteleqti. martvili, Tbilisi, 1997.*
58. Eristavi, R. D., 1884. Georgian-Russian-Latin Dictionary. *Tiflis, 1884 (in Georgian and Russian).*  
erisTavi r. d., 1884. qarTul-rusul-laTinuri leqsikoni. *tiflisi, 1884.*
59. Evans, A. J., 1895. Cretan Pictographs and Prae-Phoenician Script. *With an Account of a Sepulchral Deposit at Hagios Onuphrios near Phaestos in its Relation to Primitive Cretan and Aegean Culture. London, New York, 1895.*
60. Evans, A. J., 1906. The Prehistoric Tombs of Knossos. I. *The Cemetery of Zafer Papoura. II. The Royal Tomb of Isopata. London, 1906.*

61. Evans, A. J., 1909, 1952. SM = Scripta Minoa. The Written Documents of Minoan Crete with Special Reference to the Archives of Knossos. *Vol. I: The Hieroglyphic and Primitive Linear Classes with an Account of the Discovery of the Pre-Phoenician Scripts, their Place in Minoan Story and their Mediterranean Relations, with Plates, Tables and Figures in the Text. Vol. II: The Archives of Knossos, Clay Tablets Inscribed in Linear Script B. Edited from Notes, and Supplemented by John L. Myres. Oxford, at the Clarendon Press, 1909, 1952.*
62. Evans, A. J., 1921, 1928<sup>I, II</sup>, 1930, 1935<sup>I, II</sup>, 1936. The Palace of Minos at Knossos. The Palace of Minos. *A Comparative Account of the Successive Stages of the Early Cretan Civilization as Illustrated by the Discoveries at Knossos. Vol. I. The Neolithic and Early and Middle Minoan Ages. Vol. II, Parts I, II; Vol. III; Vol. IV, Parts I, II; Index. Macmillan and Co., Limited St. Martin's Street, London, 1921, 1928<sup>I</sup>, 1928<sup>II</sup>, 1930, 1935<sup>I</sup>, 1935<sup>II</sup>, 1936.*
63. Everson, M., 2007. Proposal to Encode Anatolian Hieroglyphs in the SMP of the UCS. *Printed using UniBookTH. Electronic Publishing, 2007-04-09, 1-24.*
64. Everson, E.; Younger, J., 2010. Proposal for Encoding the Linear A Script in the SMP of the UCS. *Electronic Publishing, 2010-07-31, 1-19.*
65. Facchetti, G. M., 1999. Non-onomastic Elements in Linear A. In: *Kadmos, Vol. 38, Issue 1-2. Zeitschrift für vor- und frühgriechische Epigraphik. Begründet von E. Grumach. Fortgeführt von W. C. Brice. Walter de Gruyter. Berlin, New York, 1999, 121-136.*
66. Facchetti, G. M., 2001. Qualche osservazione sulla lingua minoica. In: *Kadmos, Vol. 40, Issue 1. Zeitschrift für vor- und frühgriechische Epigraphik. Begründet von E. Grumach. Fortgeführt von W. C. Brice. Walter de Gruyter. Berlin, New York, 2001, 1-38.*
67. Facchetti, G. M., 2002. Minoico ki-ro. In: *Studi Micenei ed Egeo-Anatolici. Vol. 44, 2. Edizioni dell'Ateneo & Bizzari. Roma, 2002, 173-197.*
68. Fähnrich, H., 2005. Beiträge zur Kartwelologie. *Jena, 2005.*
69. Fähnrich, H., 2007. Kartwelisches Etymologisches Wörterbuch. *Brill Academic Publishers. Leiden, 2007.*

70. Fähnrich, H. & Sarjveladze, S., 2000. Etymological Dictionary of the Kartvelian Languages. 2<sup>nd</sup> revised and supplemented edition. *Tbilisi Sulxan-Saba Orbeliani State University Press. Tbilisi, 2000 (in Georgian).*  
 fenrxi h., sarjvelaZe z., 2000. qarTvelur enaTa etimologiuri leqsikoni. *sulxan-saba orbelianis saxelobis Tbilisi saxelmwifo pedagogiuri universitis gamomcemloba, Tbilisi, 2000.*
71. Faxvog, D. A. 2009. Elementary Sumerian Glossary (After Civil, M., 1967). *University of California at Berkeley. Guerneville, California, 2009.*
72. Finkelberg, M., 2006. Greeks and Pre-Greek. Aegean Prehistory and Greek Heroic Tradition. *Cambridge University Press, 2006.*
73. Furnée, E. J., 1972. Die wichtigsten konsonantischen Erscheinungen des Vorgriechischen. *Published by Mouton in the Hague. Paris, 1972.*
74. Furnée, E. J., 1979. Vorgriechisch-kartvelisches: Studien zum ostmediterranen Substrat nebst einem Versuch zu einer neuen pelagischen Theorie. *Éditions Peeters. Leuven, 1979.*
75. Furnée, E. J., 1982. Beiträge zur georgischen Etymologie. *Fasc. I. Georgisch-vorgriechische, georgisch-vorromanische und georgisch-vorindogermanische Materialien. Leuven, 1982.*
76. Furnée, E. J., 1986. Paläokartvelisch-pelagische Einflüsse in den indogermanischen Sprachen. Nachgewiesen Anhand der Spätindogermanisch-griechischen Reflexe urkartvelischer Sibilanten und affrikaten. *Leiden, 1986.*
77. Furumark, A., 1976. The Linear A tablets from Hagia Triada: Structure and Function. *In: Opuscula Romana, XI. Acta Instituti Romani Regni Sueciae. Stockholm, 1976, 1-21.*
78. Gaffiot, F. 1934. Dictionnaire Latin-Français. *Hachette. Paris, 1934.*
79. Gamkrelidze, Th. V., 1959. Sibilant Correspondences and some Questions of the Ancient Structure of Kartvelian Languages. *Metsniereba Publishers. Tbilisi, 1959 (in Georgian).*  
 gamyrelize T., 1959. sibilantTa Sesatyvisobani da qarTvelur enaTa uZvelesi struqturis zogi sakiTxi. *saqarTvelos sss mecnierebaTa akademiis gamomcemloba. Tbilisi, 1959.*
80. Gamkrelidze, Th. V., 1980. About Stops and Fricatives of the

- ”Minoian“ Language on the Data of Greek Linear B Writing. *Tbilisi State University Press. Tbilisi, 1980, 54-58 (in Russian).*
- Гамкрелидзе Т. В., 1980. К вопросу о системе смычных и фрикативных «минойского» языка по показаниям греческой линейной письменности класса Б. *«Историчность и Актуальность Античной Культуры».* Научная конференция Тбилисского государственного университета. Тбилиси, 1980, 54-58.
81. Gamkrelidze, Th. V., 1989. Alphabetic Writing and the Old Georgian Script. A Typology and Provenience of Alphabetic Writing Systems. *With a Preface by A. Shanidze. Publishing House of the Tbilisi State University. Tbilisi, 1989 (in Georgian).*
- gamyreliZe, T. 1989. weris anbanuri sistema da Zveli qarTuli damwerloba. anbanuri weris tipologia da warmomavloba. *ak. SaniZis redaqqiTa da winasityvaobiT. Tbilisis universitetis gamomcemloba. Tbilisi, 1989.*
82. Gamkrelidze, Th. V., 2002. The Ancient Greek Word for the Golden Fleece and the Problem of the Population of Ancient Colchis. *In: Language and Culture, No3. Logos Publishers. Tbilisi, 2002, 45-46 (in Georgian).*
- gamyreliZe T., 2002. `oqros sawmisis~ ZvelberZnuli saxelwodeba da Zveli kolxeTis mosaxleobis problema. `ena da kultura~, #3, *Tbilisis il. WavWavaZis saxelobis enisa da kulturis saxelmwifo universiteti, gamosacemad momzadda da daibeWda `programa logosSi~. Tbilisi, 2002, 45-46.*
83. Gamkrelidze, Th. V., 2008. Language & the Linguistic Sign (*Selected Writings*). *Georgian National Academy of Sciences. Tbilisi, 2008 (in Georgian).*
- gamyreliZe T., 2008. ena da enobrivi niSani (*statiebis krebuli*). *saqarTvelos mecnierebaTa erovnuli akademia. Tbilisi, 2008.*
84. Gamkrelidze, Th. V.; Ivanov, V. V., 1980. Ancient Asia Minor and Indo-European Migrations. *In: Peoples of Asia and Africa, N1. Moscow, 1980, 64-71 (in Russian).*
- Гамкрелидзе, Т. В.; Иванов, В. В., 1980. Древняя Передняя Азия и индоевропейские миграции. *Народы Азии и Африки, № 1. Москва, 1980, 64-71.*
85. Gamkrelidze, Th. V.; Ivanov, V. V., 1995. Indo-European and the Indo-Europeans. A Reconstruction and Historical Analysis of a



Proto-Language and a Proto-Culture. *Part I: The Text; Part II: Bibliography, Indexes. With a Preface by R. Jakobson. English Version by J. Nichols. Edited by W. Winter. Mouton de Gruyter. Berlin, New York, 1995.*

Gamkrelidze, Th. V.; Ivanov, V. V., 1984 = Гамкрелидзе Т. В., Иванов В. В., 1984. Индоевропейский язык и Индоевропейцы. Реконструкция и историко-типологический анализ праязыка и протокультуры (с предисловием Р. О. Якобсона). Т. I, II. Издательство Тбилисского Университета. Тбилиси, 1984.

86. Gamkrelidze, Th. V.; Kiknadze, Z.; Shaduri, I.; Shengelaia, N., 2003. A Course in Theoretical Linguistics. *Tbilisi University Press. Tbilisi, 2003 (in Georgian).*

gamyreliZe T., kiknaZe z., Saduri i., Sengelaiia n., 2003. Teoriuli enaTmecnierebis kursi. *Tbilisis universitetis gamomcemloba. Tbilisi, 2003.*

87. Gamkrelidze, Th. V.; Machavariani, G. I., 1965. The System of Sonants and Ablaut in Kartvelian Languages. A Typology of Common Kartvelian Structure. *Metsniereba Publishers. Tbilisi, 1965 (in Georgian). Annotated German Translation by W. Boeder. Sonantensystem und Ablaut in den Kartwelsprachen. Tübingen, Günter Narr, 1982.*

gamyreliZe T., maWavariani g., 1965. sonantTa sistema da ablauti qarTvelur enebSi. saerTo-qarTveluri struqturis tipologia. *gamomcemloba mecniereba. Tbilisi, 1965.*

88. Gavalas, M., 2000. Mycenaean (Linear B) – English Glossary. *Electronic Publishing, 2000.*

89. Gelb, I. J., 1963. A Study of Writing: The Foundations of Grammatology. *Second Ed. The University of Chicago Press, 1963.*

90. Georgiev, V., 1941-1945. Vorgriechische Sprachwissenschaft. *Lief. 1-2. Sofia, 1941-1945.*

91. Gindin, L. A., 1967. The Language of the Earliest Population of the Southern Balkan Peninsula. *Nauka Publishers. Moscow, 1967 (in Russian).*

Гиндин Л. А., 1967. Язык древнейшего населения юга Балканского полуострова. *Фрагмент индоевропейской ономастики. Издательство Наука. Москва, 1967.*

92. Glonti, A., 1984. Dictionary of Georgian Dialect Words. *Ganatileba Publishers. Tbilisi, 1984 (in Georgian)*.  
 Rlonti al., 1984. qarTul kilo-TqmaTa sityvis kona. *gamomcemloba ganaTleba. Tbilisi, 1984.*
93. Glonti, A., 1986. Kartvelian Proper Names. The Dictionary of Anthroponyms. *Sabchota Sakartvelo Publishers. Tbilisi, 1986 (in Georgian)*.  
 Rlonti al., 1986. qarTveluri sakuTari saxelebi. anTroponimTa leqsikoni. *gamomcemloba sabWoTa saqarTvelo. Tbilisi, 1986.*
94. Godley, A. D., 1920, 1928, 1938, 1969. Herodotus. *In 4 Volumes. With an English Translation by A. D. Godley. Cambridge, Massachusetts, Harvard University Press, London. Vol. I, Books I-II, 1920; Vol. II, Books III-IV, 1928; Vol. III, Books V-VII, 1938; Vol. IV, Books VIII-IX, 1969.*
95. Gordeziani, L., 2009. Studies in Ancient History. *Logos Publishers. Tbilisi, 2009 (in Georgian)*.  
 gordeziani l., 2009. Zveli istoriis narkvevebi. *gamomcemloba logosi. Tbilisi, 2009.*
96. Gordeziani, R. V. = Gordesiani, R. V., 1969, 1993, 2000. Zur Frage der ägäisch-kartwelischen Sprachparallelen. *Wissenschaftliche Zeitschrift der Friedrich-Schiller Universität, Jena. Gesellschafts und Sprachwissenschaftliche Reihe, Hft. 5, Jhrg. 18, 1969, 11-21. In: Λεκτά. Ausgewählte Schriften. Tbilissi, 2000, 24-66. Kaukasische Elemente des Minosischen. In: Brücken. Festgabe für Gert Hummel. Tbilisi, 1993, 139-144. In: Λεκτά. Ausgewählte Schriften. Tbilissi, 2000, 116-121.*
97. Gordeziani, R. V., 1999. Argonauts. *The World of Greek Myths told and commented by R. V. Gordeziani. Logos Publishers. Tbilisi, 1999 (in Georgian)*.  
 gordeziani r., 1999. argonavtebi. r. gordezianis Txroba da komentarebi. *gamomcemloba logosi, gamomcemloba diogenesTan TanamSromlobiT. Tbilisi, 1999.*
98. Gordeziani, R. V., 1970. Iliad and the Questions of History and Ethnogenesis of Aegean Population. *Tbilisi State University Press. Tbilisi 1970 (in Georgian, summary in Russian and German)*.  
 gordeziani r., 1970. 'iliada' da egeosuri mosaxleobis istoriisa da eTnogenezis sakiTxebi. *Tbilisis universitetis gamomcemloba.*

*Tbilisi, 1970.*

99. Gordeziani, R. V. = Gordesiani, R. V., 1985. Vorgriechisch und kartwelisch. *Tbilisi University Press. Tbilisi, 1985 (in Georgian).*  
gordeziani r., 1985. winaberZnuli da qarTveluri. *Tbilisis univertetit gamomcemloba. Tbilisi, 1985.*
100. Gordeziani, R. V., 2007, 2008. Mediterranean-Georgian Relations: Beginnings; Pre-Greek; Etruscan, Concluding Commentaries; Summary, Indexes. *In Four Volumes. Logos Publishers. Tbilisi, 2007, 2008 (in Georgian).*  
gordeziani r., 2007, 2008. mediteranul-qarTveluri mimarTebebi: sawyisebi; winaberZnuli; etruskuli, daskvniTi komentarebi; reziume, indeqsebi. *wigni I-IV. gamomcemloba `logosi~. Tbilisi, 2007, 2008.*
101. GORILA: Godart, L.; Olivier, J.-P., 1976<sup>I</sup>, 1976<sup>III</sup>, 1979, 1982, 1985. Recueil des Inscriptions en Linéaire A. 5 Vol.-s. *École Française d'Athènes, Études Crétoises XXI, XXI.1-5. Librairie Orientaliste P. Geuthner, Paris, Vol. I: 1976; Vol. II: 1979; Vol. III: 1976; Vol. IV: 1982; Vol. V: 1985.*
102. Gudava T., 1960. Some Cases of o>u correspondence in Zan (Mingrelian-Chan) Language. *In: Bulletin of the Academy of Sciences of the Georgian, XXV, #1. Tbilisi, 1960 (in Georgian).*  
gudava t., 1960. o-s u-Si gadasvliS zogierTi SemTxveva zanur (megrul-Wanur) enaSi. *saqarTvelos SSR mecnierebaTa akademiis moambe, XXV, #1. Tbilisi, 1960.*
103. Güldenstädt, J. A., 1787, 1791. Reisen durch Rußland und im Caucasischen Gebierge. *Auf Befehl der Rußisch-Kayserlichen Akademie der Wissenschaften herausgegeben von P. S. Pallas. St. Petersburg, Vol. I: 1787; Vol. II: 1791.*
104. Halloran, J. A., 2006. Sumerian Lexicon. *Electronic Version 3.0, 2006, 1-159.*
105. Halloran, J. A., 2011. Origin of the Sumerian Name and Sign for 'Wheat'. *Los Angeles. April 18, 2011. www.sumerian.org/kib-wheat.pdf*
106. Halstead, P., 1995. Late Bronze Age Grain Crops and Linear B Ideograms \*65, \*120, and \*121. *The Annual of the British School at Athens, Vol. 90, Centenary Volume, 1995, 229-234.*
107. Hamilton, H. C., 1854, 1856. The Geography of Strabo. Literally Translated, with Notes. *The First Six Books by H. C.*

- Hamilton. The Remainder by W. Falconer, Late Fellow of Exeter College, Oxford. In Three Volumes. London, Henry G. Bohn, York Street, Covent Garden. Vol. I: MDCCCLIV; Vol. II: MDCCCLVI.*
108. Hawkins, J. D., 2000<sup>I, II, III</sup>. Corpus of Hieroglyphic Luwian Inscriptions. *Vol. I: Inscriptions of the Iron Age. Parts I, II, III.* Walter de Gruyter Verlag, Berlin & New York, 2000<sup>I, II, III</sup>.
  109. Hervás y Panduro, L., 1787. Vocabolario poligloto, con prolegomeni sopra piu' di CL. lingue. *Dove sono delle scoperte nuove, ed utili all' antica storia dell' uman genere, ed alla cognizione del meccanismo delle parole. Per Gregorio Biasini all' Insegna di Pallade. In Cesena, 1787.*
  110. Hicks, V. 2005. The Language of the Minoans. *Anistoriton Journal, Vol. 9, Section VO53. September 2005.* [www.anistor.gr/english/enback/v053.htm](http://www.anistor.gr/english/enback/v053.htm)
  111. Hiller, S., 1991. The Mycenaean and the Black Sea. *In Thalassa: L'Égée préhistorique et la mer: Actes de la troisième Rencontre égéenne internationale de l'Université de Liège, Station de recherches sous-marines et océanographiques, Clavi, Crose, 23-25 avril 1990. Edited by R. Laffineur and L. Basch. Aegaeum 7. Liège, 1991, 207-221.*
  112. Hooker, J. T., 1975. Problems and methods in the decipherment of Linear A. *In: Journal of the Royal Asiatic Society, 1975, 164-172.*
  113. Hooker, J. T., 1990. Reading the Past: Ancient Writing from Cuneiform to the Alphabet. *Introduced by J. T. Hooker. University by J. T. Hooker. University of California Press, British Museum. Berkeley, Los Angeles, 1990.*
  114. Illich-Svitych, V., 1971, 1976, 1984. A Tentative Comparison of the Nostratic Languages. *Volumes 1, 2, 3. Moscow, 1971, 1976, 1984 (in Russian).*  
Иллич-Свитыч, Вл. М., 1971, 1976, 1984. Опыт сравнения ностратических языков (семитохамитский, картвельский, индоевропейский, уральский, дравидийский, алтайский). *Сравнительный словарь: В 3-х томах. Под ред. В. А. Дыбо. Издательство Наука. Москва, 1971, 1976, 1984.*
  115. Ingorokva, P., 1939. A Short History of Georgian Letters.

- In: Mnatobi. Tbilisi, 1939 (in Georgian).*  
 ingoroyva p., 1939, 1940. qarTuli mwerlobis istoriis mokle mimoxilva. `mnaTobi~, N1: Tbilisi, 1939, 163-188; Tbilisi, 1940.
116. Istrin, V. A., 1961. Development of Script. *Academy of Sciences of the USSR. Moscow, 1961 (in Russian).*  
 Истрин, В. А., 1961. Развитие письма. *Издательство Академии Наук СССР. Москва, 1961.*
117. Janashia, S., 1959. Works. Vol. III. *Tbilisi, 1959 (in Georgian).*  
 janaSia s., 1959. Sromebi. III t. *Tbilisi, 1959.*
118. Javakhishvili, I., 1913. The History of the Georgian Nation. Vol. I. *Tbilisi, 1913 (in Georgian).*  
 javaxiSvili iv., 1913. qarTveli eris istoria. wigni I. *tflisi, 1913.*
119. Javakhishvili, I., 1930, 1934. History of Georgian Economics. *Book I: Tiflis, 1930; Book II: Tbilisi, 1934 (in Georgian).*  
 javaxiSvili iv., 1930, 1934. saqarTvelos ekonomhuri istoria. I wigni: *tflisi, 1930; II wigni: Tbilisi, 1934.*
120. Javakhishvili, I., 1996. Works in Twelve Books. Vol. IV. *Georgian Academy of Sciences. Tbilisi University Press. Tbilisi, 1996 (in Georgian).*  
 javaxiSvili iv., 1996. Txzulebani Tormet tomad. IV t. *saqarTvelos mecnierebaTa akademi. Tbilisis universitetis gamomcemloba. Tbilisi, 1996.*
121. Kajaia, O., 2001, 2002, 2009. Mingrelian-Georgian Dictionary. *In Four Volumes. Edited by Th. V. Gamkrelidze. Nekeri and Inovacia Publishers. Tbilisi, 2001, 2002, 2009 (in Georgian).*  
 qajaia oT., 2001, 2002, 2009. megrul-qarTuli leqsikoni. T. *gamyreliZis redaqqiiT. I-IV t. gamomcemloba nekeri da inovacia. Tbilisi, 2001, 2002, 2009.*
122. Kalandia, T., 2007. 2000 Laz Words. *Lexicographic Material. Artanuji Publishers. Tbilisi, 2007 (in Georgian).*  
 kalandia T., 2007. 2000 lazuri sityva. *saleqsikono masala. kolxuri seria I. gamomcemloba artanuji. Tbilisi, 2007.*
123. Kartoza, G., 1972, 1993. Laz Texts. *Metsniereba Publishers. Vol. I: Tbilisi, 1972; Vol. II: Tbilisi, 1993 (in Georgian).*  
 kartoza g., 1972, 1993. lazuri teqstebi. *gamomcemloba mecniereba. wigni I: Tbilisi, 1972, wigni II: Tbilisi, 1993.*

124. Kauhchisvili, S., 1964. What did Old Greeks Tell about Georgia? *Tbilisi, 1964 (in Georgian)*.  
 yauxCiSvili s., 1964. ras gviamoben Zveli berZnebi saqarTvelos Sesaxeb. *gamomcemloba sabWoTa saqarTvelo. Tbilisi, 1964.*
125. Kauhchishvili, T., 1975, 1976. Herodoti Historiarum Libri IX. *In linguam georgicam convertit, prolegomenis, commentariis et indicibus instruxit T. Kauchschischwili. Vol. I, II. Sumptibus Universitatis Thbilissiensis. Thbilissis, MCMLXXV, MCMLXXVI.*  
 yauxCiSvili T., 1975, 1976. herodote, istoria. *berZnulidan Targmna, winasityvaoba da saZiebeli daurTo T. yauxCiSvilma. I, II t. Tbilisis universitetis gamomcemloba. Tbilisi, 1975, 1976.*
126. Killen, J. T., 2004. Wheat, barley, flour, olives, and figs in the Linear B tablets. *In: Food, Cuisine and Society in Prehistoric Greece (ed. P. Halstead and J. C. Barrett). Sheffield Studies in Aegean Archaeology 5. Oxford: Oxbow Books, 2004, 155-173.*
127. Kipshidze, I. A., 1914. Grammar of the Mingrelian (Iberian) Language with a Reader and Dictionary. *St.-Petersburg, 1914 (in Russian)*.  
 Кипшидзе И. А., 1914. Грамматика мингрельского (иверского) языка съ хрестоматією и словаремъ. *Матеріалы по яфетическому языкознанію, VII, Типографія императорской Академіи наукъ. Санкт-Петербургъ, 1914.*  
 yifSiZe ios., 1994. rCeuli Txzulebani. *krebuli gamosacemad moamzada, winasityvaoba da SeniSvnebi daurTo prof. k. daneliam. Tbilisis universitetis gamomcemloba. Tbilisi, 1994.*
128. Klaproth, J. von, 1812, 1814a, 1814b. Reise in den Kaukasus und nach Georgien: Unternommen in den Jahren 1807 und 1808, auf Veranstaltung der Kaiserlichen Akademie der Wissenschaften zu St. Petersburg, enthaltend eine vollständige Beschreibung der kaukasischen Länder und ihrer Bewohner. *Vol. I: 1812; Vol. II: 1814a. An additional volume is entitled: Kaukasische Sprachen. Anhang zur Reise in den Kaukasus und nach Georgien. Halle und Berlin, in den Buchhandlung des Hallischen Waisenhauses, 1814b.*

129. Klaproth, J. von, 1823. Voyage au mont Caucase et en Géorgie. *Paris, 1823.*
130. Klimov, G. A., 1964. Etymological Dictionary of the Kartvelian Languages. *Moscow, 1964 (in Russian).*  
КЛИМОВ Г. А., 1964. Этимологический словарь картвельских языков. *Москва, 1964.*
131. Klimov, G. A., 1998. Etymological Dictionary of the Kartvelian Languages. *Berlin, New York, Mouton de Gruyter, 1998.*
132. Kramer, G., 1844, 1847. Strabonis Geographica recensuit indicem geographicum et historicum adiecit G. Kramer. *Berolini. Vol. I: 1844; Vol. II: 1847.*
133. Kretschmer, P., 1896. Einleitung in die Geschichte der griechischen Sprache. *Göttingen, Vandenhoeck und Ruprecht, 1896.*
134. Kretschmer, P., 1940, 1943. Die Vorgriechischen Sprache- und Volksschichten. *Glotta, XXVIII, 1940, 231-278; XXX, 1943, 84-218, 244-246.*
135. Kretschmer, P., 1953. Die Leleger und die Ostmediterrane Urbevölkerung. *Glotta XXXII, 1953, 161-204.*
136. Krzysztof, T. W., 2003. Indoeuropejskie nazwy zbóż. *Wydawnictwo Uniwersytetu Łódzkiego, Łódź, 2003. Reviewed by V. Blažek. Miscellanea I. Linguistica Online. Department of Linguistics and Baltic Languages, Masaryk University. Published: August 3<sup>rd</sup>, 2007, 1-5. www.phil.muni.cz/linguistica/art/blazek/bla-006.pdf*
137. Kutelia, N., 2005. Phonematical System of Laz. *Editor Th. V. Gamkrelidze. Tbilisi University Press. Tbilisi, 2005 (in Georgian).*  
quTelia n., 2005. lazuris fonematikuri struqtura. redaqtori T. gamyrelize. *Tbilisis universitetis gamomcemloba. Tbilisi, 2005.*
138. Kvashilava, G. D., 2007. The Phaistos Disc – Colchian Goldscript. *In: Studies in History and Ethnology. Vol. IX. The Ivane Javakhishvili Institute of History and Ethnology. Tbilisi, 2007, 241-273.*  
kvaSilava g., 2007. festosis disko \_ kolxuri oqro-damwerloba. *istoriul-eTnologiuri Ziebani, IX t., iv. javaxiSvilis saxelobis istoriisa da eTnologiis instituti. Tbi-*

- lisi, 2007, 206-240.*
139. Kvashilava, G. D., 2008. On the Phaistos Disk as a Sample of Colchian Goldscript and its Related Scripts. *In: Studies in History and Ethnology. Vol. X. The Ivane Javakhishvili Institute of History and Ethnology. Tbilisi, 2008, 242-308.*  
kvaSilava g., 2008. kolxuri oqrodamwerlobis nimuSis \_ festosis diskosa da misi monaTesave damwerlobebis gaSifvris Sesaxeb. *istoriul-eTnologiuri Ziebani, X t. iv. javaxiSvilis istoriisa da eTnologiis instituti. Tbilisi, 2008, 202-241. samecniero Jurnalni qarTvelologia, N10. saqarTvelos sapatrariqos wmida andria pirvelwodebulis saxelobis qarTuli universiteti. Tbilisi, 2008, 26-45.*
  140. Kvashilava, G. D., 2009. On Reading Pictorial Signs of the Phaistos Disk and Related Scripts (1). Axe. *In: Studies in History and Ethnology. Vol. XI. Ivane Javakhishvili Institute of History and Ethnology. Tbilisi, 2009, 313-348.*  
kvaSilava g., 2009. festosis diskosa da misi monaTesave damwerlobebis naxat-niSnebis amokiTxvis Sesaxeb (1). *culi. istoriul-eTnologiuri Ziebani, XI t. iv. javaxiSvilis istoriisa da eTnologiis instituti. Tbilisi, 2009, 285-312. samecniero Jurnalni qarTvelologia, N11. saqarTvelos sapatrariqos wmida andria pirvelwodebulis saxelobis qarTuli universiteti. Tbilisi, 2008, 78-102.*
  141. Kvashilava, G. D., 2010. On Reading Pictorial Signs of the Phaistos Disk and Related Scripts (2). Rosette. *In: Studies in History and Ethnology. Vol. XII. Ivane Javakhishvili Institute of History and Ethnology. Tbilisi, 2010, 237-362.*  
kvaSilava g., 2010. festosis diskosa da misi monaTesave damwerlobebis naxat-niSnebis amokiTxvis Sesaxeb (2). *varduli. istoriul-eTnologiuri Ziebani, XII t. iv. javaxiSvilis istoriisa da eTnologiis instituti. Tbilisi, 2010, 144-236. samecniero Jurnalni qarTvelologia, N1, 2. ilias saxelmwifo universiteti. Tbilisi, 2011, 20-55, 5-43.*
  142. Lacy, A. D., 1967. Greek Pottery in the Bronze Age. *Methuen Publishers. London, 1967.*
  143. Landau, O., 1958. Mykenisch-Griechische personennamen. *In: Studia Graeca et Latina Gothoburgensia, VII. Almqvist & Wiksell. Göteborg, 1958.*



144. Lane, M. F., 2009. Online Review of Duhoux, Y.; Morpurgo Davies, A., 2008. *Bryn Mawr Classical Review 2009.03.33*. <http://bmcr.brynmawr.edu/2009/2009-03-33.html>
145. Licheli, V., 2001. Problems of Culture – Colchis and Iberia (4<sup>th</sup>-1<sup>st</sup> centuries BC). In: *The Journal of the Centre for Archaeological Studies of the Georgian Academy of Sciences. Tbilisi 2001*, 62-70 (in Georgian).
- liCeli v., 2001. kolxeTisa da iberiis kulturis sakiTxebi (Zv.w. IV-I saukuneebSi). *saqarTvelos mecnierebaTa akademiis arqeologiuri kvlevebis centris Jurnal. Tbilisi, 2001*, 3-61; 71-97.
146. Lurje, S. Ja., 1957. The Language and Culture of Mycenaean Greek. *Academy of Sciences of the USSR. Moscow-Leningrad, 1957 (in Russian)*.
- Лурье С. Я., 1957. Язык и культура микенской Греции. *Издательство Академии Наук СССР. Москва-Ленинград, 1957*.
147. Machavariani, E., 1982. Graphic Bases of Georgian Alphabet. *Khelovneba Publishers. Tbilisi, 1982 (in Georgian)*.
- maWavariani el., 1982. qarTuli anbanis grafikuli safuZvlebi. *gamomcemloba xelovneba. Tbilisi, 1982*.
148. Machavariani, E., 1989. Georgian Writings. *Kartuli Sabchota Entsiklopedia Publishers. Tbilisi, 1989 (in Georgian)*.
- maWavariani el., 1989. mwignobrobaY qarTuli. *gamomcemloba qarTuli sabWoTa enciklopedia. Tbilisi, 1989*.
149. MacKenzie, D. N., 1971. A Concise Pahlavi Dictionary. *London, Oxford University Press, 1971*.
150. Makalatia, S., 1941. The History and Ethnography of Mingrelia. *Tbilisi, 1941 (in Georgian)*.
- makalaTia s., 1941. samegrelos istoria da eTnografia. *Tbilisi, 1941*.
151. Makashvili, A., 1949, 1991. Lexicon botanicum. Nomina plantarum. *The 1<sup>st</sup> Published in Tbilisi, 1949. Metsniereba Publishers. Tbilisi, 1991 (in Georgian)*.
- mayaSvili a., 1949, 1991. botanikuri leqsikoni. mcnareTa saxelwodebani. *pirveli gamocema: Tbilisi, 1949. gamomcemloba mecniereba. Tbilisi, 1991*.
152. Marr, N. Ja., 1910. Grammar of the Chan (Laz) Language with a Reader and Dictionary. *St.-Petersburg, 1910 (in Russian)*.

- Марр Н. Я., 1910. Грамматика чанскаго (лазскаго) языка съ хрестоматією и словаремъ. *Матеріалы по яфетическому языкознанію, II. Санкт-Петербургъ, 1910.*
153. Marr, N. Ja., 1933-1937. Selected Writings. Vol. I: The Stages of Development of Japhetic Theory. *Academy of Sciences of the USSR. The State Academy for the History of Material Culture (SAHMC) – GAIMK Publishers. Leningrad, 1933.* Vol. II: Basic Problems of Linguistics. *Leningrad, 1936.* Vol. III: Language and Society. *Moscow, Leningrad, 1934.* Vol. IV: Basic Problems of the History of Language. *Leningrad, 1937.* Vol. V: Ethno-Glottogony of Eastern Europe. *GAIMK Publishers. Moscow, Leningrad, 1935 (in Russian).*
- Марр Н. Я., 1933-1937. Избранные работы. Том 1: Этапы развития яфетической теории. *Академия наук СССР, Издательство ГАИМК. Ленинград, 1933;* Том 2: Основные вопросы языкознания. *Ленинград, 1936;* Том 3: Язык и общество. *Москва, Ленинград, 1934.* Том 4: Основные вопросы истории языка. *Ленинград, 1937.* Том 5: Этно- и глоттогония Восточной Европы. *Государственная академия истории материальной культуры (ГАИМК) им. Н. Я. Марра, Академия наук СССР, Государственное социально-экономическое издательство. Москва, Ленинград, 1935.*
154. Mauer, G., 1983. Agriculture of the Old Babylonian Period. *In: Journal of the Ancient Near Eastern Society, Vol. 15. New York, 1983, 63-78.*
155. Megrelidze, I. M., 1938. Laz and Mingrelian Stratum in Gurian. *Proceedings of N. Y. Marr Institute of Language and Thought. Leningrad, 1938 (in Russian).*
- Мегрелидзе И. В., 1938. Лазский и мегрельский слой в гурийском. *Труды института языка и мышления им. Н. Я. Марра. Москва-Ленинград, 1938.*
156. Meinekius, A., 1849. Stephani Byzantii Ethnicorum quae supersunt. *Ex recensione A. Meinekii, tomus prior. Berolini, Impensis G. Reimeri, 1849.*
157. Melikishvili, I., 1976. The Relation of Markedness in Phonology. *Tbilisi, 1976 (in Georgian).*
- meliqiSvili ir., 1976. markirebis mimarTeba fonologiaSi. *Tbilisi, 1976.*

158. Melikishvili, I.; Gamkrelidze, N.; Lezhava, I.; Lortkipanidze, L.; Kobalava, I.; Margiani, K. 2011. The Acoustic and Functional Study of Glottalized Phonemes (Ejectives) in Kartvelian Languages. *Publishing House Universal. Tbilisi, 2011 (in Georgian and Summary in English)*.  
meliqisvili ir.; gamyrelize n.; lejava iv.; lortqifanize i.; qobalava iz.; margiani q. 2011. glotalizacia qarTvelur enebSi akustikuri da funqionaluri TvalsazrisiT. *gamomcemloba universali. Tbilisi, 2011*.
159. Melchert, H. C., 1993. Cuneiform Luwian Lexicon. *Lexica Anatolica Vol. 2. Chapel Hill, N.C. North Carolina, 1993*.
160. Mercer, S. A. B., 1918. A Sumero-Babylonian Sign List to which is added an Assyrian Sign List and a Catalogue of the Numerals, Weight and Measures used at Various Periods Compiled by A. A. B. Mercer. *New York, Columbia University Press, 1918*.
161. Merkel, R., 1854. Apollonii Argonautica emendavit apparatus criticum et prolegomena adiecit R. Merkel. *Scholia vetera e codice Laurentiano edidit H. Keil. Scholia in Apollonii Argonautica ex recensione H. Keilii. Lipsiae, 1854*.
162. Merlingen, W., 1962. Zum Vorgriechischen. *In: Linguistique Balkanique, 4: 25-55; V.2: 5-44. The Bulgarian Academy of Sciences. Sofia, 1962*.
163. Merry, W. W., 1899. Odyssey by Homer. *Books I-XII. With Introduction, Notes, Etc. At the Clarendon Press. Oxford, 1899*.
164. Monro, D. B., 1901. Homer's Odyssey. *Books XIII-XXIV. Edited with English Notes and Appendices by D. B. Monro. At the Clarendon Press. Oxford, 1901*.
165. Montecchi, B., 2008. Note d'analisi testuale delle tavolette in lineare A di Haghia Triada. *Published in Annuario della Scuola Archeologica italiana di Atene 86, serie III, 8. 2008, 313-326*.
166. Montecchi, B., 2009. Le frazioni, gli errori di calcolo e le unità di misura nella documentazione in lineare A (Tavola I). *In: Annali dell'Istituto Italiano di Numismatica 55. 2009, 29-52*.
167. Mooney, G. W., 1912. The Argonautica of Apollonius Rhodius. *Edited G. W. Mooney. Longmans, Green. London, 1912*.
168. Morpurgo Davies A., 1963. MGL = Mycenaeae Graecitatis Lexicon. *In: The Incunabula Graeca Series, Vol. III. Edizioni*

- dell'Ateneo. Roma, 1963.*
169. Morpurgo Davies A.; Duhoux. Y., 1988. Linear B: a 1984 survey. *Louvain-la-Neuve, Peeters Publishers, 1988.*
  170. Müllerus, C., 1841. *Fragmenta Historicorum Græcorum (= F Hist. Gr.). Vol. I. Auxerunt, notis et prolegomenis illustrarunt, indice plenissimo instruxerunt Car. et Theod. Mulleri. Editore ambrosio firmin didot, instituti regii franciæ typographo, Parisiis, 1841.*
  171. Nagy, G., 1963. Greek-Like Elements in Linear A. In: *GRBS=Greek, Roman, and Byzantine Studies, Vol. 4, N4. Duke University. Harvard University Press, 1963, 181-211.*
  172. Nesbitt, M.; Samuel, D., 1996. From Staple Crop to Extinction? The Archaeology and History of the Hulled Wheats. In: *Hulled Wheats. S. Padulosi, K. Hammer and J. Heller, editors. Proceedings of the First International Workshop on Hulled Wheats, 21-22 July 1995, Castelvecchio Pascoli, Tuscany, Italy. International Plant Genetic Resources Institute, Rome, 1996, 40-99.*
  173. Nichols, J., 2004. Ingush-English and English-Ingush Dictionary. *Routledge Curzon Publishers. London, 2004.*
  174. Nikolayev, S. L.; Starostin, S. A., 1994. A North Caucasian Etymological Dictionary. *Asterisk Publishers. Moscow, 1994.*
  175. Orbeliani, S.-S., 1698, 1991, 1993. Georgian Lexicon. *Vol. I, II. Merani Publishers. Tbilisi, 1991, 1993 (in Georgian).*  
 orbelianis s.-s. 1991, 1993. *leqsikoni qarTuli. I, II t. gamomcemloba merani. Tbilisi, 1991, 1993.*
  176. Packard, D. W., 1974. Minoan Linear A. *University of California Press. Berkeley, Los Angeles, London, 1974.*
  177. Palaima, Th. G., 2011. Scribes, Scribal Hands and Palaeography. In: *A Companion to Linear B Mycenaean Greek Texts and their World. Vol. 2. Ed. by Y. Duhoux and A. Morpurgo Davies. Bibliothèque des Cahiers de l'Institut de Linguistique de Louvain, 127. Peeters Publishers. Louvain-la-Neuve, 2011, 33-136.*
  178. Palmer, L. R. 1963. The Interpretation of Mycenaean Greek Texts. *Oxford: Clarendon Press, 1963.*
  179. Palmer, R., 1992. Wheat and Barley in Mycenaean Society. In: *Mykenaiika: Actes du IXe Colloque international sur les textes mycéniens et égéens organisé par le Centre de l'Antiquité*

- Grecque et Romaine de la Fondation Hellénique des Recherches Scientifiques et l'École française d'Athènes, 2-6 octobre 1990. Bulletin de Correspondance Hellénique Supplément 25. Édités par J.-P. Olivier. Athènes: École Française d'Athènes and Kentron Hellēnikēs kai Rōmaikēs Archaioētōs. Paris: De Boccard, Edition-Diffusion, 1992, 473-495.*
180. Palmer, R., 1995. Linear A Commodities: A Comparison of Resources. In: *Aegaeum, 12, Vol. I. (Edited by R. Laffineur and W.-D. Niemeier. Proceedings of the 5th International Aegean Conference, University of Heidelberg, Archäologisches Institut, 10-13 April 1994).* 1995, 133-156.
  181. Palmer, R., 2008. Wheat and Barley in Mycenaean Society 15 Years Later. In: *Colloquium Romanum: atti del XII colloquio internazionale di micenologia. Vol. 2. Roma, 20-25 febbraio 2006. A cura di A. Sacconi, M. del Freo, L. Godart, and M. Negri. 'Pasiphae' II. Pisa, Roma, Fabrizio Serra Editore, 2008, 621-639.*
  182. Perrino, P.; Laghetti, G.; D'Antuono, L. F.; Ajlouni, M. Al; Kanbertay, M.; Szabó, A. T.; Hammer, K., 1996. Ecogeographical Distribution of Hulled Wheat Species. In: *Hulled Wheats. S. Padulosi, K. Hammer and J. Heller, editors. Proceedings of the First International Workshop on Hulled Wheats, 21-22 July 1995, Castelvechio Pascoli, Tuscany, Italy. International Plant Genetic Resources Institute, Rome, 1996, 100-118.*
  183. PSD 2005: Website of the Pennsylvania Sumerian Dictionary. [www.morpheus.fr/pdf/dicosumer.pdf](http://www.morpheus.fr/pdf/dicosumer.pdf) and <http://psd.museum.upenn.edu/epsd/index.html>
  184. Puhvel, J., 1984, 1991, 1997, 2001, 2004, 2007, 2011. Hittite Etymological Dictionary. Berlin, New York, Amsterdam. Vol. 1, A: 1984; Vol. 2, E, I: 1984; Vol. 3, H: 1991; Vol. 4, K: 1997; Vol. 5, L: 2001; Vol. 6, M: 2004; Vol. 7, N: 2007; Vol. 8, PA: 2011.
  185. Renfrew, J. M., 1969. The Archaeological Evidence for the Domestication of Plants: Methods and Problems. In: *The Domestication and Exploitation of Plants and Animals. Eds by P. J. Ucko and G. W. Dimbleby. G. Duckworth. London, 1969, 149-172.*
  186. Rougemont, F., 2004. The Administration of Mycenaean Sheep Rearing (flocks, shepherds, “collectors”). *PECUS-conference. Man and Animal in Antiquity. Proceedings of the conference at the Swedish Institute in Rome, September 9-12, 2002. Ed. B. S.*

- Frizell (The Swedish Institute in Rome. Projects and Seminars, 1). Rome 2004, 20-30.*
187. Rustaveli = Roustvéli, Sh., 1712, 1937, 1975. Le Preux à la Peau de Tigre. *Rédigé et Commenté par Vakhtang VI. Conforme à la première édition de 1712. Additions et Éclaircissements par A. Chanidzé, 1937. Metsniereba Publishers. Tbilissi, 1937(in Georgian).*  
SoTa rusTaveli, 1712, 1937, 1975. vefxistyaosani. vaxtangiseuli gamocema 1712 wlisa. aRdgenili ak. SaniZis mier, 1937 w. gamomcemloba mecniereba. Tbilisi, 1975.
  188. Sansone, D., 2004. Ancient Greek Civilization. *Blackwell Publishers. Malden, Oxford, 2004.*
  189. Schachermeyr, Fr., 1955. Die ältesten Kulturen Griechenlands. *Stuttgart, W. Kohlhammer, 1955.*
  190. Schachermeyr, Fr., 1964. Die minoische Kultur des alten Kreta. *Stuttgart, 1964.*
  191. Schachermeyr, F., 1967. Ägäis und Orient. Die überseeischen Kulturbeziehungen von Kreta und Mykenai mit Ägypten, der Levante und Kleinasien unter besonderer Berücksichtigung der 2. Jahrtausends v. Chr. *Österreichische Akademie der Wissenschaften. Philosophisch-Historische Klasse. Denkschriften, 93. Bd., Graz und Vienna, 1967.*
  192. Schlerath, B. von 1973. Die Indogermanen. *Das Problem der Expansion eines Volkes im Lichte seiner sozialen Struktur. Innsbrucker Beiträge zur Sprachwissenschaft, 8. Universität, Institut für Vergleichende Sprachwissenschaft. Innsbruck, 1973.*
  193. Schmandt-Besserat, D., 1978. The Earliest Precursor of Writing. *In: Scientific American, Vol. 238, N6, 1978, 38-47.*
  194. Schmidt, K. H., 1962. Studien zur Rekonstruktion des Lautstandes der Südkaukasischen Grundsprache. *Wiesbaden, 1962.*
  195. Schmitt-Brandt, R., 2002. Minoisch, Hattisch und Georgisch. *In: Caucasia, the Journal of Caucasian Studies, Vol. 5. Ivane Javakhishvili Tbilisi State University. Tbilisi University Press. Tbilisi, 2002, 97-102.*
  196. Schmitt-Brandt, R., 2003. Zur Frage der kartwelisch-anatolisch-aegeischen Sprachparallelen. *In: Caucasia, the Journal of Caucasian Studies, Vol. 6. Ivane Javakhishvili Tbilisi State University. Tbilisi University Press. Tbilisi, 2003.*

197. Schoep, I., 2002. The Administration of Neopalatial Crete: A Critical Assessment of the Linear A Tablets and Their Role in the Administrative Process. *Ediciones Universidad de Salamanca. Salamanca, 2002.*
198. Schwyzer, E., 1939, 1950, 1953, 1971. Griechische Grammatik. *Auf der Grundlage von Karl Brugmanns Griechischer Grammatik. C. H. Beck'sche Verlagsbuchhandlung. Band I (Allgemeiner Teil, Lautlehre, Wortbildung, Flexion), München, 1939; Bd. II (Syntax und syntaktische Stilistik) – 1950; Bd. III (Register) – 1953; Bd. IV (Stellenregister) – 1971.*
199. Seaton, R. C., 1919. Apollonius Rhodius the Argonautica with an English Translation by R. C. Seaton. *William Heinemann. G. P. Puntam's Sons. London, New York, 1919.*
200. Sen, R., 1841. A Dictionary in Persian and English. *Calcutta, 1841.*
201. Shanidze, A. G., 1916. Two Chan-Mingrelian Suffixes in Georgian and Armenian. *Transactions of East Department of Russian Imperial Achaeological Society. Vol. XXII. St.-Petersburg, 1916 (in Russian).*  
Шанидзе А. Г. 1916. Два чано-мингрельских суффикса в грузинском и армянском языках. *Записки Восточного Отделения Имп. Русского Археологического общества, т. XXIII. Санкт-Петербург, 1916, 365-372.*
202. Shanidze, A., 1973. Foundations of the Grammar of the Georgian Language. Vol. I. *Tbilisi University Press. Tbilisi, 1973 (in Georgian).*  
SaniZe ak., 1973. qarTuli enis gramatikis safuZvlebi. *I t. Tbilisis universitetis gamomcemloba. Tbilisi, 1973.*
203. SOS 1976. Secrets of Old Scripts. Problems of Deciphering. *Papers translated from English, German, French and Italian. Progress Publishers. Moscow, 1976 (in Russian).*  
ТДП 1976. Тайны древних письмен. Проблемы дешифровки. *Сборник статей. Перевод с английского, немецкого, французского и итальянского языков. Издательство Прогресс. Москва, 1976.*
204. Steingass, F. J., 1992. A Comprehensive Persian-English Dictionary. *Asian Educational Services Publishers, 1992.*
205. Sykes, G. F. H., 1890. Thucydides. *Book IV. A Translation by*

- G. F. H. Sykes. *University Correspondence College Press Warehouse. London, 1890.*
206. Tatishvili, I., 2006, 2007, 2009, 2010. *Hittite-Georgian Dictionary. 1-4 Parts. The Ivane Javakhishvili Tbilisi State University. Logos Publishers. Tbilisi, 2006-2009 (in Georgian).*  
tatiSvili ir., 2006, 2007, 2009, 2010. *xeTur-qarTuli leqsikoni. nakveTi 1-4. ivane javaxiSvilis saxelobis Tbilisis saxelmwifo universiteti. programa logosi. Tbilisi, 2006-2009.*
207. Titov, V. S., 1966. *Ancient Agriculturalists in Europe. In: Archaeology of the Old World and the New World. Nauka Publishers. Moscow, 1966 (in Russian).*  
Титов В. С., 1966. Древнейшие земледельцы в Европе. В сборнике: *Археология Старого и Нового Света. Издательство Наука. Москва, 1966.*
208. Tovar, A., 1982. *Die Indoeuropäisierung Westeuropas. Institut für Sprachwissenschaft der Universität Innsbruck. Innsbruck, 1982.*
209. Tsagareli, A., 1880. *Mingrelian Studies. Vol.-s I, II. St.-Petersburg, 1880 (in Russian).*  
Цагарели Ал., 1880. Мингрельские этюды. I: *Мингрельские тексты съ переводомъ и объясненіями; II: Опытъ фонетически мингрельского языка. Санкт-Петербургъ, 1880.*
210. Urushadze, A., 1948, 1970. *The Argonautica of Apollonius of Rhodes. Greek text translated into Georgian and Edited, with Foreword, Commentary and Index Supplied by A. Urushadze. Tbilisi, 1948; Metsniereba Publishers. Tbilisi, 1970 (in Georgian).*  
uruSaZe ak., 1948, 1970. *apolonios rodoselis argonavtika. berZnuli teqsti qarTuli TargmaniTurT gamosca, Sesavali, komentari da saZiebeli daurTo ak. uruSaZem. Tbilisi, 1948; gamomcemloba mecniereba. Tbilisi, 1970.*
211. Urushadze, A., 1964. *Ancient Colchis in the Myth of the Argonauts. Tbilisi University Press. Tbilisi, 1964 (in Georgian).*  
uruSaZe ak., 1964. *Zveli kolxeTi argonavtebis Tqmu-lebaSi. Tbilisis universitetis gamomcemloba. Tbilisi, 1964.*
212. Vavilov, N. I., 1959-1965. *Selected Works. 5 Vols. Nauka Publishers. Moscow, Leningrad. 1959-1965 (in Russian).*



- Вавилов Н. И., 1959-1965. Избранные труды. *В пяти томах. Издательство Наука. Москва, Ленинград. 1959-1965.*
213. Ventris, M., 1956. Numerical Reference of the Mycenaean Ideograms. *In: Minos, Revista de Filología Egea, 4. La Universidad de Salamanca. Salamanca, 1956, 5.*
214. Ventris, M.; Chadwick, J., 1959, 1973. Documents in Mycenaean Greek: Three Hundred Selected Tablets from Knossos, Pylos and Mycenae with Introduction Commentary and Vocabulary. *Cambridge University Press, 1959, 1973.*
215. Williams, M., 1872. A Sanskrit-English Dictionary. *Etymologically and Philologically Arranged with Special Reference to Greek, Latin, Gothic, German, Anglo-Saxon, and other Cognate Indo-European Languages. Oxford: at the Clarendon Press. London, 1872.*
216. Witzel, M., 2009. The Linguistic History of Some Indian Domestic Plants. *Indian Academy of Sciences. Journal of Biosciences, 34, No 6, December 2009, 829-833. Department of Sanskrit and Indian Studies, Harvard University, 2009, 1-39. See Full Text: [www.ias.ac.in/jbiosci/dec2009/Witzel\\_fulltext.pdf](http://www.ias.ac.in/jbiosci/dec2009/Witzel_fulltext.pdf)*
217. Younger, J. G., 2000-2010. Linear Lexicon. *The University of Kansas. <http://people.ku.edu/~jyounger/LinearA>*
218. Younger, J. G., 2000-2011. Linear A Texts in Phonetic Transcription & Commentary. *The University of Kansas. <http://people.ku.edu/~jyounger/LinearA>*
219. Younger, J. G., 2003-2007. Cretan Hieroglyphic Grids. *The University of Kansas. [www.people.ku.edu/~jyounger/Hiero/Hgrid.html](http://www.people.ku.edu/~jyounger/Hiero/Hgrid.html)*
220. Younger, J. G., 2003a. Cretan Hieroglyphic Transaction Terms: 'Total Paid' and 'Total Owed'. *In: Cretan Studies, Vol. 9. Briciaka. A Tribute to W.C. Brice, Edited by Y. Duhoux. A. M. Hakkert Publisher. Amsterdam, 2003, 301-316.*
221. Younger, J. G., 2003b. Calculating Vessel Volumes. *In: Aegaeum, Vol. 24. Metron. Measuring the Aegean Bronze Age. Edited by K. P. Foster and R. Laffineur. Université de Liège, 2003, 491-492.*
222. Younger, J. G., 2004-2010. Notes to the Hieroglyphic Signs. *The University of Kansas. [www.people.ku.edu/~jyounger/Hiero/SignNotes.html](http://www.people.ku.edu/~jyounger/Hiero/SignNotes.html)*

223. Zebisch, H. R., 1992. Die Kretischen Linear-Schriften und die Iberische Sprachfamilie. *Cretan Studies, Vol. 3, Adolf M. Hakkert-Publischer-Amsterdam, 1992, 203-230.*
224. Zhgenti, S., 1953. The Phonetics of Chan-Mingrelian. *Tbilisi University Press. Tbilisi, 1953 (in Georgian).*  
 JRenti s., 1953. Wanur-megrulis fonetika. *Tbilisis universitetis gamomcemloba. Tbilisi, 1953.*
225. Zhgenti, S., 1956. The Phonetics of Georgian. *Tbilisi University Press. Tbilisi, 1956 (in Georgian).*  
 JRenti s., 1956. qarTuli enis fonetika. *Tbilisis universitetis gamomcemloba. Tbilisi, 1956.*
226. Zhgenti, S., 1960. Comparative Phonetics of Kartvelian Languages. *Vol. I. Tbilisi University Press. Tbilisi, 1960 (in Georgian).*  
 JRenti s., 1960. qarTvelur enaTa SedarebiTi fonetika. *I: marcvlebis agebulebis problema. Tbilisis universitetis gamomcemloba. Tbilisi, 1960.*
227. Zohary, D., 1969. The Progenitors of Wheat and Barley in Relation to Domestication and Agricultural Dispersal in the Old World. *In: The Domestication and Exploitation of Plants and Animals. Eds by P. J. Ucko and G. W. Dimbleby. G. Duckworth. London, 1969, 47-66.*

## ზურაბ სულაბერიძე

იმერეთის სამეფოსა და აფხაზეთის სამთავროს  
 პოლიტიკური ურთიერთობის ისტორიიდან XVIII  
 საუკუნის მეორე ნახევარში

იმერეთის სამეფოსა და აფხაზეთის სამთავროს ურთიერთობა XVIII საუკუნის მეორე ნახევარში ცვალებადი ხასიათის იყო. აღნიშნულ პრობლემასთან დაკავშირებული საარქივო მასალებიდან და გამოქვეყნებული პუბლიკაციებიდან ნათლად ჩანს, რომ XVIII საუკუნის 50-იანი წლებისთვის იმერეთის ძლიერი სამეფო ხელისუფლების პირობებში, დასავლეთ საქართველოს სამთავროები, მათ შორის აფხაზეთის სამთავროც მხარს უჭერდა ქვეყნის უცხოელი დამპყრობლებისგან გათავისუფლების უმთავრეს პოლიტიკურ გამოწვევას. სოლომონ I-ის გამეფების დასაწყისში მომხდარი სამეფო გადატრიალებისას, სამურზაყანოს მმართველი ხუთუნია შერვაშიძე იმერეთის მეფესთან ერთად ებრძვის ოსმალებსა და ცენტრალური ხელისუფლების წინააღმდეგ გამოსულ დასავლეთ საქართველოს ფეოდალებს. აფხაზეთის მთავარი 1757 წლის გამირულად იღუპება ხრესილის ბრძოლაში.

XVIII საუკუნის 50-60-იან წლების მიჯნაზე დასავლეთ საქართველოს სამეფო-სამთავროებს შორის სავაჭრო-ეკონომიკური ურთიერთობები საკმაოდ ინტენსიურად იყო განვითარებული. ყოველივე ზემოხსენებული კარგად ჩანს იმერეთის სამეფოს ცნობილი დიპლომატის, კათალიკოს მაქსიმე აბაშიძის 1769 წლის 14 მარტის რუსეთის საიმპერატორო კარისადმი მიწერილ წერილში. იმერეთის სამეფოს დიპლომატი აღნიშნავდა, რომ „შავი ზღვის პირზედ განლაგებული იმერეთის სამ ციხეს: ბათომს, ფოთსა და სოხუმს კარგი მისადგომი გააჩნდათ “ხომალდისა და ნავისა”, ამასთანავე ეს ციხეები სავაჭრო-ეკონომიკური ურთიერთობის მხრივ მჭიდროდ იყვნენ დაკავშირებული ქუთაისთან“ [5, 300].

ამავე პერიოდში, თავადი ამილახვარი თავის ჩანაწერებში აფხაზეთის სამთავროსთან მიმართებაში აღნიშნავდა, რომ აფხაზეთის მთავარი მთელი თავისი

გვართ მართლმადიდებლური სარწმუნოებისა იყო. მოსახლეობის მხრიდან მხოლოდ მცირე ნაწილი იზიარებდა ქრისტიანულ აღმსარებლობას, ხოლო უმრავლესობა წარმართულ რელიგიის მიმდევარი იყო [5, 318]. ამ ცნობიდან აღსანიშნავია ის გარემოება, რომ შერვაშიძეთა საგვარეულო სახლის წარმომადგენლები XVIII ს-ის 50-60-იანი წლებისთვის ქართული ქრისტიანული კულტურის ნაწილს წარმოადგენენ.

იმერეთის სამეფოსა და აფხაზეთის სამთავროს შორის ურთიერთობა მკვეთრად იძაბება 1768-1774 წლების რუსეთ-თურქეთის ომის პერიოდში. ეს ვითარება კარგად არის ასახული თავადი ამილახვრის რუსეთის საგარეო საქმეთა კოლეგიის ხელმძღვანელის, გენერალი პოტაპოვიტაის 1769 წლის 8 აგვისტოს მიწერილ პატაკში. რომელშიც აღნიშნულია, რომ: «... то я должность имел царя Соломона с посланцам секретно поверит, в чем знать его, государя новые нужды, которой мне отозвался, на рапорт ГКИД доношу 1-ое, что князя Ахалцихские, Дадиян, также Апхазети, которые прежде во владении его, Соломона, состояли были у него как у царя, в послушании, и дан бы был на них от высочайшего ЕЯ ИМПЕРАТОРСКОГО величества властной ему диплом» [5, 398]. როგორც შემდგომი მოვლენებიდან ჩანს, აფხაზეთის მთავარი დადიანთან ერთად აქტიურად იბრძვის იმერეთის მეფის, სოლომონ I-ის წინააღმდეგ.

1769 წლის 15 ოქტომბერს სოლომონ მეფე სწერდა კავკასიაში მყოფი რუსეთის სამხედრო ნაწილების მთავარსარდალს, გოტლებენს, რომ ვერ დაეხმარებოდა მას ახალციხის ლაშქრობაში, რაც გამოწვეული იყო იმ გარემოებით, რომ 1769 წლის 12 ოქტომბერს დადიანი თურქების დახმარებით ექვსი ათასიანი ჯარით იმერეთის სოფლებს შეესია და 700-მდე ქართველი ტყვე აფხაზებს მიჰყიდა [5, 430-436].

ცოტა მოგვიანებით, 1770 წლის 20 დეკემბერს, როდესაც სოლომონ I გენერალ ტოტლებენთან ერთად შორაპნის ციხის განთავისუფლებისთვის ემზადებოდა, ოდიშ-აფხაზ-თათართა გაერთიანებული ცხრა ათასიანი ლაშქარი მორიგ თავდასხმას ახორციელებს იმერეთზე. აღნიშნული თავდასხმისას სხვა ნადავლთან ერთად 900-მდე ადამიანი იქნა ტყვედ გატაცებული [5, 539].

1770 წლის დეკემბერში, გენერალი ტოტლებენი, საქმეში გამოუსადეგარობის საბაბით, განთავისუფლებულ იქნა კავკასიაში რუსული საარმიო კორპუსის უფროსის თანამდებობიდან, რომლის ნაცვლად გამოგზავნილი იქნა გენერალი ალექსანდრე სუხოტინი, რომელიც 1771 წლის ივნისში გაემართა ფოთის ციხის ასაღებად.

ფოთის ციხის აღებით სოლომონ I-იც დიდად იყო დაინტერესებული. უნდა აღინიშნოს, რომ ფოთის ციხის თურქებისაგან გათავისუფლების კამპანიაში დასავლეთ საქართველოს მეფე-მთავართა შორის მონაწილეობას ღებულობდა სამურზაყანოს მმართველი ლევან შერვაშიძე. რომელიც თავის მხრივ მოლაპარაკებებს მართავდა რუსეთის წარმომადგენლებთან მფარველობის მისაღებად [12, 163-175]. რუსეთის საიმპერატორო კარი მხარს უჭერდა შერვაშიძის წინადადებას. მით უფრო, რომ გენერალი სუხოტინი, იმერეთის მეფის ჩარევის გარეშე ცდილობდა აფხაზეთის მთავართან უშუალო კავშირი დამყარებას. თუმცა აღნიშნული გეგმები იმ პერიოდისათვის ვერ განხორციელდა. რამდენადაც შემდგომმა საომარმა მოქმედებებმა კავკასიის ფრონტზე რუსეთისათვის სასურველი შედეგი ვერ გამოიღო. სუხოტინმაც ვერ ისახელა თავი და 1771 წელს რუსის ჯარი საერთოდ გაწვეულ იქნა საქართველოდან. რაც შეეხება თავად “ფოთის კამპანიის” წარუმატებლად დასრულებას, ეს გამოწვეული იყო არამარტო სუხოტინის მიერ ადგილობრივი კლი-

მატური პირობებისა და პოლიტიკური მდგომარეობის გაუთვალისწინებლობით, არამედ სამეგრელოს თავადი კახი ჩიხუას ქმედებითაც. რომელმაც თურქებს შეატყობინა მის ხელთ არსებული ინფორმაცია ფოთის ციხის აღების სამხედრო სტრატეგიის შესახებ. კიდევ მეტი, ჩიხუამ გადაიბირა აფხაზები და მათ უარი ათქმევინა რუსეთის საიმპერატორო კარის მორჩილების მიღებაზე [18, ფურც.1]. აღნიშნული საქციელის გამო, ოდიშის თავადი ორი აზნაურით (მუმულაშითა და გეგენავათურთ) სუხოტინმა შეიპყრო. პატიმართა გამოსყიდვის მიზნით, იმერეთის მეფე სოლომონ პირველი, სამეგრელოს მთავარი კაცია დადიანი და აფხაზეთის მთავარი ლევან შერვაშიძე არაერთხელ სთავაზობდნენ რუს გენერალს ქრთამს ფულის სახით, მაგრამ უშედეგოდ. ჩიხუა, მუმულაში და გეგენავა ყიზლარის ციხეში იქნენ გამოკეტილნი, სადაც თავადი ჩიხუა ავადმყოფობის გამო გარდაიცვალა კიდევ [18, ფურც.5-6].

თავის დროზე სამართლიანად აღნიშნავდა ცნობილი გერმანელი მოგზაური და ავანტურისტი რაინეკსი, რომ XVIII საუკუნის მეორე ნახევრისა და საერთოდ მთელი გვიანი შუა საუკუნეების ეპოქაში აფხაზეთის მიერ თურქეთის წინააღმდეგ გამოსვლები უშუალოდ დაკავშირებული იყო დასავლეთ საქართველოს საერთო პოლიტიკურ მოვლენებთან.

XVIII საუკუნის 70-80-იანი წლების მიჯნაზე აფხაზეთში პოლიტიკური სიტუაცია კვლავ გამწვავდა. 1770 წელს ასპინძასთან თურქების დამარცხებამ, ოსმალთა ჯარების საერთო შესუსტებამ, აფხაზეთის მთავარს ზურაბ შერვაშიძეს საშუალება მისცა მისი ბიძის, ლევანის დახმარებით 1771 წელს აეღო სოხუმის ციხე და განედევნა ციხიდან თურქების გარნიზონი. აფხაზეთის მთავრის ბრძოლა თურქების ბატონობისაგან გასათავისუფლებლად კვლავ გრძელდებოდა. მაგრამ, ზურაბ შერვაშიძის შეუთანხმებლობამ ბიძას-

თან, საშუალება მისცა თურქებს ხელახლა აეღოთ სოხუმის ციხე. ზურაბ შერვაშიძეს ჩამოართვეს აფხაზეთის მთავრის უფლება და მის ნაცვლად დასვეს მანუჩარის შვილი ქელეშ-ბეი შერვაშიძე.

როდესაც შერვაშიძეები თურქეთში გადაასახლეს, აფხაზეთში გაძლიერდნენ აბაზინური მოდგმის ძიაფშიფები, რომლებსაც მანამდე დაკავებული ჰქონდათ მდ. გუმისთის მიმდებარე ტერიტორიები. შერვაშიძეების სტამბოლში გადასახლების შემდეგ, მათ შეძლეს მიეთვისებინათ სოხუმის ციხის ირგვლივ მიმდებარე ტერიტორიები [15, 19-20]. დოკუმენტებიდან ნათლად ჩანს, რომ XVIII საუკუნის პირველი ნახევრისათვის აფხაზეთში ოსმალეთის იმპერიის ინტერესებს იცავდა სოხუმის ციხეში განლაგებული რამდენიმე ასეულისაგან შემდგარი იანიჩართა ჯარი. რომლებიც XVIII საუკუნის 40-იანი წლებიდან ინტენსიურად ამკვიდრებდნენ ოსმალურ სახელმწიფო ინსტიტუტებს აფხაზეთში. თურქ იანიჩართა მეშვეობით ოსმალეები ზეგავლენას ახდენდნენ სამთავროს სოციალ-პოლიტიკურ ცხოვრებაზე [7, 309-322]. მათივე გავლენით, შერვაშიძეთა გვარის წარმომადგენლები (მანუჩარის, შირვანისა და ზურაბის – ზ.ს.) ოსმალეთში იქნენ გადასახლებულები. რომლებიც გამუდმებით იბრძოდნენ ოსმალეთის ხელისუფლების წინააღმდეგ. ოსმალეთისადმი უარყოფითად განწყობილი შერვაშიძეთა სახლის წარმომადგენელთა აფხაზეთში ცხოვრება ოსმალეთის “ბრწყინვალე პორტას” იმთავითვე არ აძლევდა ხელს აფხაზეთში საკუთარი პოლიტიკური ჰეგემონიის დასამყარებლად. ზურაბ შერვაშიძე მხოლოდ XVIII საუკუნის დასასრულისათვის დაბრუნებულ იქნა თავის სამშობლოში, როგორც თურქეთის ვასალი. [9, 72-73].

ზემოაღნიშნულ პერიოდში სოხუმსა და მის მიმდებარე ტერიტორიაზე ძიაფშიფების გვარის წარმომადგენელთა გაძლიერებით, იმთავითვე ხელი აფსუები

დღითიდღე იმკვიდრებდნენ თავს აფხაზეთის ტერიტორიაზე. რომლებიც როგორც რუსი ოფიცრის ტორნაუს ცნობიდან ჩანს, განუწყვეტლივ ესმოდნენ თავს სოხუმის ციხეში მყოფ თურქებს [16, 164].

XVIII ს-ის 70-იანი წლებში აფხაზეთით ინტერესდებიან ინგლისის საქმიანი წრის წარმომადგენლები. 1775 წელს აფხაზეთში კომერციული მიზნით იმყოფებოდა ინგლისის კომერციული გემის კაპიტანი (შკიპერი) თომას რეინი, რომელთანაც საქმიანი მოლაპარაკება ჰქონდა რუსეთის არმიის ლეიტენანტს იოსებ პერის. ტაგანროგიდან თომას რეინი რუსეთის სამხედრო უწყების ხელმძღვანელს ჩერნიშევს აცნობებდა, რომ ინგლისის საქმიან წრეებს სურვილი ჰქონდათ სავაჭრო-ეკონომიკური ურთიერთობები ჰქონოდათ აფხაზეთში, რასაც რუსეთის საიმპერატორო კარი თავდაპირველად თანხმობით შეხვდა [12, 168]. 1780 წელს პერი კვლავ გაემგზავრა კონსტანტინეპოლში, რათა აბაზინური ენის მცოდნე მოეძებნა გამცილებლად. მაგრამ, როგორც ცნობილია, ჩერნიშევმა თავი შეიკავა ინგლისელთა სავაჭრო საქმიანობის მხარდასაჭერად რის შედეგად ამ წამოწყებას არ მიეცა შემდგომი პრაქტიკული მსვლელობა.

XVIII საუკუნის 80-იანი წლებისათვის კავკასიის შავიზღვისპირეთში ხშირად ჩანან არამარტო ინგლისელები, არამედ ფრანგი სამხედრო ინჟინრები და სავაჭრო ურთიერთობით დაინტერესებული პირები. რის შესახებ არაერთი საინტერესო დოკუმენტი ინახება რუსეთის საგარეო საქმეთა უწყებისა და სამხედრო-ისტორიულ არქივებში [19, 70-71].

1774 წლის ქუჩუკ-კაინარჯის ზავის დადების შემდეგ, რუსეთი იმერეთის სამეფოსთან ოფიციალურ ურთიერთობას თავს არიდებდა. იმერეთის მეფემ მნიშვნელოვნად განიმტკიცა თავისი პოზიციები დასავლეთ საქართველოს პოლიტიკურ ერთეულებთან მიმარ-



თებაში. რასაც ოსმალეთის ხელისუფლება ვერ ეგუებოდა. ოსმალები შეუთანხმდნენ აფსუებს და გამოემართნენ სამეგრელოს სამთავროს დასარბევად. როგორც წყაროები ადასტურებენ, მოლაშქრენი ექვს ენაზე ლაპარაკობდნენ.

მიუხედავად იმ უთანხმოებისა, რომელიც მაშინ დადიანსა და იმერეთის მეფეს შორის სუფევდა, ოდიშის მთავარმა დახმარებისათვის სოლომონ I-ს მიმართა: “მოვიდნენ აგარიანნი დასამხობელად ჩემდა და სამფლობელოსა ჩემისა და შებღალვად ქრისტიანობისა და ნუ მოიხსენებ ჩვენ ორთა ურთიერთსა წყენებასა და მოვედ შემწედ ჩემდა სახელოვნითა გულითა და აჰა, ჟამი მოიხსენი მსახურება ჩემი ხრესილის ბრძოლისა” [3, 80]. მტერმა ენგური გადმოლახა და ბრძოლა, როგორც ისტორიაში ცნობილია, გაიმართა 1780 წლის მარტში რუხის ციხის მახლობლად.

რუხის ბრძოლის შესახებ წყაროები ძუნწია. ძირითადი მაინც ბრძოლის მონაწილის ბესიკის (ბესარიონ გაბაშვილის) პოემა “რუხის ბრძოლაა” [1, 122-134]. მართალია, ამ ბრძოლის შესახებ ვინ არ წერდა, მას დანაშაულებრივ, “ძმათა მკვლელს” უწოდებდნენ ჩვენი მკვლევარები, მაგრამ ამ ბრძოლის ისტორია უფრო ღრმად ჩახედვას მოითხოვს. იგი აფსუების “უცხო თესლთა” ბრძოლაა საქართველოს მიწა-წყლის მიტაცებისათვის და დღევანდელი გადასახედიდან სერიოზულ შესწავლას მოითხოვს.

პოემა “რუხის ბრძოლის” შესავალში ბესიკი აღნიშნავდა: “დღეს დაცემა იქმნა ქედმაღალთა მათ უცხო თესლთა აგაროვანთა და აღსდგა დაგრდომილი ჩვენ ქრისტიანეთა” [1, 124]. პოეტი აღნიშნავს, რომ ძმებმა შერვაშიძეებმა მთელი თავიანთი ყმები ფეხზე დააყენესო და უმატებს:

“ ყირიმელთ, ჯიქელთ, აღანელთ,  
კემურგელთ ამცნეს ცნობითა,

ყოფილსა შემოიწვევდნენ ინდობდნენ სჯული ძმობითა,  
აფხაზნი შეიფიცოდნენ ქთამით და აგრევე ძღვნობითა,  
მათ მეგრელთ სისხლი სწყუროდათ თუმცა შეესვათ  
გობითა”.

მე-7 ტაეპში პოეტის ერთგვარი შეგონება არის: “მასმიოდა, ზურაბ, შენისა სიბრძნისა სიბერე და ამად მიყვარდი რომელ შენი ძველის სახლის ზღუდესა ახლის შენობის პირი ედგა, აწ მე უბრალო ვიყო და ხელი შეგიმართებოდა უმყარესის კედლის მაშენებლად, რომემცა აღშენებული მკვიდრი გოდოლი დაგიტყვიან და აგრევე გვარისა სახელოვანი სიმტკიცე უწერთნელისა ჯორისა წიხლად შეგიმუსრავეს და ცვილებრ ნაზელი ზრდილობისა წესი გზასა უვიცსა ქვად უხმარად დაგიგდიან” [1, 124-125].

მთელი პოემის განხილვა აქ ზედმეტად მიგვაჩნია. აღვნიშნავდით, რომ ეს ბრძოლა ოდიშ-იმერეთის გაერთიანებული ძალების გამარჯვებით დასრულდა. ამ მეტად მნიშვნელოვანი ფაქტის დამადასტურებლად მრავალი ცნობა მოგვეპოვება. საინტერესოა მათ შორის “მოდო ნახეს” ციხის წარწერა: « Мы царь всей Имеретий, Соломон первый, из род Давида, когда вступили в бой в Зугдиди с Абхазцами, Джиками и Аланами, то с божией помощью победили тогда врагов, состоящих из двенадцати тысяч человек» [11, 396].

ყურადღებას ის გარემოება იქცევს, რომ XVIII საუკუნის მეორე ნახევარსა მე მე-19 ს-ის დასაწყისში მიმდინარეობს აფხაზთა გაქართველების (გამეგრელების) პროცესი, რომელიც არაერთ ნაშრომშია განხილული [2, 125-126].

ჩვენი აზრით, რუხის ბრძოლამ ის გავლენა იქონია, რომ აფსუა-აფხაზები ისევ მეგრელებთან დაახლოების გზას დაადგნენ და სამურზაყანო კვლავ ოდიშის მთავრის გავლენის ქვეშ რჩებოდა. ცოტა მოგვიანებით ეს კარგად ჩანს კაცია დადიანის მიერ 1785

წლის 11 მაისს რუსეთის საიმპერატორო კარისადმი გაგზავნილ წერილში, სადაც ოდიშის მთავარი თავის თავს მოიხსენიებს აფხაზეთის ნაწილის (სამურზაყანოს – ზ.ს.), ლეჩხუმისა და სვანეთის მფლობელად [23, ფურც.62-62(ონ)].

XVIII საუკუნის 80-იანი წლებისათვის ყირიმის საკითხმა რუსეთ-თურქეთის ურთიერთობა უკიდურესად გაამწვავა. ყირიმის სახანოს თურქეთი არ ეშვებოდა, თუმცა წინანდელი პოზიციების აღდგენის ძალა არ შესწევდა. რუსეთის საიმპერატორო კარმა გადაწყვიტა ყირიმის სახანოს გაუქმება და მისი რუსეთთან შეერთება. რუსეთის ამ პოლიტიკური კურსის განხორციელებით, თურქეთს ჩრდ. კავკასიაში გავლენის ნიადაგი ეცლებოდა. ამგვარი პოლიტიკური ვითარება ხელსაყრელ პირობებს უქმნიდა რუსეთის იმპერიას გაემყარებინა საქართველოსთან კავშირი. ამგვარად, რუსეთის საგარეო პოლიტიკაში 1782 წელს ერთდროულად ორი საკითხი დადგა – ყირიმისა და საქართველოს [4, 60]. რაც შეეხება ყირიმის შემოერთების საკითხს, 1782 წლის სექტემბერში ის ფაქტიურად გადაწყვეტილი იყო. ხოლო საქართველოს საკითხი კვლას სამხედრო-პოლიტიკური დაპირისპირების საგანად რჩებოდა რუსეთისა და ოსმალეთის იმპერიებს შორის.

რუსეთის ხელისუფლებამ სულთნის კარზე მყოფ მის დიპლომატს ბულგაკოვს 1782 წლის დეკემბერში განკარგულება მისცა ქართულ სამეფოებს რუსეთის სახელით გამოსარჩლებოდა; ასევე, რუსეთის იმპერატორის მითითებით, 1782 წლის დეკემბერში გრაფმა ბეზბოროდკომ თავად გრიგოლ პოტიომკინს აცნობა რუსეთის მთავრობის ის ძირითადი განზრახვა და პრინციპები, თუ რა პირობებში უნდა დადებულყო რუსეთ-საქართველოს ხელშეკრულება, რომლის პროექტი 1783 წლის დასაწყისში პრაქტიკულად მომზადებული იყო და სახელმძღვანელოდ გადაცემულ იქნა გრიგოლ

პოტიომკინისათვის ქართულ სამთავროებთან მფარველობითი ტრაქტატის გასაფორმებლად [17, 13]. 1782 წლის შემოდგომაზე კი ქართლ-კახეთის სამეფოს კარზე მოღვაწე გერმანული წარმოშობის რეზიდენცისათვის, რაინგესისათვის სპეციალური დავალება იქნა მიცემული, რომ ქართველ მეფეებზე ზეგავლენა მოეხდინა [8, 269-275].

1783 წლის 21 სექტემბერს დიპლომატიური მოლაპარაკებები რუსეთსა და თურქეთს შორის დასრულდა. მდ. ყუბანი საბოლოოდ აღიარებულ იქნა რუსეთის საზღვრად კავკასიაში. მოლაპარაკებების დროს, რუსეთმა ვერ შეძლო მიეღწია მიზნისთვის - თავისი საზღვარი გადეწია სოხუმის ციხემდე. ამდენად ის თანახმა იყო სოხუმის ციხე დარჩენილიყო თათრული ტომების მფლობელობის ქვეშ, რომლებიც იმ პერიოდში ცხოვრობდნენ შავ ზღვასა და მდ. ყუბანის მარცხენა ნაპირს შორის [14, 32]. სოხუმის ციხის შემოერთება, რასაკვირველია, ძალზე მნიშვნელოვანი იყო როგორც რუსეთისთვის ისე საქართველოს მეფეებისათვის. სოხუმის ციხის დაკავების შემთხვევაში რუსეთის იმპერიას ყოველგვარი პრობლემის გარეშე ეხსნებოდა გზა საქართველოში და კავკასიაში თავისი სამხედრო-პოლიტიკური მიზნების განსახორციელებლად.

1783 წლის შემოდგომისათვის რუსეთმა დაიწყო თათრების გადასახლება ურალის სტეპებში [14, 27].

გრიგოლ პოტიომკინს აცნობებდნენ, რომ ყირიმში მდგომარეობა თანდათან მშვიდდებოდა. მართალია, მცირე დანაკარგებით რუსეთმა შეძლო ყირიმის შემოერთება, მაგრამ აღნიშნული რეგიონის პრობლემა მაინც დიდ სიძნელეებს ქმნიდა. თათრები აცხადებდნენ, რომ ფადიშაჰის გარეშე ცხოვრება არ შეგვიძლიაო. ამით ისარგებლა სულთანმა და კინბურგში (დნესტრის შესართავთან) და ტამანში ჯარები გადმოსხა. სუფოროვმა შეძლო თურქები შავ ზღვაში გაერეკა. მარ-

თალია, რუსეთის გავლენა კავკასიაში დღითიდღე იზრდებოდა, მაგრამ ოსმალეთის ხელისუფლება დასავლეთ საქართველოს პოლიტიკურ ერთეულებზე გავლენას მაინც მყარად ინარჩუნებდა.

აღნიშნულთან დაკავშირებით იმერეთის მეფე სოლომონ I წერდა პავლე პოტიომკინს: «Сведения кой я от Имеретинского царя имею, суть: относительно с туруцкой стороны, прислал от Порты трёхбунчужной паша в крепость Поти с десятью тысячами войск и работников, их коих половина отправлена в Анаклию, место лежащее на берегу Чёрного моря, при устье реки Ингури, разграничающий с абазинцами, для построения там крепости, а остались остальные в пути для исправления фортификации. Ахалцихский паша страшась россиян и не доверяя обеим царем грузинским, призывает лезгинцев. Оне подходят туда партиями, прокрадившаяся ласыми в верх по реке Куре и делают дароги в Грузии весьма опасными» [4, 66-67].

ცნობილი რუსი ისტორიკოსი ბრონევესკი აღნიშნავს აღნიშნავს, რომ XVIII საუკუნის 80-იანი წლები-სათვის, აფსუები, განუწყვეტლივ იტაცებდნენ ტყვეებს, რომლებიც მთებსა და ტყეებში მიმავალი ფარული გზებით შავი ზღვის ნავმისადგომებში (ბათუმში, ფოთსა და სოხუმში) ჩაჰყავდათ. ზოგჯერ ისინი ახალციხის ფაშას სამსახურში დგებოდნენ იმ პირობით, რომ ნება დაერთოთ აღმოსავლეთ საქართველოს, იმერეთისა და სამეგრელოს საძარცვებლად [10, 330-344].

აფსუა-აბაზინთა თავდასხმას საქართველოს სიღრმეში XVIII საუკუნის 80-90-იანი წლებისათვის ხაზგასმით ადასტურებს იმერეთის მეფე სოლომონ პირველი 1784 წლის 4 მარტს რუსეთის იმპერატორ ეკატერინე მეორისადმი მიწერილ წერილში. იმერეთის მეფე წერდა, რომ მისთვის ცნობილი იყო ახალციხის ფაშას მიერ აბაზინების შესყიდვა, რომლებაც ქვეყნის შინაურ მტრებთან გაერთიანებით, ჩვენი ქვეყნის სიღრ-

მეში შეაღწიესო. «Чувствуя рода сего к нам, междуособием порабощением поручанием время часто открывает глубину их сердце, кому не известен подкуп Абазинцев? Соединяв ними вошли в нутр нашей земли» [22, 60].

მიუხედავად იმისა, რომ რუსეთი კონსტანტინეპოლის ზავით უარს ამბობდა სოსუმის ციხემდე შავი ზღვის სანაპიროს შემოერთებაზე, ის მცდელობას არ აკლებდა გაეფართოვებინა თავისი ტერიტორია აღმ. შავიზღვისპირეთის მიმართულებით. როგორც რიგი დოკუმენტებიდან ჩანს, ამ ტერიტორიაზე მცხოვრებნი ყოველივე ამას, წინააღმდეგობებით შეხვდნენ. 1784 წლის 12 აგვისტოს ვინმე მენმენდარის მეთაურობით, 49 კაცისაგან შემდგარი ჩერქეზებისა და აბაზების დელეგაცია სტამბოლში ჩავიდა. ისინი პორტას თავდაპირველად ზიზღით მიუღია. როგორც ელჩები იტყობინებოდნენ, ისინი გამოგზავნილი იყვნენ ბეებისაგან, რომლებიც დასახლებული იყვნენ ყუბანის სამხრეთ ნაწილში. ერთი ნაწილი ამ ელჩებისა ითხოვდა სუდეაკის ფაშის დავალებით მიეცათ მათთვის (ბუნჩუგის?) მესამედი ნაწილი, ხოლო დანარჩენები ითხოვდნენ, გამოეყოთ მათთვის ადგილი აზიაში, მდ. ყუბანის მარცხენა მხარეს სოსუმ-კალემდე, სადაც ისინი შესძლებდნენ დასახლებას [19, ფურც. 19].

აფსუებმა და ჩერქეზებმა იცოდნენ, რომ ვერ გაუწევდნენ რუსეთს წინააღმდეგობას. მაგრამ, რამდენადაც ისინი ურყევი იყვნენ პორტასთან ერთგულებაში, ითხოვდნენ ოსმალეთის ხელისუფლებისაგან დახმარებას. წინააღმდეგ შემთხვევაში, ისინი ვერ დაუპირისპირდებოდნენ ხანის (შაგინ-გირეი – ზ.ს.) ძალებს, - აღნიშნავდნენ ისინი. «Везирь протчая магзар ответственвал, что в рассуждении подданности их к Порте полегкомысленности тамошняго народы, никакой веры большею частью не исповедующаго с трудом положится можно, ибо и Крымцы будучи единоверные с нами, уверяли неоднократно

Порту о привязанности к ней покровительством своими не оставляли» [19, ფურც. 21].

1784 წლის აგვისტოს ბოლოსათვის ზემოხსენებული ჩერქეზებისა და აფსუების დელეგაცია კვლავ ოსმალეთის ვეზირთან იმყოფებიან. როგორც რუსეთის ელჩი იტყობინებოდა, მათ თანდათან ნაკლებ პატივს სცემდნენ. ოსმალეთის ხელისუფლებამ მათ დაუნიშნა თავისი დრო. დელეგაციამ გადასცა მათ ბეჭდით დამტკიცებული აქტი რომელშიც აღიარებდნენ ოსმალეთის ბრწყინვალე პორტას ერთგულებას და ქვეშევრდომობას. «Чем далее тем приметнее становится, что Порты присланную от Суджакского паши депутацию Черкесов и Абазинцев мало уважаютю. /17 июня/ ибо они третьяго дня по приказанию ея из назначенного им дома в попухапе переведени в Константинополь один хан. Хотя в протчем и отдали Порте в свое время печатами утвержденный акт, коим признали себя ея подданным » [19, ფურც.23].

აფხაზეთისა და დასავლეთ საქართველოს სხვა სამთავროების საკითხი ფართო პლანით არის წარმოჩენილი 1785 წლის რუსეთ-საქართველოს დიპლომატიურ ურთიერთობებში. 1785 წლის 9 ივლისს იმერეთის ელჩი რუსეთში ზურაბ წერეთელი მოახსენებდა გრიგოლ პოტიომკინს შავ ზღვაზე, კინტრიშთან და ციხისძირთან ციხე-სიმაგრის აშენების შესახებ, რაც იმერეთის დიპლომატის აზრით, გაამაგრებდა იმერეთის სამეფოს საზღვრებს და აიძულებდა თურქებს, დაეტოვებინათ აფხაზეთის, გურიისა და სამეგრელოს ციხეები [23, ფურც. 81-88].

1786 წლის სექტემბერში აბაზინები კვლავ აჯანყდნენ თურქების წინააღმდეგ. აბაზთა ორმა ფაშამ დაუმორჩილებლობა განუცხადა თურქებს, რის თაობაზეც პავლე პოტიომკინი მოახსენებდა 1786 წლის 20 სექტემბერს გრიგოლ პოტიომკინს: «Подтверждаются от всех место известии, что турки присылают в Сухум трех бу-

нчужного пашу с войсками на место находившегося томо двух бунчужнаго паши, который из Сухум не дождавшись смены, ушел. Войска полагают турецкое в десяти тысяч» [24, ფურც. 73-78].

აბაზინები და სხვა ყუბანის პირეთში მცხოვრები თათრები წვაენდნენ სტეპებს, წინააღმდეგობას უწევდნენ რუსულ გარნიზონებს. აბაზინებისა და ჩერქეზებისაგან შეწუხებული ასტრახანის გუბერნატორი 1786 წლის ოქტომბერში სთხოვდა რუსეთის საიმპერატორო კარს: «Всемиловнейший мой государь, указать соизволить управлят мне означенными городами и посторону реки Кубани обитающимся абазинцам, черкесцам и нргайцам, воспретит всеми вообще левою сторону означенной реки Кубани живут народом кой ближнем от моего резидования без моего письменного виду» [24, ფურც. 59].

1786 წელს თანამედროვე ქალაქ სოჩის მიმდებარე ადგილებში, მოგზაურობდა რუსეთის შვიპერი გიორგი მეტაქსა. მოგზაურობის აღწერა მოხსენებული აქვს პროფ. გიორგი ძიძარიას თავის ერთ-ერთ ნაშრომში, რომლითაც ადასტურებს რუსეთ-აფხაზეთის სავაჭრო-ეკონომიკურ ურთიერთობებს XVIII საუკუნის 80-90-იან წლებში.

ჩვენ შევისწავლეთ და გამოვაქვეყნეთ აღნიშნული დოკუმენტი, რომელიც ინახება რუსეთის საგარეო საქმეთა სამინისტროს არქივის 89-ე ფონდში. სათაურით: «Показание шкипера Георгия Метакса о бытности его в Абазии» [20, ფურც. 147-151; 6, 379-384].

ჩვენ ვერ დავეთანხმეთ გიორგი ძიძარიას აღნიშნული ისტორიული საბუთის გამოყენებაში თანამედროვე აფხაზეთის ტერიტორიისთან მიმართებაში. იმდენად, რამდენადაც მეტაქსას მოგზაურობის ამსახველ დოკუმენტში დაფიქსირებულია მხოლოდ სოჭსა და სუჯუკ-კალეს შორის მიმდებარე ტერიტორიები. ასევე



ნათლად ჩანს აბაზინთა განსახლების გეოგრაფიული სივრცე, ეთნიკური შემადგენლობა და პრიმიტული ცხოვრების დონე. მეტაქსა პირდაპირ უთითებს აბაზინთა ხუნჯის [Хунджское] ტომს, რომლებსაც იმ პერიოდისათვის ეკავათ ზემოთ აღნიშნული ტერიტორია კავკასიის შავიზღვისპირეთის ამ მონაკვეთში. აქვე გვინდა აღვნიშნოთ, რომ რუსეთის სამხედრო-ისტორიულ არქივში დაცული ერთ-ერთი დოკუმენტით, XVIII საუკუნის 80-90-იანი წლებისათვის აბაზინთა საერთო რაოდენობა განისაზღვრებოდა 25000 ადამიანით, რომელთაც დოკუმენტის ავტორი ჩერქეზთა შთამომავლებად მიიჩნევს, რომლებსაც იმ პერიოდისათვის გააჩნდათ პატრიარქალური მმართველობა და წარმართული რელიგია [25, ფურც.28-29].

რაც შეეხება XVIII საუკუნის დასასრულის აფხაზეთის ზოგად დემოგრაფიულ სურათს, უნდა აღვნიშნოს, რომ აფხაზეთის 6000 კვ. კილომეტრზე დასახლებული იყო 52300 ადამიანი. სამწუხაროდ წყარო არ აკონკრეტებს ეთნიკური შემადგენლობის მოსახლეობისა [13, ფურც. 413]. თუმცა ეჭვგარეშეა, რომ მოსახლეობის ძირითადი ნაწილი ქართველები (მეგრელები) უნდა ყოფილიყვნენ.

სოლომონ I-ის გარდაცვალებისა და დავით გიორგის ძის მეფობის დასაწყისში, იმერეთის სამეფოს პოლიტიკური ცხოვრება კვლავ დაიძაბა. შინაფეოდალური ბრძოლები კვლავ გრძელდებოდა. აფხაზეთი კი იმ პერიოდში წარმოადგენდა იმერეთის ცენტრალიზებული ხელისუფლების წინააღმდეგ მებრძოლი ძალების მთავარ თავშესაფარს.

დავით გიორგის ძე, ასევე ცდილობდა რუსეთთან დიპლომატიური ურთიერთობების გააქტიურებასა და მფარველობის მიღებას. იმ პერიოდის იმერეთის სამეფოსა და აფხაზეთის სამთავროს პოლიტიკური ურთი-

ერთობის თვალსაზრისით საყურადღებოა იმერეთის მეფის 1789 წლის 14 ივნისით დათარიღებული წერილი ბესარიონ გაბაშვილისადმი. დასავლეთ საქართველოს ამბების აღწერისას დავით გიორგის ძე წერს, რომ ზემოაღნიშნული პერიოდისათვის იმერეთის მეფესა და აფხაზეთის მთავარს შორის გაუმჯობესებული იყო ურთიერთობა. აფხაზეთის წარჩინებულები იმერეთის მეფის კარზე გამოცხადდნენ დიდი ძღვენით და მზადყოფნა გამოთქვეს, ეცნოთ იმერეთის მეფის უზენაესი ხელისუფლებას. ასევე ითხოვდნენ, რომ დადიანობა მიეცათ ლევან შერვაშიძის სიძის – მანუჩარისათვის [4, 163].

1789 წლის იანვარში გარდაიცვალა კაცია დადიანი და დადიანობა მისმა შვილმა გრიგოლმა დაიკავა. დავით გიორგის ძეს აღუთქვამს აფხაზეთის დელეგაციისათვის, რომ იმერეთის ელჩის მეშვეობით სთხოვდა რუსეთის მთავრობას, მათთვისაც აღმოეჩინა რუსეთის მფარველობა. როგორც დავით მეფე წერს: “... და ეს რომ გაიგონეს, შერვაშიძეთა და მათთან ხლებულთა შორის იქმნა სიხარული დიდი” [4, 164].

ხოლო რაც შეეხება მანუჩარის დადიანობას, დავით გიორგის ძეს უთხოვია “ვიდრემდიცა ვითარცა რუსეთის უმაღლესმან კარმან ინებოს”, დალოდებოდნენ მანუჩარის დადიანობის საკითხის გადაწყვეტას. თავის მხრივ, იმერეთის მეფე ბესარიონ გაბაშვილს მოაგონებდა და ამასთანავე არიგებდა: “აფხაზეთის საქმე არს დიდი შესამატი დიდისა რუსეთისათვის,” ამიტომ განეცხადებინა რუსეთის საიმპერატორო კარისათვის, რომ “ამ დროს მოგების საქმეს სხვა საქმე არც ერთი არ შეედრება რუსეთის შესამატებლად ამ დროისათვის”. დავით გიორგის ძე ამ სიტყვაში, რასაკვირველია იმერეთის სამეფოს პოლიტიკურ ინტერესებსაც ითვალისწინებდა.

იმერეთის დიპლომატია დიდ მნიშვნელობას ანიჭებდა აფხაზეთის სამთავროს პოზიციებს დასავლეთ საქართველოდან თურქეთის განდევნის საქმეში, რაც კარგად ჩანს აფხაზ-იმერთა კათალიკოსის, მაქსიმე აბაშიძის წერილში ბესარიონ გაბაშვილისადმი, სადაც აღნიშნულია, რომ აფხაზეთის სამთავროს დაახლოება იმერეთის ხელისუფლებასთან და რუსული ორიენტაციის მიღება დიდად საჭირო იყო, ამისათვის იმერეთის დიპლომატს უნდა ებრძოლა, რომ მიეღო რუსეთისაგან თანხმობა იმერეთის სამეფოსა და მასთან ერთად აფხაზეთის სამთავროს მფარველობაში მიღებაზე [4, 168-169].

1789 წლის სექტემბერში ბესიკმა გრიგოლ პოტიომკინისათვის წარდგენილ ბარათში აღნიშნა, რომ იმერეთი ომს გამოუცხადებდა თურქეთს და იბრძოლებდა რუსეთთან ერთად ომის დამთავრებამდე, ამის შემდეგ, ბესიკი გრიგოლ პოტიომკინს უყენებს პირობებს, რომელთა შორის აფხაზეთის სამთავროსთან მიმართებაში აღსანიშნავია მესუთე პირობა, სადაც აღნიშნულია: “აფხაზეთის საკითხზე დამოკიდებული ყუბანის პოზიციების სიმტკიცე, ამიტომ საჭიროა მიეცეს იმერეთის მეფეს სათანადო განკარგულება: აფხაზეთის მოხსენებისათვის, რომელსაც აცხადებს ყოვლად მოწყალე მეფე ჩვენი თქვენს უგანათლებულობასთან წერილით, რომელნიცა შემძლებელ არიან ყობანის ვნებულის მოკლებად, ვინაცა განცა იგინი უიმათოდ ყოვლის მათის ღონისძიების შეუძლებელ არიან, სჯობს, რომ ახლავ ებრძანოს მეფესა ჩვენსა, რომელიც თქვენს უგანათლებულებსობას ნებავდეს [4, 171].

1789 წლის ივლისში იმერეთის მეფე დავით გიორგის ძე ტახტიდან ჩამოაგდეს. 1789 წლის 12 ივლისს დადიანმა 18 წლის სოლომონ მეორე (დავით არჩილის ძე) გაამეფა, რომელმაც ბესიკს რწმუნება განუახლა და დაავალა დაექარებინა რუსეთთან ტრაქ-

ტატიის დადება იგივე პირობით, როგორც რუსეთს ქართლ-კახეთის სამეფოსთან ჰქონდა დადებული. იმერეთის ელჩის არაერთი ცდის მიუხედავად, რუსეთი საიმპერატორო კარი არავითარ ინიციატივას არ ავლენდა იმერეთის მფარველობაში მიღებაზე. ყოველივე ზემოხსენებულის გამო, იმერეთის დიპლომატები იძულებული იქნენ, რომ საიდუმლო ხელშეკრულება დაედოთ რუსეთთან. აქვე ისიც უნდა აღინიშნოს, რომ იმ პერიოდის საერთაშორისო მდგომარეობს ფონზე, როდესაც ევროპის დიპლომატები ერთხმად გამოდიოდნენ თურქეთის იმპერიის მთლიანობის დამცველად, რუსეთს არანაირად არ შეეძლო ღიად გადაედგა ნაბიჯი დასავლეთ საქართველოს სამეფო-სამთავროების მფარველობაში მისაღებად.

1787-1791 წლების რუსეთ-თურქეთის ომი დასრულდა იასის საზავო ხელშეკრულებით. აღნიშნულ დოკუმენტში იმერეთის სამეფოს ინტერესები საერთოდ არ იქნა ასახული. გამომდინარე აქედან, ბესარიონ გაბაშვილის ელჩობაც უშედეგოდ დასრულდა. XVIII საუკუნის დასასრულსა და XIX ს-ის დასაწყისში აფხაზეთის სამთავროში განვითარებული პოლიტიკური მოვლენები დასრულდა იმით, რომ 1810 წლის ოქტომბერში ის რუსეთის მფარველობაში შევიდა.

### **წყაროები და ლიტერატურა**

1. ბესიკი, თხზულებანი, აღ. ბარამიძისა და ვ. თოფურიას რედაქციით, თბ., 1962.
2. გასვიანი გ., ძველი და ახალი აფხაზეთი, თბ., 1998.
3. დადიანი ნ., ქართველთ ცხოვრება, საძიებელი და გამოკვლევა შ. ბურჯანაძისა, თბ., 1962
4. მაჭარაძე ვ., ბესიკი დიპლომატიურ სარბილეზე, თბ., 1968.

5. მაჭარაძე ვ., მასალები XVIII საუკუნის მეორე ნახევრის რუსეთ-საქართველოს ურთიერთობების ისტორიისათვის, ნაწ. III, ნაკვ. II, თბ., 1988,
6. სულაბერიძე ზ., საინტერესო დოკუმენტი აფხაზეთის ისტორიულ წარსულზე, წიგნში: “საისტორიო ძიებანი”, ტ. II, თბ., 1999.
7. შენგელია ნ., ოსმალური ქუჩუკ-ბერათები სოხუმის ციხის შესახებ, წიგნში: “აღმოსავლური კრებული”, თბ., 1991.
8. ცინცაძე ი., 1783 წლის მფარველობითი ტრაქტატი, თბ., 1960.
9. Антелава И., Очерки по истории Абхазии XVII-XVIII веков, Сухуми, 1949.
10. Броневский С., Новейшие географические и исторические сведения о Кавказе, ч. 1, М., 1823.
11. Гамахария Д., Гогия Б., Абхазия – историческая область Грузии. Тбилиси, 1997.
12. Дзидзария Г., Политическая события в Абхазии во второй половине 18 века в свете Георгиевского трактата, დ. გულის სახელობის აფხაზეთის ენის, ლიტერატურისა და ისტორიის ინსტიტუტის შრომები, XV, თბ., 1989.
13. Журнал Министерства внутренних дел, ч. 19, СПб., 1836.
14. Петров П., Вторая Русско-Турецкая война(1787-1791), СПб., 1867.
15. Сборник сведения о Кавказских горцах, вып. III, Тифл. 1870.
16. Торнау Ф., Воспоминание кавказского офицера, т. 1, М., 1867.
17. Цагарели А, Грамоты и другие документы относящиеся к Грузии, т. 2, СПб., 1902.
18. Архив внешней политики России [АВПР], ф. 110, оп. 1, д. 2.
19. Архив внешней политики России [АВПР], ф. 89, оп. 8, д. 640.

20. Архив внешней политики России [АВПР], ф. 89, оп. 89/8, д.675.
21. Российский государственный военно-исторический архив [РГВИА], ф. 52, оп. 1/194, д. 20.
22. Российский государственный военно-исторический архив [РГВИА], ф. 52, оп. 1/194, ч.3; д.331.
23. Российский государственный военно-исторический архив [РГВИА], ф. 52 оп.1/194, ч. 4, д. 20.
24. Российский государственный военно-исторический архив [РГВИА], ф.52 оп.1/194, ч. 4, д.366.
25. Российский государственный военно-исторический архив [РГВИА], ф. ВУА, оп. 1, д. 482.

**History of the Relationship Between the Imereti Kingdom with the Abkhazian Princedom in the Second Half of the XVIII Century**

This publication will discuss problems regarding the relationship of the Imereti kingdom with the Abkhazian princedom during this period. Their relationship, between the two political parties resulted in noted character changes. The problems of this relationship will be studied chronologically; detailing the following factors: 1. The mutual relations of the Imereti kingdom with the Abkhazian princedom in 50-60th years of 18 centuries; 2.)The period in the Russian-Turkish war of 1768-1774 and finally 3. The 80-90 years of 18th century. Discussion will also be paid to the history of the Rukhi war of 1780. Including, its consequence and the developments of politics in the western Georgia. Also taking into account the general demographic conditions of the above-stated princedoms in the 70-90th years of the 18th century. There is also information regarding the history of occurrence of the Abkhazian princedom under the protection of the Russian empire in October, 1810. Despite the difficult political conditions of the Abkhazian princedom in second half of 18th century, this region maintained a uniform political system of the western Georgia.

მოსწავლეთა ეროვნული შემადგენლობა  
საქართველოს სკოლებში  
(1918-1919 წლები)

1918 წელს საქართველოს სახელმწიფოებრივი დამოუკიდებლობის აღდგენის შემდეგ ქართული კულტურული და პოლიტიკური ელიტის წინაშე სხვადასხვა პრობლემების გადაწყვეტა დადგა დღის წესრიგში. 1918-1921 წლები მეტად რთული პერიოდია საქართველოს ისტორიაში. დამოუკიდებლობის გამოცხადებამ მრავალ დადებით მოვლენასთან ერთად ბევრი პრობლემა მოიტანა. 117 წლის მანძილზე საქართველო რუსეთის დაქვემდებარებაში იყო. XV საუკუნის II ნახევარში საქართველო სამეფო-სამთავროებად დაიშალა, თუ არ ჩავთვლით ქართლ-კახეთის სამეფოს გაერთიანებას XVIII საუკუნის მეორე ნახევარში. ამიტომ საჭირო იყო მთელი რიგი სახელმწიფოებრივი მნიშვნელობის რეფორმების განხორციელება და რაც მთავარია საზოგადოების ცნობიერების რადიკალურად შეცვლა. ეს დაკავშირებული იყო, როგორც ეროვნული, ნაციონალური სიმბოლოების შენარჩუნება-აღორძინებასთან, ასევე პოლიტიკური, სოციალური, ეკონომიკური, კულტურული ხასიათის რეფორმებთან, რაც საბოლოო ჯამში ქართული საზოგადოების ცნობიერების ახალ სახელმწიფოებრივ საზღვრებში მოქცევას ითვალისწინებდა.

სხვადასხვა სახელმწიფოებრივი მნიშვნელობის გარდაქმნებთან და ღონისძიებებთან ერთად მოსაგვარებელი იყო ყველა ის პრობლემა, რომელიც რუსული მმართველობის გადმონაშთს წარმოადგენდა. ეს პირველ რიგში ეხებოდა განათლების სისტემას. აუცი-



ლებელ საჭიროებას წარმოადგენდა სკოლებში ქართულ ენაზე სწავლა-განათლების წარმართვა. ამასთან გასათვალისწინებელი იყო მოსწავლეების ეროვნული შემადგენლობა. როგორც ცნობილია ამ პერიოდში საქართველოს სკოლებში, განსაკუთრებით თბილისის სკოლებში სხვადასხვა ეროვნების წარმომადგენლები მრავლად სწავლობდნენ. თბილისის ვაჟთა გიმნაზიებში, მაგალითად, ითვლებოდა 1736 ქართველი. 1624 რუსი და 1477 სომეხი მოსწავლე. სხვა ეროვნებათა რიცხვი მცირე იყო. განათლების მინისტრმა მთავრობისაგან მოითხოვა დაეკანონებინა ქართული, სომხური და რუსული გიმნაზიების ცალ-ცალკე არსებობა. მომდევნო სასწავლო წლისათვის თბილისში უნდა შექმნილიყო სამი ქართული, ერთი სომხური, ერთი რუსული და ერთიც შერეული – რუსულ-სომხური გიმნაზია. ასეთივე რეორგანიზაცია ხდებოდა ქალთა გიმნაზიებში.

1918 წლის სექტემბრისათვის მთელ საქართველოში არსებობდა ვაჟთა 24 და ქალთა 21 გიმნაზია, ერთი სამასწავლებლო ინსტიტუტი და 4 საოსტატო სემინარია, 3 რეალური და 3 კომერციული სასწავლებელი. ასევე სახალხო განათლების უწყებაში არსებულ საშუალო სკოლების გვერდით საქართველოში საკმაოდ ბევრი იყო კერძო გიმნაზიები, რეალური და კომერციული სასწავლებლები. 1919 წლის სტატისტიკური ცნობის მიხედვით საქართველოში მოქმედებდა ვაჟთა და ქალთა კერძო გიმნაზიები – 26, რეალური სასწავლებელი – 3, საკომერციო სასწავლებელი – 2, საბუღალტრო კურსები – 8. დაწყებითი, დაბალი და მაღალი ტიპის სკოლები სწავლა-განათლების საერთო სისტემაში შედიოდნენ, მაგრამ ცალკე აღირიცხებოდნენ. 1919 წელს მთელ საქართველოში მოქმედებდა 1860 პირველდაწყებითი სკოლა, საიდანაც მხოლოდ 120 იყო არაქართული (ბენდიანიშვილი 2001: 262).

როგორც უკვე აღვნიშნეთ, საქართველოს სახელმწიფოებრივი დამოუკიდებლობის აღდგენის შემდეგ ხელისუფლებამ არაერთი მნიშვნელოვანი რეფორმა განახორციელა. მათ შორის იყო გარდაქმნები განათლების სფეროში. ქართული საზოგადოება ჯერ კიდევ რუსეთის იმპერიის შემადგენლობაში ყოფნის დროს მაქსიმალურად ცდილობდა ფართო ფენებში განათლების დონის ამაღლებას და, ბუნებრივია, დამოუკიდებლობის აღდგენის შემდეგ, ეს საკითხი უპირველესი განხილვის საგანი გახდა. ეს პირველ რიგში გამოიხატებოდა სკოლების ნაციონალიზაციით, რომელსაც საფუძველი 1917 წლის თებერვლის ბურჟუაზიულ-დემოკრატიული რევოლუციის შემდეგ ჩაეყარა და 1918 წლიდან ახალი აღმავლობა განიცადა. ეს ყოველივე კი დაკავშირებული იყო სკოლების რეორგანიზაციის პროგრამასთან, რაც პირველ რიგში გულისხმობდა ქართულ ენაზე სწავლა-განათლების წარმოებას და სასწავლო საგნებში: საქართველოს ისტორიის, ქართული ენისა და ლიტერატურის, საქართველოს გეოგრაფიის შეტანას.

ამ მიმართულებით მოღვაწეობას ართულებდა საქართველოს, განსაკუთრებით თბილისის სკოლების ეროვნული შემადგენლობა. როგორც ცნობილია რუსეთის საიმპერატორო კარმა საქართველოში სხვადასხვა ეროვნების წარმომადგენლების ჩამოსახლებას შეუწყო ხელი, რამაც მთელი სიმწვავეით თავი იჩინა დამოუკიდებლობის აღდგენის შემდეგ. 1918 წლის მონაცემებით ზოგიერთ სკოლებში ქართველებს არაქართველები სჭარბობდნენ.

განათლების სისტემის შესახებ მნიშვნელოვან ინფორმაციას შეიცავს საქართველოს სახელმწიფო ცენტრალური საიტორიო არქივის ფონდი 1935. 1918-1921 წლების ქართული სასწავლო-საგანმანათლებლო პროცესების შესწავლასთან დაკავშირებით არაერთი

საქმე სათანადოდ არის დამუშავებული და გამოქვეყნებული. ამჯერად ჩვენი მიზანია გამოკვეთოთ როგორია 1918 წელს მოსწავლეთა ეროვნული შემადგენლობა საქართველოს ცალკეულ სკოლებში.

ქალთა ეროვნული შემადგენლობა სახაზინო გიმნაზიებში: „ქართველნი-972, სომხები-1555, თათრები-47, რუსები-2065, ურიები-209, გერმანელნი-55, პოლონელები-117, გამოურკვეველი-72. კერძო გიმნაზიები: ქართველნი-560, სომხები-131, თათრები-2, რუსები-62, გამოურკვეველნი-122 გერმანელი-1, პოლონელი-1.

ვაჟთა სახაზინო გიმნაზიები: ქართველნი-687, სომხები-1313, თათრები-72, რუსები-950, ურიები-176, გერმანელნი-28, პოლონელნი-26, გამოურკვეველნი-69. კერძო გიმნაზიები: ქართველნი-1624, სომხები-943, თათრები-23, რუსები-446, ბერძნები-76, ურიები-257, გერმანელნი-28, პოლონელნი-26, სპარსნი-2, უკრაინელები-2, გამოურკვეველნი-85, ინგლისელი-1, აისორი-1.

ვაჟთა კერძო გიმნაზიები: ქართველნი-1624, სომხები-943, თათრები-23, რუსები-446, ბერძნები-76, ურიები-257, გერმანელნი-28, პოლონელნი-26, სპარსნი-2, უკრაინელი-2, გამოურკვეველნი-85, აისორი-1, ინგლისელი-1.

კადეტთა კორპუსი და ორი კომერციული და რეალური სასწავლებლები: ქართველნი-462, სომხები-805, თათრები-70, რუსები-771, ბერძნები-9, ურიები-52, გერმანელნი-54, პოლონელნი-71, ოსი-1, ქართველი ისრაელი-4, გამოურკვეველნი-38“ [2, 1-2].

ცალკეა გამოყოფილი კერძო გიმნაზიების მოწაფეთა ეროვნული შემადგენლობა ქალაქ თბილისში.

1. ქართული საქალებო გიმნაზია - 309 - ქართველი.
2. ბეროზაშვილის გიმნაზია სქესთა გამურჩეველი - ქართველნი - 50, სომხები - 12, რუსები - 14.
3. ბილანაშვილის გიმნაზია სქესთა განურჩეველი - ქართველნი - 180.

4. მაშენკოსი და ტიხომიროვის გიმნაზია, ქართველნი - 15, სომხები - 28, რუსები - 48, თათრები - 2, პოლონელნი - 1, გერმანელები -1, ურიები - 1.
5. გრიანოვის გიმნაზია სქესთა განურჩეველი, ქართველები - 6.
6. გიმნაზია ლისიციანის სქესთა განურჩეველი, სომხები - 91“ [2, 11].

ვაჟ მოწაფეთა ეროვნული შემადგენლობა რეალურ, კომერციულ და კადეტთა კორპუსისა.

1. კადეტთა კორპუსი: ქართველნი - 66, სომხები - 26, თათრები - 14, რუსები - 273, ოსები - 1, ინგილოელნი - 4, პოლონელნი - 12, გერმანელნი - 9, გამოურკვეველნი - 3.
2. კომერციული I: ქართველნი - 84, სომხები - 453, თათრები - 33, რუსები - 78, პოლონელნი - 13, გერმანელნი - 18, ურიები - 21, გამოურკვეველნი - 16.
3. კომერციული II: ქართველნი - 132, სომხები - 138, თათრები - 13, პოლონელნი - 6, გერმანელნი - 2, ურიები - 14, ბერძნები - 9.
4. რეალური: ქართველნი - 180, სომხები - 138, თათრები - 10, რუსები - 40, პოლონელნი - 40, გერმანელნი - 25, ურიები - 17, გამოურკვეველნი - 19“ (სსცსა: 19).

საქართველოს დემოკრატიული რესპუბლიკის მთავრობის დამსახურება იყო ის ფაქტი, რომ მნიშვნელოვანი ნაბიჯები გადაიდგა „სქესთა განურჩეველი სასწავლებლების დაარსებაზე.“ ამ მხრივ საინტერესო ინფორმაციას შეიცავს საქმე № 249. „მოსწავლეთა რიცხვი ნაძალადევის 8 კლასიანი, კლასიკური ქალ-ვაჟთა კერძო ელენე ბილანაშვილის გიმნაზიისა.

3 კლასი: ქალები - 30, ვაჟები - 6

2 კლასი: ქალები - 35, ვაჟები - 16

1 კლასი: ქალები - 27, ვაჟები - 13

1 კლასი (პარალელური) ქალები - 32, კაცები - 14

უფროსი მოსამზადებელი განყოფილება: ქალები  
– 24, ვაჟები – 32

უფროსი მოსამზადებელი განყოფილება: ქალები  
– 35, ვაჟები – 21

უმცროსი მოსამზადებელი განყოფილება (ქართუ-  
ლი) – ქალები – 27, ვაჟები – 23, უმცროსი მო-  
სამზადებელი განყოფილება (რუსული) – ქალები  
– 22, ვაჟები – 27

საანბანო განყოფილებები:

1. საანბანო ქართული: ქალი – 20, ვაჟი – 10

2. საანბანო რუსული: სულ 12 ქალი, 13 ვაჟი

მთელ სასწავლებელში ირიცხება 473 მოსწავლე:  
ქართველნი – 325, რუსი – 103, სომეხი – 24, ოსები –  
12, აისორნი – 6, ბერძენი – 2, ებრაელი – 1“ [2, 20].

ვაჟთა კერძო გიმნაზია, მოწაფეთა ეროვნული შე-  
მადგენლობა ქალაქ თბილისში, 1918 წელი, 17 ივლისი.

1. ვაჟთა ქართული გიმნაზია: ქართველნი – 796

2. ვაჟთა სასულიერო გიმნაზია: ქართველნი – 245.

3. ბილანიშვილის გიმნაზია სქესთა განურჩეველი:  
ქართველი – 90, გამოურკვეველნი – 60

4. ბეროზაშვილის გიმნაზია სქესთა განურჩეველი

5. ქალ მასწავლებელთა გიმნაზია: ქართველნი – 74,  
სომხები – 33, რუსები – 18, გამოურკვეველნი – 8

6. გიმნაზია ტრაფიმენკოსი: ქართველნი – 25, სომხე-  
ბი – 16, რუსები – 25, ურიები – 10, გერმანელნი  
– 8, პოლონელნი – 1, სპარსელი – 1, ბერძენი – 1

7. გრიაზნოვის გიმნაზია: ქართველნი – 5

8. ახალი სკოლის გიმნაზია: ქართველნი – 5, სომ-  
ხები – 97, რუსები – 5, ურიები – 2, პოლონე-  
ლი – 1, თათრები – 5

9. ლევანდოვსკის გიმნაზია: ქართველნი – 63, სომ-  
ხები – 119, რუსები – 119, ურიები – 10,  
გერმანელნი – 5, პოლონელნი – 7, თათრები – 4

10. მე-2 სახალხო გიმნაზია: ქართველი – 7, სომხები – 5, რუსები – 9
11. გიმნაზია მეორე მასწავლებელთა ჯგუფისა: ქართველი – 6, სომხები – 38, რუსები – 37, ურიები – 6, პოლონელი – 2, თათრები – 1, გამოურკვეველი – 5
12. თევზადის გიმნაზია: ქართველი – 21, სომხები – 8, რუსები – 30, ურიები – 7
13. პუშკინის სახალხო გიმნაზია: ქართველი – 89, სომხები – 248, რუსები – 69, ურიები – 5, გერმანელი – 4, პოლონელი – 2, ბერძენი – 6, თათრები – 6, ქართველი ურიები – 35
14. მასწავლებელთა ჯგუფის გიმნაზია: ქართველი – 14, სომხები – 21, რუსები – 13, ურიები – 6, გერმანელი – 2, პოლონელი – 6, თათრები – 2
15. რეალური სასწავლებელი პირაგოვისა: ქართველი – 5, სომხები – 4, რუსები – 17, თათრები – 1, გამოურკვეველი – 1
16. მასწავლებელთა ამხანაგობის გიმნაზია: ქართველი – 14, სომხები – 17, რუსები – 33, თათრები – 2, გამოურკვეველი – 2
17. ტერ-სტეპანოვის გიმნაზია: ქართველი – 3, სომხები – 15, ურიები – 2
18. ებრაელთა გიმნაზია: ქართველი – 9, სომხები – 52, რუსები – 19, ურიები – 207, გერმანელი – 4, პოლონელი – 3, თათრები – 2, უკრაინელი – 2
19. ბერძენთა გიმნაზია: ბერძენი – 75
20. სომეხთა გიმნაზია ლოსიციანისა: ქართველი – 1, სომეხი – 232, რუსი – 9, გერმანელი – 2, პოლონელი – 2“ [3, 22].

რაც შეეხება საქართველოს ცალკეული რეგიონების სკოლებში მოწაფეთა ეროვნულ შემადგენლობას, თბილისთან შედარებით აქ მდგომარეობა უკეთესი იყო.

ქართველები აშკარად უმრავლესობას წარმოადგენდნენ. 1919 წლის მონაცემებით მდგომარეობა შემდეგია:

„ფოთის ვაჟთა გიმნაზია: ქართველები-280, სომხები-1, რუსები-53, სხვა ეროვნებები-47.

ფოთის ქალთა გიმნაზია: ქართველები-271, რუსები-4.

თელავის ვაჟთა გიმნაზია: ქართველები-279, რუსები-5, სხვა ეროვნებები-2. თელავის წმინდა ნინოს გიმნაზია: ქართველი-321, სხვა ეროვნებები-2.

გორის ქალთა გიმნაზია: ქართველები-209, რუსები-1, სხვა ეროვნებები-8. გორის ვაჟთა გიმნაზია: ქართველები-224, სომეხი-78, რუსები-46, სხვა ეროვნებები-20

ზესტაფონის ვაჟთა გიმნაზია: ქართველები-299, სხვა ეროვნებები-2.

ზესტაფონის ქალთა გიმნაზია: ქართველები-258, სხვა ეროვნებები-1“ [4, 1].

როგორც მოტანილი დოკუმენტებიდან ჩანს, თბილისის სკოლებში საკმაოდ მრავლად იყვნენ სხვადასხვა ეროვნების წარმომადგენლები. სწორედ ამიტომ, საქართველოს ხელისუფლების მთავარი მიზანს წარმოადგენდა რესპუბლიკის ყველა სკოლაში ქართველი მოსწავლეების რიცხვის გაზრდა. აღნიშნულის უმნიშვნელოვანეს გამოხატულებას წარმოადგენდა ქართულ ენაზე წარმოებული სწავლა-განათლების შემოღება.

### წყაროები და ლიტერატურა

1. ალექსანდრე ბენდიანიშვილი. საქართველოს პირველი რესპუბლიკა (1918-1921წწ.). თბ., 2001.
2. სსცსა, ფონდი 1935, აღწერა 1, საქმე № 249.
3. სსცსა, ფონდი 1935, აღწერა 1, საქმე № 318.
4. sscsa, fondi 1935, aRwera 1, saqme # 658

## **National Composition of Georgian Schools in 1918-1919**

After the restoration of the state independence, determination of a number of problematical issues raised in agenda for Georgian cultural and political elite. 1918-1921 are considered as the hardest period in the history of Georgia. The declaration of independence brought many problems together with positive things.

Along with all Different transformations and arrangements of state importance, the previous problems connected to the remnants of the Russian government, also were to be solved. This was primarily related to the education issues. The management of education in Georgian language, as well as the foreseeing of the national composition was a subject of the essential need. As is well known, the representatives of many different nationalities studied in Georgian schools, especially in Tbilisi. Russian Imperial Court had contributed to the settlement of the representatives of various nationalities in Georgia. That emerged, all with acute after the declaration of State Independence. According to the 1918 databases, in some schools, the number of non-Georgians mainly exceeded the quantity of native Georgian students.



## თბილისისა და მისი მიდამოების ზოო ტოპონიმია

საყოველთაოდ ცნობილია, რომ ნებისმიერი მხარის, ქალაქის, სოფლის თუ ადგილის წარსულის კვლევისას დიდი მნიშვნელობა ენიჭება ადგილობრივ ტოპონიმიკას, რომელიც ხშირად გვაწვდის მთელ რიგ ცნობებს წარსულ მოვლენათა შესახებ. ადგილობრივ ტოპონიმიაში ჩაქსოვილია ისტორია უძველესი დროიდან მოყოლებული დღემდე. რის გამოც დიდი მნიშვნელობა ენიჭება თითოეული ტოპონიმის შესწავლა-გააზრებას წარსულის კვლევა-ძიებისას.

როდესაც ვსწავლობთ ტოპონიმიაში იგი ყოველთვის ლოკალიზებულია ერთი კონკრეტული გეოგრაფიული არეალით. ამ შემთხვევაში გვინდა ყურადღება მივაპყროთ თბილისსა და მის შემოგარენში არსებულ თუ აწ უკვე გამქრალ ზოო ტოპონიმიაში.

აღსანიშნავია, რომ დაბლა მოყვანილი 23 ტოპონიმიდან ბევრი მათგანი დროთა განმავლობაში გაქრა სხვადასხვა უბანთან ასიმილაციის შედეგად, ხშირად მათი ზუსტი ადგილმდებარეობის დადგენაც კი ჭირს, დღესდღეობით ასიმილაცია – სხვა უბანთან შეერთების პროცესი არ განუცდია იმ ტოპონიმებს, რომლებიც განთავსებულია ქალაქის გარეუბნებში.

დაბლა მოყვანილია თბილისში და მის შემოგარენში არსებული უბნის, ტაძრის, ხევის, თუ უბრალო მცირე ადგილთა ზოო ტოპონიმია, თითოეული ტოპონიმის დასახლებისას შევეცდებით დავადგინოთ მათი განთავსების არეალი, თუ სად მდებარეობდა იგი გაქრობამდე, ასევე ავხსნათ დასახელებულ ტოპონიმთა წარმოშობის მიზეზები.

აქლემას საყდარი – მცირე ზომის ბაზილიკური ტაძარი ავჭალაში, საგურამოს ნაკრძალის სიახლოვეს, მდინარე ჯაჭვისწყლის მარცხენა ნაპირზე, ნასოფლარ ჯაჭვის ადგილას. გადმოცემით ძველ დროს ტაძართან საქარავნო გზა გადიოდა და ტაძრის სიახლოვეს შესვენებისას აქლემებს აბამდნენ ხოლმე, რის გამოც შერქმევია აქლემას ტაძარი. ტაძარს არა აქვს არავითარი ადგილობრივი სახის რაიმე დღეობა [4].

გველიან ჭალა – ჭალა ბეთანიასთან [5, 19].

დათვის სოროები – ადგილი დაბა წყნეთთან [5, 21].

ღვეის ნამუხლი – კლდე და მასში გაჭრილი გზა, ნაქულბაქევის ზევით დიდმის მასივში [1, 339; 3, 61; 5, 22].

ღომის ხევი – მდინარე დიდმისწყლის მარჯვენა შენაკადი [5, 45].

მაჩვის საყდარი – მცირე ბაზილიკური ტაძარი თბილისის გარეუბანში ავჭალაში. გადმოცემით, ტაძარში ძველად დაბუდებული იყო მაჩვები, რის გამოც ტაძარს, რომელიც წმ. გიორგის სახელობისაა, დღემდე შემორჩა სახელი მაჩვის ტაძარი. ტაძარს არ აქვს არავითარი ადგილობრივი ხასიათის რაიმე დღეობა. დგას მიუვალ, გარემოსაგან იზოლირებულ ადგილას [4].

მგლის კარი – ადგილი ძველ ავლაბარში, ზუსტი ადგილის გარკვევა შეუძლებელია [5, 46].

მელიის გორა – ადგილი სადღაც ძველ დიდუბეში [5, 46].

მელიის სორო – წინათ საძოვარები, ახლა უბანი ქვემო ავჭალის ჩრდილოეთით [5, 46].

სააქლემო გზა – მიდიოდა ისანიდან თბილისისაკენ, იაღღუჯისა და თელეთის გავლით [5, 58].

საკურდღლის ხევი – მდინარე, უერთდება მილიწყაროს ხევის დელისის ჩრდ. დასავლეთით, თრიალეთის ქედზე [5, 60].

სამგლეები – ადგილი ძველი დიდუბის ტერიტორიაზე [5, 60].

სამგლე გორა – ხევი თელეთის ქედზე [5, 61].

სადორეები – ტყე სოფელ დიღომთან [5, 63].

საჯეირნო – ველი ვარკეთილში, სადაც ძველად დიდძალი ჯეირანი ყოფილა [5, 64].

ტურის ხევი – გლდანისწყლის მარცხენა შენაკადი, მცირე წყარო [5, 67].

ცხენის ზურგი – ადგილი სოფელ ახალდაბასთან მდინარე ვერეს მარჯვენა მხარეზე [5, 79].

ცხენის ტერფი – დიდუბის ძველი სახელწოდება [1, 338; 5, 79].

ცხენიჭამია ხევი – მდინარე ვერეს მარცხენა შენაკადი, ბაგების ჩრდილო დასავლეთით [5, 79].

ძაღლაანი – ნასოფლარი მდინარე დიდმისწყლის ხეობაში [5, 79].

ძაღლის სოფელი – უბანი შავსოფელის ძველი სახელწოდება [5, 79].

ძაღლის უბანი – მდებარეობდა ავლაბარში, ძველი ვარდისუბნის ადგილას, მოიცავდა ღომელაურისა და ღირსიჭაღის ადგილებს [2, 149; 5, 80].

ძერების კლდებუდე – კლდე სოფელ კოჯრის მახლობლად [5, 80].

ზემთ დასახელებული ზოო ტოპონიმებიდან უმრავლესობა გამქრალია ქალაქის სხვადასხვა უბნებიდან ასიმილაციის შედეგად. დროთა განმავლობაში, მათი ადგილი დაიმკვიდრეს სხვა ტოპონიმებმა. აღსანიშნავია, რომ ზემთ მოყვანილი 23 ტოპონიმიდან დღესდღეობით შემორჩენილია მხოლოდ 8 ტოპონიმი:

აქლემას საყდარი – აეჭალაში.

გველიან ჭალა – ბეთანიასთან.

ღომის ხევი – მდ. დიდმისწყლის შენაკადი.

მაჩვის საყდარი – აეჭალაში.

საკურდღლის ხევი – მცირე მდინარე საბურთალოზე დელისის ჩრ. დასავლეთით.

საჯეირანო – ველი ვარკეთილში თბილისის ზღვის აღმოსავლეთით.

ტურის ხევი – გლდანისწყლის მარცხენა შენაკადი.

ცხენიჭამია ხევი – მდინარე ვერეს მარცხენა შენაკადი.

მიუხედავად, ქალაქის მზარდი პროცესისა არ უნდა მოხდეს დავიწყება ძველი ტოპონიმებისა, რომლებიც ხშირად მრავლის მოქმედია ქალაქის უბნისა თუ ადგილის შესწავლის დროს. მითუმეტეს, რომ ყოველი ტოპონიმის წარმოშობას გააჩნია საკუთარი მიზეზი და ძვირფას ინფორმაციას ინახავს ამა თუ იმ კუთხისა და რეგიონის ისტორიის შესახებ.

### ლიტერატურა

1. ვახუშტი ბატონიშვილი, ქართლის ცხოვრება, ტ. IV, აწერა სამეფოსა საქართველოსა, ტექსტი დადგენილია ყველა ძირითადი ხელნაწერის მიხედვით ს. ყაუხჩიშვილის მიერ, თბ., 1973.
2. თეიმურაზ ბერიძე, ძველი თბილისის გარეუბნების ისტორია, 1977.
3. იოჰან გიულდენშტედტი, მოგზაურობა საქართველოში, 1962.
4. გიორგი გრძელიძე, საველე ეთნოგრაფიული დღიური, 2011.
5. გრიგოლ ზარდალიშვილი, თბილისისა და მისი მდამოების ტოპონიმია, 1978.

## „აფხაზთა სამეფოს“ შესახებ

ივანე ჯავახიშვილის სახელობის თბილისის სახელმწიფო უნივერსიტეტის საქართველოს ისტორიის სადისერტაციო საბჭოს 2004 წლის 20 სექტემბრის სხდომაზე შედგა ჩვენი სადისერტაციო ნაშრომის - „აფხაზთა სამეფო“ - დაცვა (სამეცნიერო ხელმძღვანელი აკად. მარიამ ლორთქიფანიძე). ოფიციალური ოპონენტები იყვნენ პროფესორები, ისტორიის მეცნიერებათა დოქტორები ზურაბ პაპასქირი და გონელი არახამია. ოპონენტებმა თავიანთ რეცენზიებში ყურადღება გაამახვილეს „აფხაზთა სამეფოსთან“ დაკავშირებულ უმნიშვნელოვანეს საკითხებზე.

ერთ-ერთი ოპონენტის, პროფესორ ზურაბ პაპასქირის რეცენზიაში ძალზე საინტერესო მოსაზრება იქნა წამოყენებული, რომელიც უკავშირდება „აფხაზთა მეფეების“ რიგს. ფაქტობრივად, ეს იყო პროფესორ ზურაბ პაპასქირის მიერ საკითხისადმი სრულიად ახლებური მიდგომის დაფიქსირება, რაც „აფხაზთა მეფეების“ რიგის დადგენისა და შევსების საფუძველს იძლევა.

პროფესორ ზურაბ პაპასქირის მიერ წამოყენებული არგუმენტები საფუძველს იძლევა „აფხაზთა მეფეების“ ტრადიციული რიგის გადახედვისა და ფაქტობრივად ამ რიგის შევსებისათვის. სადისერტაციო ნაშრომის დაცვის დროს ვთხოვეთ პროფესორ ზურაბ პაპასქირს აღნიშნული მოსაზრება არა მხოლოდ რეცენზიაში, არამედ ცალკე სამეცნიერო სტატიის ფორმითაც გამოექვეყნებინა.

პროფესორმა ზურაბ პაპასქირმა მართლაც სტატიის სახით გამოაქვეყნა ზემოაღნიშნული რეცენზია [19], რომელშიც არა მხოლოდ „აფხაზთა მეფეებთან“

დაკავშირებული ზემოაღნიშნული საკითხი, არამედ ჩვენი ნაშრომის სხვა საკითხებიც (ისევე როგორც რეცენზირების დროს) იქნა გაშუქებული. სწორედ ამიტომ, აუცილებლად მივიჩნიეთ რეცენზიაში განხილულ რამდენიმე საკითხთან დაკავშირებით ჩვენი პასუხიც გამოქვეყნებულიყო.

უპირველეს ყოვლისა კიდევ ერთხელ მივუბრუნდებით და უფრო დეტალურად გავაშუქებთ იმ საკითხს, რომელზეც ზემოთ ვისაუბრეთ და რომელიც „აფხაზთა მეფეების“ რიგს ეხება. როგორც აღვნიშნეთ, ამასთან დაკავშირებით პროფესორ ზურაბ პაპასქირის მოსაზრება ძალზე საგულისხმო და გასაზიარებელია. საკითხის მნიშვნელობიდან გამომდინარე ვრცლად მოგვაქვს პროფესორ ზურაბ პაპასქირის შესაბამისი ტექსტი რეცენზიიდან:

„სადისერტაციო ნაშრომის მე-2 თავი ეძღვნება „აფხაზთა“ სამეფოს საზღვრებსა და ტერიტორიულ დაყოფას. მასში განსაკუთრებული ყურადღებაა გამახვილებული „აფხაზთა“ სამეფოს სამხრეთ საზღვარზე და ამასთან დაკავშირებით საგანგებოდაა გაანალიზებული „აბო ტფილელის მარტვილობისა“ და სხვა წყაროთა მონაცემები ტრაპეზუნტის მხარის „აფხაზთა“ სამეფოსადმი დამოკიდებულების შესახებ. ავტორი, ჩვენი აზრით, საკმაო დამაჯერებლობით ასაბუთებს იმას, რომ „აბო ტფილელის მარტვილობის“ შესაბამისი ცნობა გულისხმობს ტრაპეზუნტისა და მისი შემოგარენის მოქცევას „აფხაზთა“ სამეფოს ფარგლებში. ამავე თავში, ხაზგასმულია, რომ შიდა ქართლზე „აფხაზთა“ სამეფოს კონტროლის დამყარების შემდეგ „ქართლის ერისთავად“ დაინიშნა ტახტის მემკვიდრე კონსტანტინე, რაც დისერტანტის მართებული შენიშვნით ამ რეგიონის განსაკუთრებულ მნიშვნელობაზე მიუთითებს. ეს ნამდვილად ასეა, მაგრამ შიდა ქართლის მართვის სადავეების უფლისწულებისათვის ჩაბა-

რების ტრადიცია, როგორც ცნობილია, ჯერ კიდევ IX ს. 60-იანი წლებიდან „აფხაზთა“ მეფის გიორგი I „აღწეველის“ დროიდან იღებს სათავეს და ამის აღნიშვნაც იყო საჭირო. ამასთან უშუალოდაა დაკავშირებული ე.წ. - „ჩიხის საერისთავოსა“ და „ჩიხის ერისთავის“ სტატუსის საკითხი. დისერტანტი იხილავს „მატიანე ქართლისაჲს“ ცნობას „აფხაზთა“ მეფე გიორგი I-ის მიერ ქართლის დაპყრობისა და „ერისთავად ჩიხას ძე დემეტრესი“-ს დატოვების შესახებ. ქართულ ისტორიოგრაფიაში, „მატიანე ქართლისაჲს“-ს ამ ცნობაში დაფიქსირებულ ერისთავად მიიჩნევენ ბაგრატ დემეტრეს ძეს გიორგი I-ის ძმისწულს, რომელიც მოგვიანებით, იმავე ქრონიკის ცნობით, გიორგი I-ის ქვრივმა და იოანე შავლიანმა „შთააგდეს . . . ზღვასა“ და სასიკვდილოდ გაწირეს. შ. გლოველი უკრიტიკოდ იღებს ამ თვალსაზრისს და ასევე ასკვნის, რომ ჩიხას დატოვებული ერისთავი არის ბაგრატ დემეტრეს ძე. ჩვენ არა ვართ დარწმუნებული, რომ „ძე დემეტრესი“, რომელიც გიორგი I-მა „დაუტევა ერისთავად ჩიხას“ და „ძე დემეტრესი მცირე, რომელსა ერქუა ბაგრატ, რომელი იცნობების ექსორიაქმნილობით“ მაინცდამაინც ერთი და იგივე პიროვნებაა. „მატიანე ქართლისაჲს“-ს აღნიშნული ცნობა, ჩვენი აზრით, არ გვაძლევს ამის ასე დაბეჯითებით მტკიცების საშუალებას. თვალსაჩინოებისათვის საჭიროდ მივიჩნევთ მოვიყვანოთ „მატიანეს“ ტექსტის შესაბამისი ნაწილი სრულად: „მას ჟამსა გამოვიდა გიორგი, აფხაზთა მეფე, ძმა თეოდოსისა და დემეტრესი, ძე ლეონისი; დაიპყრა ქართლი და დაუტევა ერისთავად ჩიხას ძე დემეტრესი, და ვითარ გარდაიცვალა გიორგი აფხაზთა მეფე, დარჩა ძე დემეტრესი მცირე, რომელსა ერქუა ბაგრატ, რომელი იცნობების ექსორიაქმნილობით. და ცოლმან გიორგი მეფისამან მოკლა ძე დემეტრესი, ერისთავი ჩიხისა. და ეცრუა იგი ივანე მთავარსა შავლიანსა, და

შთააგდეს ბაგრატ ზღუასა. ხოლო ღმერთმან განარი-  
 ნა იგი, და მიიწია ქალაქად კოსტანტინეპოლედ“. ჩვე-  
 ნი აზრით, აქ აშკარად დემეტრე „აფხაზთა“ მეფის  
 ორ ძეზეა საუბარი. აქედან ერთია ის, რომელიც გი-  
 ორგი I-მა „დაუტყევა ერისთავად ჩიხას“ და რომელიც  
 მოკლა გიორგი I-ის ქვრივმა, ხოლო მეორე, რომელიც  
 ჯერ კიდევ იყო მცირეწლოვანი და „რომელსაც ერქუა  
 ბაგრატ“. „მატიანე ქართლისაჲ“-ს ტექსტის ამგვარ გა-  
 გებას უჭერს მხარს ვახუშტი ბატონიშვილი, რომელ-  
 იც სრულიად გარკვევით წერს, რომ: „ჟამსა ამას გა-  
 მოვიდა მეფე აფხაზთა და დაიპყრა ქართლი და დაუ-  
 ტყევა ერისთავად ჩიხას ტინენ ძე დიმიტრისა. ხოლო  
 შემდგომად, გარდაიცვალა რა გიორგი მეფე აფხაზთა,  
 ცოლმან მისმან მოკლა ტინენ ძე დიმიტრისა და ეც-  
 რუა იოანე მთავარსაცა და შთააგდეს ძე დიმიტრის-  
 ავე ბაგრატ ზღუასა შინა“. ამ ინფორმაციას კიდევ  
 უფრო აზუსტებს ვახუშტი ბატონიშვილი თავისი  
 თხზულების სხვა ადგილას. ის წერს: „ამისთვის შეიპყ-  
 რა (გიორგი I-ის ქვრივმა-ზ.პ.) ძე დიმიტრისა ერისთა-  
 ვი ჩიხისა ტინენ და მოკლა იგი და უმრწემესი ძე დი-  
 მიტრისავე ბაგრატ მცირე ჰასაკითა ექსორია ჰყო და  
 მოგზაური ბაგრატ შთააგდეს ზღუასა შინა“. ამრიგად,  
 ეჭვს გარეშეა, რომ ვახუშტი ბატონიშვილს ჰქონდა საე-  
 სებით მკაფიო წარმოდგენა იმის შესახებ, რომ დემე-  
 ტრე „აფხაზთა“ მეფეს ჰყავდა ორი ძე: ერთი – ტინენ,  
 რომელიც თავისმა ბიძამ „აფხაზთა“ მეფე გიორგი I-მა  
 დანიშნა „ერისთავად ჩიხას“, ხოლო მეორე – უმრ-  
 წემესი – ბაგრატ, რომელიც მცირეწლოვანი იყო. ვფიქ-  
 რობთ, არა გვაქვს არავითარი საფუძველი არ ვენდოთ  
 ვახუშტი ბაგრატიონის ამ დაზუსტებას. აქედან გამომ-  
 დინარე, მიგვაჩნია, რომ „მატიანე ქართლისაჲ“-ს ტექს-  
 ტის ჩვენთვის საინტერესო ადგილის ტრადიციული ინ-  
 ტერპრეტაცია უნდა გადაისინჯოს“ [19, 318-320].



მიგვაჩნია, რომ „აფხაზთა მეფე“ დემეტრეს ძის, „ჩიხის ერისთავის“ შესახებ პროფ. ზ. პაპასქირის მსჯელობა ძალზე დამაჯერებელია. ეს არ არის მხოლოდ სადისერტაციო ნაშრომის ოპონირების დროს შენიშვნის სახით აღსანიშნავი ფაქტი. ეს არის სავსებით ახალი თემა, რომელიც ისტორიოგრაფიაში ვახუშტი ბატონიშვილის შემდეგ ფაქტობრივად აღარ განხილულა. სწორედ ამიტომ, დისერტაციის დაცვის სხდომაზევე ვთხოვეთ ბატონ ზურაბ პაპასქირს, რეცენზიაში გამოთქმულ ამ მოსაზრებას მიცემოდა სამეცნიერო ნაშრომის სახე, რომელიც გამოქვეყნდებოდა და დაეხმარებოდა „აფხაზთა სამეფოს“ ისტორიის შემსწავლელებს.

„აფხაზთა სამეფოს“ ისტორიის შესწავლისას ჩვენთვის ამოსავალი არის პირველწყარო – „მატიანე ქართლისაჲ“. მთელ რიგ საკითხებთან დაკავშირებით ჩვენ ვახუშტი ბატონიშვილის თხზულებას წყაროდ ნამდვილად ვერ მივიჩნევთ, მაგრამ მაშინ, როდესაც საქმე გვაქვს არა ვახუშტისეულ ინტერპრეტაციასთან, არამედ ვახუშტის თხზულებაში დაცულ ახალ, განსხვავებულ ფაქტებთან, ბუნებრივია, ვახუშტი ბატონიშვილის თხზულებასაც პირველწყაროს მნიშვნელობა ენიჭება. ასეთია სწორედ ტინენ დემეტრეს ძის ეპიზოდი, რასაც ნამდვილად სჭირდება ახლებური გააზრება და ამ საკითხის გაშუქებისთვის დიდ მადლობას ვუხდით ბატონ ზურაბ პაპასქირს. აღნიშნულ საკითხზე ისტორიოგრაფიაში არსებული ტრადიციული ინტერპრეტაცია ნამდვილად გადასასინჯია.

პროფ. ზ. პაპასქირმა, როგორც აღვნიშნეთ, გამოაქვეყნა არა მხოლოდ „აფხაზთა მეფეებთან“ დაკავშირებული საკითხი, არამედ ჩვენი ნაშრომის რეცენზიის სრული ვარიანტი, ამიტომ ჩვენც რეცენზიაში გაშუქებულ რამდენიმე საკითხთან დაკავშირებით ვაქვეყნებთ ჩვენს მოსაზრებებს (აქვე განვმარტავთ, რომ რეცენ-

ზია გამოქვეყნდა 2004 წელს. ჩვენ რეცენზიაზე პასუხის (რომელიც დისერტაციის დაცვის დროს იქნა გაცემული) გამოქვეყნება არ გვიფიქრია, მაგრამ ბოლო დროს რამდენიმე სტუდენტის ნაშრომის გაცნობის შემდეგ მიზანშეწონილად ჩავთვალეთ გარკვეულ საკითხებთან დაკავშირებით ჩვენი აზრი კიდევ ერთხელ გამოგვეთქვა. როგორც ჩანს, მხოლოდ რეცენზიის გაცნობით მკვლევართა ნაწილისთვის საკითხებისადმი ჩვენეული ხედვა მაინც ბუნდოვანი დარჩა). კერძოდ, პროფ. ზ. პაპასქირი აღნიშნავს: „მართებულია დასკვნა აფხაზეთის ერისთავის – ლეონ I-ის არჩილთან ვასალურ ურთიერთობაში შესვლის შესახებაც, მაგრამ ვერ გავიზიარებთ დისერტანტის დასკვნას თითქოს ეს ყოფილიყოს უბრალოდ „ეგრის-აფხაზეთის გაერთიანება“, რომელიც მოგვიანებით დაედო დასავლეთ საქართველოში ახალი ქართული სახელმწიფოს (იგულისხმება „აფხაზთა“ სამეფო) შექმნას. აქ ჩვენ საქმე გვაქვს უფრო დიდ მოვლენასთან – ბიზანტიის ხელდებული მხარის – აფხაზეთის ინტეგრირებასთან საერთო-ქართულ (ანუ ქართლ-ეგრისის) პოლიტიკურ-სახელმწიფოებრივ სივრცეში“ [19, 316].

ჩვენ, როდესაც ვსაუბრობთ ეგრის-აფხაზეთის გაერთიანებაზე ყოველთვის აღნიშნავთ, რომ ჯერ კიდევ მირისა და არჩილის დროს იწყება ეგრისის ტერიტორიაზე ახალი ქართული სახელმწიფოს აღდგენის პროცესი, რაც ლეონ II-ის დროს დასრულდა „აფხაზთა სამეფოს“ ჩამოყალიბებით [4; 5]. ასევე, მიგვაჩნია, რომ ქართული სახელმწიფოებრიობის აღდგენის პროცესის ერთ-ერთი ეტაპია ეგრისისა და აფხაზეთის გაერთიანება. აქედან გამომდინარე, ჩვენც იგივეს მივიჩნევთ რაზეც საუბრობდა ბატონი ზურაბი. კერძოდ, რომ ეგრის-აფხაზეთის გაერთიანებით დიახ, მართლაც ხდება აფხაზეთის ინტეგრირება საერთო-ქართულ პოლიტიკურ – სახელმწიფოებრივ სივრცეში.

რეცენზიაში ვკითხულობთ: „რაც შეეხება დისერტანტის მტკიცებას, თითქოს უკვე ეგრის-აფხაზეთის გაერთიანება აფხაზეთის მთავრის ხელისუფლების ქვეშ (VIII ს. 80-იანი წლების დამდეგისათვის), იყო ანტიბიზანტიური აქტი და ის არ შეიძლებოდა მომხდარიყო იმპერიის სანქციით, ეს ჩვენი აზრით, მეტ არგუმენტაციას მოითხოვს“ [19, 317].

როგორც მოგეხსენებათ, ქართლის ერისმთავრები – მირი და არჩილი, არაბებისაგან თავს აფარებენ აფხაზეთს. ამ დროს აფხაზეთი იყო უშუალოდ ბიზანტიის შემადგენელი ნაწილი. ისინი აფხაზეთის ერისთავის, ანუ აფხაზეთში ბიზანტიის იმპერატორის მოხელის – ლეონ I-ის მიერ დიდი პატივით იქნენ მიღებულნი. ლეონ I-მა კონსტანტინოპოლიდან საგანგებო ბრძანებაც კი მიიღო არჩილის და მირის პატივით მიღების მოთხოვნით [23, 240]. ბიზანტიის იმპერატორმა რეგალიებიც კი გამოუგზავნა მათ და ფაქტობრივად მირისა და არჩილის მიერ ბიზანტიასთან ანტიარაბული ბლოკი შეიკრა. ამ ეტაპზე, რა თქმა უნდა, ანტიბიზანტიურ მოქმედებასთან საქმე არანაირად არა გვაქვს.

მოგვიანებით, როდესაც მირი გარდაცვლილია, ლეონ I და არჩილი ფაქტობრივად ახორციელებენ ეგრის-აფხაზეთის გაერთიანებას და ლეონ I, ბიზანტიის მოხელე, ვასალურ ურთიერთობაში შედის არჩილთან. ის ამბობს: „მომცა მე კეისარმან ქუეყანა ესე მკუდრობით“ [23, 242], ანუ მან მემკვიდრეობით მიიღო აფხაზეთი, როგორც ბიზანტიის საერისთავო, და დასძენს: „არა მინდა ნაწილი შენგან, არამედ ჩემიცა ესე შენდავე იყოს. და ყვეს აღთქმა და ფიცი საშინელი, ვითარმედ არა იყოს მტერობა შორის მათსა, არამედ ერჩდეს ლეონ არჩილს ყოველთა დღეთა მისთა“ [23, 242-243]. ძალიან გაგვიჭირდება გავიზიაროთ აზრი, რომ ამ დროს ეგრის-აფხაზეთის გაერთიანების ეს პროცესი ბიზანტიის სანქციით ხდება. ბიზანტიის იმ-

პერიას არც ანტიარაბული მომენტი, არც თუნდაც ბუფერული სახელმწიფოს – ეგრისის სამეფოს აღდგენის სურვილი არ დაათმობინებდა აფხაზეთზე გავლენას და ლეონის არჩილთან ვასალურ ურთიერთობაში შესვლას ჩვენ პრობიზანტიურ პოლიტიკად ვერ განვიხილავთ [5, 38-65].

ეგრის-აფხაზეთის გაერთიანება იყო გარკვეული ეტაპი „აფხაზთა სამეფოს“ ჩამოყალიბების პროცესში. ეს პროცესი დასრულდა ლეონ II-ის დროს; ამის თაობაზე „მატიანე ქართლისაჲს“ ცნობით ვარკვევთ, რომ ლეონ II-მ ისარგებლა ბერძენთა (ანუ ბიზანტიის იმპერიის) „მოუძღურებით“ [13, 251] და განუდგა მათ საბოლოოდ, დაეუფლა აწ უკვე გაერთიანებულ ეგრის-აფხაზეთს და თავი გამოაცხადა „აფხაზთა მეფედ“. მაშასადამე, ამ დროისთვის უკვე აშკარად ანტიბიზანტიურ პოლიტიკასთან გვაქვს საქმე [5, 38-65].

გამომდინარე ზემოთქმულიდან, იმ ფაქტიდან, რომ ჯერ კიდევ ლეონ I-ის დროს მის ქმედებაში ვხედავთ ანტიბიზანტიურ პოლიტიკას, რაც გაგრძელდა ლეონ II-ის გამეფებამდე ანუ „აფხაზთა სამეფოს“ ჩამოყალიბებამდე, ვეძებთ მიზეზებს თუ რამ განაპირობა, რომ მირისა და არჩილის დროს დაწყებული ქართული სახელმწიფოების აღდგენის პრობიზანტიური პოლიტიკის კურსი ანტიბიზანტიური პოლიტიკით დასრულდა? ასეთ განმაპირობებელ ფაქტორად მიგვაჩნია ბიზანტიაში მიმდინარე ხატმებრძოლეობა, რაც უკავშირდება არა მხოლოდ რელიგიურ, არამედ ძირითადად სახელმწიფოებრივ მომენტებსაც [5, 38-65]. ხატმებრძოლეობამ ბიზანტია საკმაო პრობლემის წინაშე დააყენა, ეკლესიის შიგნითაც საკმაო დაპირისპირება მოხდა და შინაგანად სახელმწიფოს სიძლიერეზე იმოქმედა. მიგვაჩნია, რომ ხატმებრძოლეობის დროს რელიგიურ-სახელმწიფოებრივმა პრობლემებმა იმოქმედა იმდროინდელ აფხაზეთზე, როგორც იმპერიის შემადგე-

ნელ საერისთავოზე და ამ რელიგიურ-სახელმწიფოებრივ ერთგვარ კრიზისზე უნდა იყოს საუბარი „მატიანე ქართლისაჲში“ „ბერძენთა მოუძღვრებაზე“ აქცენტის გაკეთების დროს [3; 24].

პროფესორი ზ. პაპასქირი აღნიშნავს: „უაღრესად საინტერესოა სადისერტაციო ნაშრომის მე-3 თავი, რომელშიც დადგენილია „აფხაზთა“ მეფეების ქრონოლოგიური რიგი. მასში კრიტიკულადაა გაანალიზებული „აფხაზთა მეფეთა დივანი“-ს მონაცემები. სწორადაა შენიშნული, რომ ე.წ. „აფხაზთა“ მეფეთა დინასტია არ შეიძლება იყოს ლაზეთის მთავრების დინასტია, როგორც ამას ფიქრობდა პ. ინგოროყვა. მაგრამ დისერტანტის მცდელობა გადასინჯოს იმავე პ. ინგოროყვას თვალსაზრისი, რომლის თანახმადაც ლეონ I-ის შემდეგ აფხაზეთის ხელისუფლების სათავეში უნდა ყოფილიყვნენ თეოდორე I და კონსტანტინე II . . . ჩვენიაზრით, მთლად დამაჯერებელი არ არის“ [19, 321].

როგორც მოგეხსენებათ, აფხაზეთის ერისთავების და „აფხაზთა მეფეების“ ნუსხა დაფიქსირებულია ე.წ. „მეფეთა დივანში“, რომელშიც მოხსენიებულია მხოლოდ ლეონ II [8]. ეს დოკუმენტი არ იხსენიებს ორჯერ პიროვნება ლეონს, რაზეც „მატიანე ქართლისაჲში“ და ჯუანშერის თხზულებაშია საუბარი და მათი მოდვაწეობის რეალურობა ჩვენთვის ეჭვმიუტანელია. პ. ინგოროყვამ ჩაამატა „მეფეთა დივანის“ ნუსხაში ლეონ I-ის სახელი თეოდორესა და კონსტანტინეს წინ [9, 193-194, სქემა]. აქ თითქოს გასწორდა „დივანისეული“ ხარვეზი და ლეონ II-ის ბიძად დაფიქსირდა ლეონ I, რაზეც „მატიანე ქართლისაჲ“ მიუთითებს. იმის გათვალისწინებით, რომ ლეონ I-ის შემდეგ ისტორიულ წყაროებში არ იხსენიებიან არც თეოდოსი, არც კონსტანტინე, ჩვენ დასაშვებად მიგვაჩნია ვარაუდი, რომ ლეონ I-ის შემდეგ აფხაზეთის ერისთავი ხდება სწორედ ლეონ II [6, 61-107]. ამ საკითხ-

ზე, წყაროთა სიმცირის გამო, კატეგორიული მსჯელობა გამორიცხულია, მაგრამ როგორც ჩვენს ვერსიას, ასევე, პ. ინგოროყვასეულსაც არსებობის უფლება აქვს. პროფ. ზ. პაპასქირი მხარს უჭერს ინგოროყვასეულ სქემას და მიაჩნია, რომ ლეონ I-დან ლეონ II-მდე აფხაზეთში ერისთავობდნენ თეოდორე და კონსტანტინე. ამ არგუმენტის გასამყარებლად ბატონი ზურაბ პაპასქირი წერს: „არ შეიძლება არ დაგვაფიქროს იმანაც, რომ იოვანე საბანისძე, რომელიც არ იშურებს საქმეარ სიტყვებს აფხაზეთის მთავრის მისამართით, რატომღაც არ გვამცნობს მის ვინაობას. ვფიქრობთ, ეს მთავარი ლეონ I, რომ ყოფილიყო, „აბო ტფილელის მარტვილობის“ ავტორი, ამას აუცილებლად აღნიშნავდა“ [19, 321]. გამოდის, რომ იოვანე საბანისძე თხზულებაში „აბო ტფილელის მარტვილობა“ აფხაზეთის მთავარს სახელით მოიხსენიებდა ეს მთავარი რომ ყოფილიყო ლეონი. მაშინ გაუგებარია, რატომ არ უნდა მოეხსენიებინა იოვანე საბანისძეს თეოდორე ან კონსტანტინე? გარდა ამისა, იოვანე საბანისძე, აღნიშნავს რა აბო თბილელისა და ნერსე ერისთავის „აფხაზეთში“ გადასვლას, ნათლად მიანიშნებს, რომ ეს აფხაზეთი უკვე მთელი დასავლეთი საქართველოა და აღწერს მის საზღვრებს. ეგრისი და აფხაზეთი უკვე გაერთიანებულია. გარდა ამისა, აფხაზეთის ხელისუფალს იხსენიებს არა ერისთავად, არამედ მთავრად, ანუ აფხაზეთის ხელისუფალი ადგას უკვე სრული დამოუკიდებლობის გზას [10]. ვფიქრობთ, რომ ეს არის ლეონ II, მომავალში მეფე „აფხაზეთა“. ის რომ ლეონ II დაეუფლა ჯერ კიდევ ლეონ I-ის დროს გაერთიანებულ ეგრის-აფხაზეთს და მიიღო მეფის ტიტული, ეს არ იქნებოდა ერთჯერადი აქტი. ეს არის ლეონ II-ის მოღვაწეობის ეტაპები, ანუ ერისთავობიდან ის ხდება მთავარი, ფლობს ეგრის-აფხაზეთს (რაზედაცაა საუბარი იოვანე საბანისძის თხზულებაში

„აბო ტვილელის მარტვილობა“) და შემდეგ იღებს „აფხაზთა მეფის“ ტიტულს.

რეცენზიაში არის რამდენიმე შენიშვნა, რომლებზეც გვსურს სათანადო კომენტარის გაკეთება. კერძოდ, ბატონი ზურაბ პაპასქირი აღნიშნავს კონკრეტულ საკითხს, შემდეგ იძლევა ამ დასმული პრობლემის ირგვლივ საკმაოდ ვრცელ მსჯელობას, მაგრამ ჩვენი და ბატონ ზურაბ პაპასქირის დასკვნები ფაქტობრივად ანალოგიურია. საქმე გვაქვს ჩვენი ნაშრომის გარკვეულ ინტერპრეტირებულ გააზრებასთან. კონკრეტულად: სადისერტაციო ნაშრომში ვსაუბრობთ რა საქართველოს გაერთიანების საქმეში იოანე მარუშის ძის დასის როლზე და მნიშვნელობაზე აღვნიშნავთ, რომ იოანე მარუშის ძე საკუთარი გეგმის განხორციელებას იწყებს საკუთარი სამფლობელოდან – შიდა ქართლიდან და აღვნიშნავთ, რომ, როგორც ჩანს, საქართველოს გაერთიანებისათვის მებრძოლები იყვნენ ცალკეულ სამეფო-სამთავროებში, მაგრამ მათი ძირითადი ბირთვი ჩანს შიდა ქართლში („აფხაზთა სამეფოს“ იმდროინდელ საერისთავოში). პატივცემული ოპონენტი მიუთითებს, რომ იოანე მარუშის ძე „შიდა ქართლის არისტოკრატიის ლიდერი არ იყო და არც შიდა ქართლი წარმოადგენდა მის „საკუთარ სამფლობელოს“ [19, 322]. ამის შემდეგ, პროფ. ზურაბ პაპასქირი საკმაოდ ვრცლად ასაბუთებს აღიარებულ ჭეშმარიტებას, რომ იოანე მარუშის ძე იყო „ქუთაისის ტახტის, ანუ ქვეყნის ცენტრალური ხელისუფლების სრულუფლებიანი წარმომადგენელი რეგიონში“ [19, 322], რომ იოანე მარუშის ძე „ფაქტობრივად ასრულებდა მეფის-ნაცვლის ფუნქციას“ [19, 322]. ხაზგასმით აღვნიშნავთ, რომ არანაირად არ ვფიქრობთ ჩვენ რაიმეს განსხვავებულად. როდესაც აღვნიშნეთ, რომ მარუშის ძე თავის სამფლობელოდან იწყებს გეგმის განხორციელებას, აქ ჩვენ მისი არა შიდა ქართლის არისტოკრა-

ტიიდან გამოსულობა, არამედ სწორედ პოლიტიკურად შიდა ქართლის ხელისუფლების ფლობა ვიგულისხმეთ. მთლიანად ვეთანხმებით პროფ. ზურაბ პაპასქირს, რომ იოანე მარუშის ძე არის „აფხაზთა მეფის“ მოხელე, ერისთავი შიდა ქართლში, რომ ის მეფისნაცვლის ფუნქციას ასრულებს ამ რეგიონში, მაგრამ ნურავინ იტყვის, რომ მეფისნაცვალი რეგიონში არ ფლობს პოლიტიკურ ხელისუფლებას. უფრო მეტიც, იოანე მარუშის ძე ისე უთანხმდება დავით III კურაპალატს შიდა ქართლის საკითხის მოგვარების თაობაზე, რომ ის არც ადგილობრივ არისტოკრატias ეკითხება რამეს და არც თავად „აფხაზთა მეფეს“. ასე რომ, შიდა ქართლში იოანე მარუშის ძის პოლიტიკური ძალა საკმაოდ დიდი ჩანს.

ასევე, შენიშვნის სახით აღნიშნავს პროფ. ზურაბ პაპასქირი, რომ საქართველოს გაერთიანების მომხრეთა ძირითადი ბირთვი არ იყო შიდა ქართლში და ამის საილუსტრაციოდ აღნიშნავს: შიდა ქართლის არისტოკრატია „არა თუ არ იყო გამაერთიანებელი მოძრაობის (რომლის ინიციატორი და სულის ჩამდგმელი იყო იოანე მარუშის ძე), ავანგარდში, არამედ, პირიქით, ფაქტობრივად, ერთიანად გამოდიოდა ბაგრატ უფლისწულის ხელისუფლების ქვეშ სრულიად საქართველოს გაერთიანების მარუშის ძისეული გეგმის წინააღმდეგ“ [19, 322]. აქაც იგივეს თქმა შეიძლება: იოანე მარუშის ძის დასში ჩვენ არამც და არამც არ განვიხილავთ მხოლოდ შიდა ქართლის არისტოკრატias! ჩვენ, ვსაუბრობთ შიდა ქართლის ერისთავის ირგვლივ მყოფ პოლიტიკურ იმდროინდელ მოღვაწეებზე, რომლებიც, ჩვენი აზრით, მარუშის ძის თანამოაზრენი იყვნენ და მიგვაჩნია, რომ საქართველოს გაერთიანების საქმეში მარუშის ძე მარტო არ იყო. უფრო მეტიც, საქართველოს გაერთიანების გეგმა გაცილებით ადრე შემუშავებულად შეიძლება მივიჩნიოთ. ეგება ამ



გეგმის გამო მოხდა ერთგვარი შეიღობა დავით კურაპალატის მიერ ბაგრატ გურგენის ძის; არაა გამორიცხული, რომ თვით გურგენ-გურანდუხტის ქორწინებაც შორს გამიზნული გამაერთიანებელი იდეით განხორციელდა, მაგრამ განსახილველ პერიოდში უკვე ნათლად ჩანან გეგმის განმახორციელებლები და მათი ბირთვი მარუშის ძის პოლიტიკურ გარემოცვაში და არა შიდა ქართლის არისტოკრატიაში.

პროფ. ზურაბ პაპასჭირი არ ეთანხმება ჩვენს თვალსაზრისს იმის თაობაზე, რომ დემეტრე „აფხაზთა“ მეფის გარდაცვალების შემდეგ ქუთაისის ტახტზე თეოდოსი უსინათლოს დასმა იოანე მარუშის ძის დასის ძალისხმევით მოხდა და რომ ეს მიზნად ისახავდა დასავლეთ საქართველოს სამეფო ტახტზე „ლეონიდების“ დინასტიის შენარჩუნებას [19, 323]. ამ საკითხთან დაკავშირებით კი ნამდვილად პრინციპული მიდგომა გვაქვს და რეალურად განსხვავებული შეხედულება. კონკრეტულად, საქმე შემდეგშია: როგორც ცნობილია, „აფხაზეთში“ დემეტრეს მეფობის დროს, ბიზანტიიდან ბრუნდება მისი ძმა თეოდოსი. ის გარკვეულმა პოლიტიკურმა ძალებმა დააპირისპირეს მეფესთან. ძმების – დემეტრეს და თეოდოსის დაპირისპირება დემეტრეს გამარჯვებით დამთავრდა და მან ძმა დააბრმავა. უსინათლო თეოდოსი მიდის პოლიტიკური ასპარეზიდან. როდესაც გარდაიცვალა დემეტრე, „მატიანე ქართლისაჲს“ ცნობით, „გამოიყვანეს თეოდოსი და დასუეს მეფედ“, ანუ პიროვნება, რომელიც უსინათლოა, რომელსაც, როგორც ჩანს, თავად არც უნარი აღარ შესწევს და სავარაუდოდ არც სურვილი აღარა აქვს მემკვიდრეობის მიღებისა, გარკვეულმა ძალებმა გამოიყვანეს და დასვეს მეფედ. ეს ხდება 975 წელს. ამავე წელს მოხდა იოანე მარუშის ძის ძალისხმევით ბაგრატისთვის შიდა ქართლის გადაცემა. 3 წლის შემდეგ, იოანე მარუშის ძე იბრძვის

ბაგრატის „აფხაზთა მეფის“ ტახტზე დასასმელად. ოფიციალურ მიზეზად უსინათლო მეფის ხელში „აფხაზეთში“ არეულობა სახელდება. უსინათლო, დასუსტებული თეოდოსის მმართველობის პირობებში „აფხაზეთში“ რომ სიტუაცია არასტაბილური იქნებოდა ძნელი პროგნოზირებადი არ უნდა ყოფილიყო და თავიდანვე უნდა ცოდნოდათ მათ, ვინც გამოიყენა თეოდოსის პიროვნება, გამოიყვანა ის და მეფედ დასვა. მაგრამ, „მატიანე ქართლისაჲ“ იქვე წერს, რომ შიდა ქართლის აქტისგან განსხვავებით, ამ დროს ბაგრატი უკვე განსრულებული იყო ასაკით, ანუ სრულწლოვანი. დავით III კურაპალატის თანხმობის შემდეგ, მარუშის ძემ უპრობლემოდ გადააყენა თეოდოსი და გაამეფა „აფხაზეთში“ ბაგრატ III, აწ უკვე სრულწლოვანი. სწორედ ამიტომ, მიგვაჩნია, რომ თავის დროზე თეოდოსი „გამოიყვანეს და დასუეს მეფედ“ მარუშის ძის დასის ზეგავლენით, რადგანაც ბაგრატის სრულწლოვანებამდე „აფხაზეთის“ სამეფო ტახტზე შენარჩუნებულიყო ის დინასტია, რომლის კანონიერი მემკვიდრეც იყო ბაგრატი. ეს იყო შანსი კანონიერი გზით საქართველოს უდიდესი ნაწილის გასაერთიანებლად და ეს შანსი გამოიყენეს საქართველოს გამაერთიანებლებმა [15; 14; 7; შდრ. 11; 12; 25; 18].

პროფ. ზურაბ პაპასქირი თავის რეცენზიაში წერს, რომ მარუშის ძე და დავით კურაპალატი „სულაც არ დალოდებიან ბაგრატის გასრულწლოვანებას, როგორც ამას ფიქრობს შ. გლოველი. ბაგრატი სრულწლოვანი შეიქმნა მოგვიანებით, X ს. 80-იანი წლების დამდეგს, როდესაც მან გადადგა გადამწყვეტი ნაბიჯები შიდა ქართლის სეპარატისტული განწყობილებების აღსაკვეთად და იქ თავისი ერთპიროვნული ხელისუფლების განსამტკიცებლად“ [19, 324]. კიდევ ერთხელ ვიმეორებთ, სწორედ ბაგრატის სრულწლოვანებას ელოდა იოანე მარუშის ძე და ამი-

ტომ გამოიყვანა მისმა დასმა უსინათლო თეოდოსი, დასვა მეფედ და როდესაც 978 წელს (და არა X საუკუნის 80-იან წლებში, როგორც პროფ. ზ. პაპასქირი აღნიშნავს) ბაგრატმა გახდა სრულწლოვანი, თეოდოსი გადააყენეს და ბაგრატმა გაამეფეს. ამ ფაქტს ადასტურებს წყარო; მომაქვს ციტატა „მატიანე ქართლისაჲს“ ტექსტიდან, როდესაც მემატთანე აღწერს ბაგრატ III-ის „აფხაზეთში“ გამეფებას: „შთაიყვანეს იგი აფხაზეთს, დალოცეს მეფედ და დაემორჩილნეს ყოველნი ბრძანებასა მისსა: რამეთუ განსრულებულ იყო ასაკითა“ [13, 275]. ასე, რომ სწორედ სრულწლოვანებას მიღწეული ბაგრატმა გაამეფეს „აფხაზეთში“.

ისტორიოგრაფიაში მიღებული მოსაზრებით (ეს აზრი ეკუთვნით პროფესორებს ზაზა ალექსიძესა და ზურაბ პაპასქირს), გარკვეულ პერიოდში ბაგრატ III და დედა მისი გურანდუხტ დედოფალი „საქართველოს ცენტრალიზაცია-დეცენტრალიზაციისათვის მებრძოლი ძალების საპირისპირო ბანაკებში მოიაზრებიან“. რა არის ამის ძირითადი საფუძველი?

1. „მატიანე ქართლისაჲს“ ცნობა, რომ მაშინ, როდესაც გურანდუხტი განაგებდა შიდა ქართლს, ბაგრატ III „გარდამოვიდა ქართლს, რათა განაგნეს საქმენი დაშლილნი ქართლისანი“, რადგანაც თურმე ქართლის აზნაურები „თითოეულად განაგებდეს საქმეთა ქართლისათა, დადაცათუ იყვნეს მორჩილებასა შინა გურანდუხტისასა“ [13, 276].
2. ატენის სიონის სომხური, გერგიუმ ერჰასანის ძის წარწერაში ვკითხულობთ: „ეს მე, გერგიუმ ერჰასანის ძე, ვინც ამას კითხულობს, ღმრთის მქანდაკებული მოიხსენეთ ბაგრატ აფხაზეთა მეფე როცა დედოფალსა ქართველთა შეედავა და სატახტო (?) ოფლიცხე დაიკავა“ [2, 51].

ამ წარწერიდან ჩანს, რომ ბაგრატმა შეედავა გურანდუხტს და ისე დაიკავა უფლისციხე. არ არის გა-

მორიცხული, რომ ბაგრატს უბრალოდ არ აკმაყოფი-  
 ლებდა გურანდუხტის გამგებლობა და სურდა უფრო  
 მკაცრი პოლიტიკის გატარება. ამიტომაც ჩამოართვა  
 მას ქართლის გამგებლობა და თან წაიყვანა თავის-  
 თან. აღნიშნულ წარწერაში ყურადღებას იქცევს აგ-  
 რეთვე გურანდუხტის ტიტული: „დედოფალი ქართვე-  
 ლთა“. ამ ტიტულით ის მხოლოდ ამ წარწერაში მოი-  
 ხსენიება. პროფესორი ზაზა ალექსიძე წერს: „გერგიუ-  
 მის წარწერაში გურანდუხტს „ქართველთა დედოფა-  
 ლი“ ეწოდება. . . ჩანს, იმ ოთხიოდე წლის მანძილზე,  
 როცა ბაგრატი აფხაზეთში იმყოფებოდა, გურან-  
 დუხტს ქართლში დიდი უფლება მოუპოვებია და  
 თვითონაც „ქართველთა დედოფლის“ ტიტული მიუღ-  
 ია“ [2, 57]. მიგვაჩნია, რომ ატენის სიონის ამ სომხურ  
 წარწერაში არ უნდა იყოს ზუსტი ფორმულირება იმ  
 ტიტულისა, რომელსაც გურანდუხტი ოფიციალურად  
 ატარებდა. ყოველ შემთხვევისათვის, ის ფაქტი, რომ  
 ამ ტიტულით გურანდუხტი არ იხსენიება არც ერთ  
 სხვა ქართულ წყაროში, სომხური ერთი წარწერის  
 მიხედვით ტიტულის ზუსტი აღდგენა მიზანშეუწონ-  
 ლად მიგვაჩნია. გერგიუმისათვის არ უნდა ყოფილიყო  
 არსებითი მნიშვნელობის განსხვავება გურანდუხტის  
 ქართლში მყოფ დედოფლობასა და ქართლის ან ქარ-  
 თველთა დედოფლობას შორის (მით უფრო, რომ იმ  
 დროს დედოფალი გურანდუხტი სწორედ ქართლს გა-  
 ნაგებდა) [7, 29-30]. ბუნებრივია, ქართულ წყაროში  
 რომ ყოფილიყო ხაზგასმული ამგვარი განსხვავებები  
 ტიტულებს შორის, მათ არსებითი მნიშვნელობა ექნე-  
 ბოდათ. გურანდუხტი არის მეფის ასული (გიორგი II -  
 „აფხაზთა მეფის“), მეფის და (თეოდოსი უსინათლო  
 „აფხაზთა მეფის“), ამჯერად უკვე მეფის დედა (ბაგ-  
 რატ III „აფხაზთა მეფის“), ასე რომ „აფხაზეთის“, და  
 თუ გნებავთ ცალკე აღებული ქართლის საზოგადოებ-  
 ისათვის, ის უკვე კარგა ხანია დედოფალია; ჩვენ გაგ-

ვიჭირდება თქმა ოფიციალურად თუ რა ტიტულს ატარებდა გურანდუხტი, მაგრამ ამჯერად, გერგიუმის წარწერაში, მისი „ქართველთა დედოფლად“ მოხსენიება, ამ საერთო საზოგადოებრივ ცნობიერებაზე დამყარებულ, ზოგადად - „დედოფლის“ ტიტულის აღქმას უნდა უკავშირდებოდეს; მხოლოდ ამ ერთი სომხური წარწერის მიხედვით ძნელია დავასკვნათ „ქართველთა დედოფლის“ ტიტულის ოფიციალურობა იმ კონტექსტში, როგორც იყო თავისი შინაარსით ტიტული „ქართველთა მეფე“, „აფხაზთა მეფე“ და ა. შ. [7, 30]. პროფესორი ზაზა ალექსიძე აღნიშნული წარწერის შინაარსზე, განსაკუთრებით გურანდუხტის „ქართველთა დედოფლად“ მოხსენიებაზე, აგებს თეორიას, რომლითაც ბაგრატი და გურანდუხტი „საქართველოს ცენტრალიზაცია - დეცენტრალიზაციისათვის მებრძოლი ძალების საპირისპირო ბანაკებში“ მოიაზრებიან [2, 57], რაც ჩვენ გადაჭარბებულად გვეჩვენება. პროფესორი ზ. პაპასქირიცი მიიჩნევს, რომ „ქართლის აზნაურობა და გურანდუხტი ერთ ბანაკში არიან“ [18, 69]. „მატიანე ქართლისა“-ს ტექსტი, რომ „აზნაურთა ქართლისათა რომელთამე არა ენება გარდამოსლვა მისი (ბაგრატის - შ. გ.), რამეთუ თითოეულად განაგებდეს საქმეთა ქართლისათა, დადაცათუ იყვნეს მორჩილებასა შინა გურანდუხტისასა“ უნდა ნიშნავდეს გურანდუხტის სისუსტეს; რომ მას თუმცა („დადაცათუ“) [1, 129; 17, 205] კი ემორჩილებიან ქართლის აზნაურები, მაგრამ ეს არის ფორმალურად, ფაქტობრივად კი ისინი გურანდუხტის მმართველობის სისუსტის გამო თითოეულად განაგებენ „საქმეთა ქართლისათა“ და დამოწმებული ტექსტი არამც და არამც არ გვესმის ისე, თითქოს ქართლის აზნაურები გურანდუხტ დედოფალთან ერთად არიან ერთ ბანაკში ბაგრატის საწინააღმდეგოდ.

ბატონი ზურაბ პაპასქირი არ გვეთანხმება იმაშიც, რომ გურგენ ბაგრატიონმა „მეფეთ-მეფის“ ტიტული მიიღო რადგანაც 994 წლიდან, ანუ ბაგრატ II-ის გარდაცვალებიდან მოყოლებული, „ქართველთა მეფის“ ტიტული დავით III კურაპალატს ჰქონდა [19, 324]. პატივცემული ოპონენტი მთლიანად ეყრდნობა სუმბატ დავითის ძისეულ ახსნას იმის თაობაზე, რომ გურგენის „მეფეთ-მეფობა“ განაპირობა მის გამეფებამდე საკუთარი ძის – ბაგრატის „აფხაზეთში“ გამეფებამ.

როგორც ცნობილია, 994 წ. გარდაიცვალა ბაგრატ II „ქართველთა მეფე“. მას ჰყავდა პირდაპირი მემკვიდრეები: შვილი გურგენი, შვილიშვილი ბაგრატ „აფხაზეთა მეფე“, მაგრამ, როგორც ჩანს, „ქართველთა მეფე“ გახდა იმიერ ტაოს მფლობელი დავით III კურაპალატი. ათონის ერთ-ერთ ხელნაწერში ის იხსენიება „ქართველთა მეფის“ ტიტულით [21]. ბაგრატ III პირველად ამ ტიტულით იხსენიება 1002 წელს ხცისის წარწერაში (1001 წელს გარდაიცვალა დავით კურაპალატი) [27, 154]. გურგენი, რომელიც იყო პირდაპირი მემკვიდრე ბაგრატ II „ქართველთა მეფის“, მისი შვილი და ამ ტიტულის რეალური პრეტენდენტი, წყაროებში იხსენიება „მეფეთ-მეფედ“. ეს ყველაფერი, ჩვენი აზრით, ამყარებს ვარაუდს იმის თაობაზე, რომ 994 წლიდან 1001 წლამდე დავით III კურაპალატია „ქართველთა მეფე“. ამის გათვალისწინებით ჩვენთვის გასაგები ხდება თუ რატომ იწოდება გურგენი „მეფეთ-მეფედ“. იქნებ მან ეს ტიტული, ამ ეტაპზე, დაუპირისპირა „ქართველთა მეფეს“? როგორც ვნახეთ, ბაგრატ II-ის შემდეგ „ქართველთა მეფე“ გამხდარა დავით III კურაპალატი. ეს ტიტული გვარში უფროსი მეფის შინაარსის მატარებელია. ისტორიულ წყაროებში, როგორც აღვნიშნეთ, გურგენი იხსენიება „მეფეთ-მეფედ“. ეს ტიტულიც მეფეთა შორის უპირველესს, უფროს მეფეს უნდა აღნიშნავდეს. იქნებ გურგენი ასე უპირის-

პირდება სწორედ დავით III კურაპალატსა და აწ უკვე „ქართველთა მეფეს“. „მეფეთ-მეფობით“ ის ერთგვარად ივსებს იმ დანაკლისს, რომელიც მას მიაყენა დავით III-მ „ქართველთა მეფის“ ტიტულის წართმევით. „მეფეთ-მეფობა“ არ არის უცხო ბაგრატიონთათვის. ამ ტიტულით თვით დავით კურაპალატიც იხსენიება 973 წ. „პარსელის ოთხთავის“ მინაწერში. მნიშვნელოვანია ერთი ანალოგია: მაშინ დავითმაც დაკარგა „ქართველთა მეფის“ ტიტული. ის იყო შვილიშვილი ბაგრატ I „ქართველთა მეფისა“ და კანონიერი მემკვიდრე მისი. მიუხედავად ამისა, „ქართველთა მეფე“ გახდა ბაგრატ II „რეგენი“ (სწორედ მისი გარდაცვალების შემდეგ შეძლო დავითმა ამ ტიტულის მიღება). შესაძლოა, მაშინაც მოხდა ამ ტიტულების დაპირისპირება. დავით III-მ დაკარგა რა „ქართველთა მეფობა“, იწოდა „მეფეთ-მეფედ“, ანუ ამით ხაზი გაუსვა მის კანონიერ უფლებას - იყოს უპირველესი მეფეთა შორის [7, 42].

მიუუბრუნდეთ გურგენ „მეფეთა-მეფეს“. სუმბატ დავითის ძის ქრონიკის მიხედვით, „ვიდრე გურგენის გამეფებამდე ესე ბაგრატ მეფე იქმნა აფხაზეთს და ამისთვის გურგენს მეფეთმეფობაჲ ეწოდა“ [20, 52]. აქ საქმე უნდა გვქონდეს ამ ფაქტის სუმბატისეულ გაგებასთან. მოტანილი ციტატიდან ჩანს, რომ სუმბატს გურგენი წარმოდგენილი ჰყავს არა მხოლოდ „ქართველთა“ სამეფოში უპირველეს მეფედ, არამედ სხვადასხვა სამეფოების - „აფხაზთა“ და „ქართველთა“ მეფეების მეფედ და ეს მაშინ, როდესაც აღნიშნული სამეფოები ჯერ კიდევ არ არიან გაერთიანებულნი.

მაშასადამე, სუმბატისეული ახსნა გურგენის „მეფეთ-მეფობისა“ მიგვაჩნია არასწორად და შესაძლო შეგნებულ თავის არიდებად ბაგრატ III-სა და დავით III კურაპალატს შორის კონფლიქტის თემისაგან, რამაც სავარაუდოდ გამოიწვია დავითის მიერ „ქართველთა მეფის“ ტიტულის აღება.

ბატონი ზურაბ პაპასქირი წერს: „მართალია, 994 წ. დავით კურაპალატის მიერ „ქართველთა“ მეფის ტიტულის მიღებას, გააჩნია საკმაოდ მყარი არგუმენტაცია . . . მაგრამ, ამ შემთხვევაში, მთავარია ის, რომ გურგენის მიერ „მეფეთ-მეფის“ ტიტულის მიღება არავითარ კავშირში არ იყო დავით კურაპალატის „ქართველთა მეფობასთან“. სუმბატ დავითის ძის სრულიად დამაჯერებელი განმარტებით „გურგენს მეფეთ-მეფე ეწოდა“ იმის გამო, რომ გურგენის გამეფებამდე მისი ძე „ბაგრატ მეფე იქმნა აფხაზეთს“ [19, 324-325]. თუ მივიჩნევთ, რომ დავით კურაპალატის „ქართველთა მეფობას“ მყარი არგუმენტები გამოუჩნდა, მაშინ როგორ არ არის კავშირში გურგენის „მეფეთ-მეფობა“ ამ ფაქტთან? დიახ, სუმბატი წერს, რომ გურგენი „მეფეთ-მეფე“ გახდა იმიტომ, რომ მისი შვილი მასზე უფრო ადრე გახდა „აფხაზეთა მეფე“, მაგრამ, დავუშვათ არ გამხდარიყო ბაგრატი „აფხაზეთა მეფე“; თუ ვუშვებთ შესაძლებლობას, რომ დავით III გახდა 994 წელს „ქართველთა მეფე“, გურგენი მაინც მიიღებდა ამ ტიტულს? და „ქართველთა სამეფოში“ ორი „ქართველთა მეფე“ იქნებოდა ერთდროულად? – დავით III და გურგენი? ეს ხომ გამორიცხებულია.

სწორედ იმიტომ რომ: ვიზიარებთ 994 წლიდან დავით III-ის 1001 წლამდე „ქართველთა მეფობას“, პირდაპირ კავშირში მიგვაჩნია ამ საკითხთან გურგენის მიერ „მეფეთ-მეფის“ ტიტულის მიღება, „ქართველთა მეფის“ ტიტულის საპირისპიროდ.

პროფესორი ზურაბ პაპასქირი გამოთქვამს სინანულს იმის თაობაზე, რომ „აფხაზეთა სამეფოს“ ეთნიკური ისტორიის შესახებ საუბრისას ჩვენს სადისერტაციო ნაშრომში „ასახვა ვერ ჰპოვა აკად. დ. მუსხელიშვილის მიერ ამ უკანასკნელ ხანს გამოთქმულმა მოსაზრებამ აფხილ-აფშილთა ეთნიკური ვინაობის შესახებ“ [19, 326]. ჩვენთვის ცნობილია აკადემიკოს და-



ვით მუსხელიშვილის აღნიშნულ თემასთან დაკავშირებით ჟურნალ „არტანუჯში“ გამოქვეყნებული ნაშრომი. ვფიქრობთ, სწორედ ამ ნაშრომზეა საუბარი პატივცემული ოპონენტის რეცენზიაშიც (ზ. პაპასქირი გამოქვეყნებული რეცენზიის სქოლიოში მიუთითებს ამ ნაშრომის რუსულ ვერსიას, რომელიც გამოქვეყნდა სპეციალურ კრებულში [26, 122-123]. ჩვენი დისერტაციის 147-ე გვერდზე გვაქვს მიმოხილული აგათია სქოლასტიკოსის ცნობა, რომელიც „აფსილთა“ და „მისიმელთა“ მონათესავეობაზე მიუთითებს და იქვე ვაუწყებთ მკითხველს, რომ „ამ ცნობაზე დაყრდნობით აკადემიკოსი დავით მუსხელიშვილი მიდის დასკვნამდე, რომ „აფსილებიც მისიმელებივით სვანური ტომი უნდა ყოფილიყო“ და ვუთითებთ დავით მუსხელიშვილის ნაშრომს სათაურით: „აფშილთა ეთნიკური კუთვნილების საკითხისათვის“, რომელიც გამოცემულია ჟურნალ „არტანუჯში“, 2000 წელს [16, 22]. შესაძლოა, პატივცემული ოპონენტი გულისხმობდა, რომ კარგი იქნებოდა თუ ჩვენს ნაშრომში დ. მუსხელიშვილის ამ გამოკვლევაზე უფრო ფართოდ წარიმართებოდა მსჯელობა, ეს სხვა საკითხია, მაგრამ აკადემიკოს დავით მუსხელიშვილის აღნიშნული მოსაზრება დისერტაციაში ნამდვილად ასახული გვაქვს.

და ბოლოს, შენიშვნა, რომელიც პატივცემულმა ოპონენტმა აღნიშნა ჩვენი ნაშრომის რეცენზირებისას. მისი თქმით: „არასწორადაა გაგებული XVIII ს. არაბი ავტორის იაკუთის ცნობა აფხაზეთზე. კერძოდ, დისერტანტი უკრიტიკოდ იღებს ზოგიერთი ისტორიკოსის მიერ მოცემულ ამ ცნობის ინტერპრეტაციას და იაკუთის „აფხაზეთში“ შეცდომით გულისხმობს დღევანდელ აფხაზეთს“ [19, 326]. ჩვენ, წყაროსეული ცნობის მოხმობის დროს, ყოველთვის ვცდილობთ გავითვალისწინოთ გამომცემლის ვინაობა და კომპეტენცია. განსაკუთრებით ფრთხილად ვუდგებით საკითხს, რო-

დესაც უცხოენოვან წყაროს თარგმანთან გვაქვს საქმე. როდესაც არაბი ავტორის – იაკუთის ცნობა შემოვიტანეთ ჩვენს ნაშრომში, ჩვენ ვეყრდნობოდით პროფესორ გოჩა ჯაფარიძისეულ თარგმანს და მის კომენტარს, როგორც არაბული ენის მცოდნის და უშუალო მთარგმნელისას. იაკუთის ცნობა, როგორც ოპონენტი აღნიშნავს, ცნება აფხაზეთში გულისხმობს მთელ საქართველოს და არა კონკრეტულად აფხაზეთს. ამის მიუხედავად, მაინც ფასეული და საგულისხმოა ჩვენთვის იაკუთის ინფორმაცია, რომ გვიან შუა საუკუნეებშიც კი ცნება აფხაზეთი მხოლოდ ქართულ შინაარსთან ასოცირდებოდა. მისი ცნობით, აფხაზეთი არის კავკასიონის (ალკაბკის) მთებზე ერთი მხარის სახელი, რომელიც დასახლებულია „ქრისტიანი ხალხით, რომლებსაც ქურჯებს უწოდებენ“ [22].

კიდევ ერთხელ, გვსურს უღრმესი მადლობა გადავუხადოთ ისტორიის მეცნიერებათა დოქტორს, პროფესორ ზურაბ პაპასქირს გულისხმიერებისთვის, ჩვენი ნაშრომის მაღალ პროფესიონალურ დონეზე განხილვისა და განსაკუთრებით რეცენზიის გამოქვეყნებისათვის, ზემოაღნიშნული შენიშვნებისა და ქების იმ სიტყვებისთვის, რომლებზეც აქ საუბარი არ გვქონია, მაგრამ რომლებიც უხვადაა გამოქვეყნებულ რეცენზიაში.

## წყაროები და ლიტერატურა

1. ი. აბულაძე, ძველი ქართული ენის ლექსიკონი (მასალები), თბ., 1973
2. ზ. ალექსიძე, ატენის სიონის სომხური წარწერები, თბ., 1978.
3. შ. ბადრიძე, აფხაზთა სამეფოს წარმოშობის დროისა და პირობების შესახებ, თსუ შრომები, 4 (143), თბ., 1972.
4. შ. გლოველი, „აფხაზთა სამეფო“, სადისერტაციო ნაშრომი, თბ., 2004.
5. შ. გლოველი, დასავლურ-ქართული სახელმწიფოს – „აფხაზთა სამეფოს“ ჩამოყალიბება (პრობიზანტიური და ანტიბიზანტიური პოლიტიკა), კრ. „ისტორიულ-ეთნოლოგიური ძიებანი“, X, თბ., 2008.
6. შ. გლოველი, „მეფეთა დივანი“ როგორც საისტორიო წყარო, კრ. „ისტორიულ-ეთნოლოგიური ძიებანი“, XI, თბ., 2009.
7. შ. გლოველი, ნ. გურგენიძე, ქართველ პოლიტიკოსთა ბრძოლა საქართველოს გაერთიანებისათვის და „აფხაზთა სამეფო“, „საისტორიო შტუდიები“, IV, თბ., 2003.
8. ე. თაყაიშვილი, რას შეიცავდა ე. წ. აფხაზეთის ისტორია ბაგრატ მეფისა, რომლითაც უსარგებლია იერუსალიმის პატრიარხს დოსითეოსს თავის იერუსალიმის პატრიარხთა ისტორიაში, „ძველი საქართველო“, საქართველოს საისტორიო და საეთნოგრაფიო საზოგადოების კრებული, II, ტფ., 1913.
9. პ. ინგოროყვა, გიორგი მერჩულე, ქართველი მწერალი მეათე საუკუნისა, ნარკვევი ძველი საქართველოს ლიტერატურის, კულტურის და სახელმწიფოებრივი ცხოვრების ისტორიიდან, თბ., 1954.

10. იოანე საბანისძე, წამებაჲ წმიდისა და ნეტარისა მოწამისა ქრისტესისა ჰაბოჲსი, რომელი იწამა ქართლს შინა, ქალაქსა ტფილისს, ჳელითა სარკინოზთაჲთა, გამოთქმული იოვანე ძისა საბანისი ბრძანებითა ქრისტეს მიერ სამოელ ქართლისა კათალიკოზისაჲთა, ადრინდელი ფეოდალური ქართული ლიტერატურა, რედ. კ. კეკელიძე, ტფ., 1935.
11. მ. ლორთქიფანიძე, ფეოდალური საქართველოს პოლიტიკური გაერთიანება (IX-X სს.), თბ., 1963.
12. მ. ლორთქიფანიძე, ქართული მიწების გაერთიანების საფუძვლები, წიგნ. საქართველოს ისტორიის ნარკვევები, II, საქართველო IV-X საუკუნეებში, თბ., 1973.
13. მატიანე ქართლისა, „ქართლის ცხოვრება“, I, ტექსტი დადგენილი ყველა ძირითადი ხელნაწერის მიხედვით ს. ყაუხჩიშვილის მიერ, თბ., 1955
14. გ. მელიქიშვილი, ისევ ფეოდალური საქართველოს პოლიტიკური გაერთიანების შესახებ, გაზ. „ლიტერატურული საქართველო“, №13, 1 აპრილი, 1994.
15. გ. მელიქიშვილი, ფეოდალური საქართველოს პოლიტიკური გაერთიანება და საქართველოში ფეოდალურ ურთიერთობათა განვითარების ზოგიერთი საკითხი, თბ., 1973.
16. დ. მუსხელიშვილი, აფშილთა ეთნიკური კუთვნილების საკითხისათვის, ჟურნ. „არტანუჯი“, №10, 2000.
17. ს-ს. ორბელიანი, ლექსიკონი ქართული, I, ავტოგრაფული ნუსხების მიხედვით მოამზადა, გამოკვლევა და განმარტებათა ლექსიკის საძიებელი დაურთო ილია აბულაძემ, თბ., 1991.
18. ზ. პაპასქირი, ერთიანი ქართული ფეოდალური სახელმწიფოს წარმოქმნა და საქართველოს საგარეო-პოლიტიკური მდგომარეობის ზოგიერთი საკითხი, თბ., 1990.

19. ზ. პაპასქირი, საინტერესო ნაშრომი „აფხაზთა“ სამეფოს ისტორიაზე. რეცენზია შალვა გლოველის საკანდიდატო დისერტაციაზე: „აფხაზთა სამეფო“, კრ. „საისტორიო ძიებანი“, VII, თბ., 2004.
20. სუმბატ დავითის ძე, ცხორებად და უწყებად ბაგრატონიანთა, ტექსტი გამოსაცემად მოამზადა, გამოკვლევა, შენიშვნები და საძიებლები დაურთო გონელი არახამიამ, თბ., 1990.
21. ც. ქურციკიძე, ათონზე გადაწერილი ერთი ხელნაწერის შესახებ, „მწიგნობარი“, თბ., 1980.
22. გ. ჯაფარიძე, ქართველებისა და საქართველოს არაბული სახელწოდებები. კრ. „საქართველოსა და ქართველების აღმნიშვნელი უცხოური და ქართული ტერმინოლოგია“, თბ., 1993.
23. ჯუანშერი, ცხოვრება ვახტანგ გორგასალისა, „ქართლის ცხოვრება“, I, ტექსტი დადგენილი ყველა ძირითადი ხელნაწერის მიხედვით ს. ყაუხჩიშვილის მიერ, თბ., 1955.
24. Диль Ш., История Византийской империи, перевод с французского А. Е. Рогинской, под ред. и с предисловием Б. Т. Горянова. Москва, 1948
25. Лордкипანიძე М., Предпосылки объединения грузинских земель, кн. Очерки истории Грузии, II, Грузия в IV-X веках, Тб., 1988.
26. Мухелишвили Д., Исторический статус Абхазии в грузинской государственности, Разыскания по истории Абхазии/Грузия, Тб., 1999.
27. Шмерлинг Р., Древний Цвимоетский храм близ сел. Хциси, „ქართული ხელოვნება“, ქართული ხელოვნების ისტორიის ინსტიტუტის შრომები, 4, თბ., 1955.

## სარჩევნო

**ხათუნა იოსელიანი  
გიორგი მამარდაშვილი**

ტრადიციული კულტურის და  
მენტალობის როლი  
აფხაზეთის ტერიტორიაზე  
არსებული კონფლიქტის მოგვარებაში.....3

**Khatuna Ioseliani  
Giorgi Mamardashvili**

The Role of Traditional Culture and Mentality in Settlement  
of Conflicts on the Abkhasian  
territory.....19

**მედეა გოგოლაძე**

პლატონ იოსელიანის მოსაზრება  
ტოპონიმ „სარკინეთის“  
შესახებ.....36

**Medea Gogoladze**

Platon Ioseliani's Conjecture About the Toponym of  
Sarkineti/Sarkine.....43

## **მზია ტყავაშვილი**

XIX საუკუნის დასაწყისის რუსული  
ოფიციალური დოკუმენტები  
ბათუმის ეკონომიკური და პოლიტიკური  
მნიშვნელობის  
შესახებ.....44

## **MziaTkavashvili**

Russian Official Documents of the Beginning  
of the XIX Century:  
Economic and Political Significance  
of Batumi City.....56

## **ირმა კვაშილავა**

„ეპიბდით ქრისტესთვის სიკვდილსა“  
(სოფელ ზემო ნიქოზის წარსულიდან) .....57

## **Irma Kvashilava**

“Search the Death for Christ”  
(From the History of the Village Zemo  
Nikozi).....85

## **პაპუნა გაბისონია**

ბათუმის საკითხი XV საუკუნის  
რამდენიმე ახლად აღმოჩენილი  
იტალიური დოკუმენტის  
მიხედვით.....86

**Papuna Gabisonia**

The Question of Batumi With Support of Several Italian Documents in XV Century.....96

**ხათუნა იოსელიანი  
ირმა კვაშილავა**

გიორგი XII – საქართველოს უკანასკნელი მეფის პორტრეტისათვის (პლატონ იოსელიანის „ცხოვრება გიორგი მეცამეტის“ მიხედვით).....97

**Khatuna Ioseliani  
Irma Kvashilava**

For the Portrait of the Last King of Georgia – Giorgi XII (According to “The Life of Giorgi XIII” by Platon Ioseliani).....115

**დავით მერკვილაძე**

საქართველოს პოლიტიკური ქცევის მოდელი და საქართველოს ისტორიის დამახინჯების მორიგი რუსული მცდელობა – გამოსმაურება ა. ეპიფანცევის ინტერნეტპუბლიკაციაზე: „იყო თუ არა საქართველო რუსეთის მოკავშირე? ქართული სახელმწიფოს გადარჩენის პოლიტიკური მოდელი“ .....116



**ხათუნა თოდაძე**

დავით აღმაშენებლის ანდერძი შიომღვიმის  
მონასტრისადმი და XI საუკუნის  
ორი ანდერძი ბიზანტიური  
სამონასტრო ცხოვრებიდან.....154

**Khatuna Todadze**

The Will of David the Builder to  
Shiomgvime Monasteri and Two  
Wills from Monastic Life of Buzantine..... 160

**გია კვაშილავა**

A ხაზოვანისა და მისი მონათესავე  
დამწერლობებით შესრულებული  
წარწერების ამოკითხვა  
პროტო-ქართველურ-კოლხურ ენაზე.....161

**Gia Kvashilava**

DECIPHERMENT OF THE INSCRIPTIONS OF LINEAR A  
AND ITS RELATED SCRIPTS IN  
THE PROTO-KARTVELIAN- COLCHIAN LANGUAGE.....227

**ზურაბ სულაბერიძე**

იმერეთის სამეფოსა და აფხაზეთის  
სამთავროს პოლიტიკური ურთიერთობის ისტორიიდან  
XVIII საუკუნის მეორე ნახევარში.....311

**Zurab Sulaberidze**

History of the Relationship Between the Imereti Kingdom with the Abkhazian Principedom in the Second Half of the XVIII Century.....331

**ნატო სონღულაშვილი**

მოსწავლეთა ეროვნული შემადგენლობა საქართველოს სკოლებში (1918-1919 წლები).....332

**Nato Songulashvili**

National composition of Georgian schools in 1918-1919.....340

**გიორგი გრძელიძე**

თბილისისა და მისი მიდამოების ზოო ტოპონიმიკა.....341

**შალვა გლოველი**

„აფხაზთა სამეფოს“ შესახებ.....345